

VO

VOICE

BG-VOICE.COM

6-12 декември 2017, брой 49 (353), година VII

В още 4 щата работят за признаването на българския език



В Чикаго тази събота се провежда втори изпит по програмата за двуезичност » на 43

Царската реституция отдавна приключи, сега започват подаръците



» на 20,21

Бареков пак ще е салфетката на Пеевски » на 8

ARGO
INSURANCE
847.296.4646



НОВИНАРСКИЯТ
ЛИДЕР

Георги Христов и Камелия дадоха старт на новото радио BG VOICE

► Два стрийма с музика за всеки вкус, 24/7, за всички българи в Северна Америка

» на 13



Българин осъден, че гласувал на три места в Чикаго

► Емил Хаджиев успял да претметне секционните комисии в Илинойс » на 6



Надиграване за Никулден в Лос Анджелис

» на 42



Ода за пародийните песни

» на 64



ВСИЧКИ БЪЛГАРСКИ БИЗНЕСИ В ЧИКАГО И ВАШИТЕ
БЕЗПЛАТНИ МАЛКИ ОБЯВИ НА ЕДНО МЯСТО



СВАЛИ BG LINKED за iOS и Android



РЕКЛАМИРАЙ ТУК
708-415-6985

Ако искате да доставяме бесплатно BG VOICE във вашия офис, пишете ни на имейл newsroom@bg-voice.com

Къде да ни намерите?

САЩ

ИЛИНОЙС

Addison

Магазин „Minos Imported Foods“
648 W. Lake St

Algonquin

Магазин „Joe Caputo’s“
100 S Randal Rd

Arlington Heights

Автоцентър „Limo Lube“
2300 Hamilton Rd

Магазин „Valli’s Produce“
450 E Golf Rd

Магазин „Harvest Fresh“
100 E Rand Rd

Магазин „Farmers Pride“
414 West Algonquin Road

БУЦ „Знание“
821 N. Arlington Heights Rd

Bloomingtondale
Caputo’s Fresh Markets
166 E Lake St

Chicago

Църквата „Св. Иван Рилски“
5944 W. Cullom Ave

Магазин „Chicago Produce“
3510 W Lawrence Ave

Магазин „Andy’s Fruit Ranch“
4733 N Kedzie Ave

Кафе „Пловдив“
3953 W. Lawrence Ave

Български културен център
3756 W Irving Park Rd

Ресторант AVANTGARDE
5241 N. Harlem Ave

Магазин „Harvest Time Foods“
2632 W Lawrence Ave

Магазин „City Fresh Market“
3201 West Devon Avenue

Магазин „Devon Market“
1440 West Devon Avenue

Darien

Магазин „Brookheaven“
7516 S. Cass Ave, Darien

Des Plaines

Църквата „Св. София“
404 W Oakton

Българска евангелска църква „New Life“
1480 Oakton St

Магазин „Sofia“
1415 Ellinwood St

Ресторант „Механата“
1141 Lee St

Автоцентър „Magic Auto“
1001 Northwest Hwy

Sunview Food Market
9020 W. Golf Ave

Магазин „Малинчо“
1475 LEE ST

Магазин „Shop and save“
518 Metropolitan Way

Ресторант „Eagle svk.“
851 W Oakton St

Сервиз „Truck Center“
2130 Oxford Rd

Downers Grove

Магазин „Westbrook market“
2065 63rd St

Elgin

Triple D Express
1520 Sheldon Dr

Elk Grove Village

Ресторант „Avenue Bg“
1000 E Higgins Rd

Офис на „Amerifreight“
700 Nicholas Blvd # 201

Сервиз Stanico
901 nicholas Blvd Unit D

Glendale Heights

Магазин „Valli’s Produce“
155 E North Ave

Hanover Park

Caputo’s Fresh Markets
1250 E Lake St

Hoffman Estates

Магазин „Valli’s Produce“
850 Roselle Rd

Morton Grove

Магазин Produce World
8800 Waukegan Rd

Mount Prospect

Магазин „Wally’s“
1731 W Golf Road

Niles

Greenwood Fruit Market
8716 W. Golf Rd

Магазин „Fresh Farms“
5740 W. Touhy Ave

Norridge

Център „Родина“
4828 N Cumberland Ave

Закусвалня „Вкусен свят“
4834 S Cumberland Ave

Офис на Светла Колева
5050 N Cumberland Av, Ste R17

Palatine

Euro Fresh Market
130 W Northwest Hwy

магазин

Joe Caputo & sons
2070 N Rand Rd

Rosemont

Офис на Argo insurance
10700 w higgins rt, ste 230

Schaumburg

Shop and Save Market

830 W Golf Rd

Магазин „Krystina’s deli“
1102 South Roselle Road

Schiller Park

Ресторант „Сердика“
9439 W Irving Park

Магазин „Сердика“
4260 Old River Rd

Кафе „Мираж“
9845 W. Lawrence Ave

Магазин „Младост“
9800 W. Lawrence Ave

Магазин „BB’s“
9300 W Irving Park

Магазин „Jim’s liquors“
9290 Irving Park Rd

Магазин Krystyna Deli
9500 W Irving Park Rd

Skokie

Village Market Place
4034 W Dempster

MarketPlace on Oakton
4817 W Oakton St

Westmont

Магазин „Westbrook Market“
10 West 63rd Street

Wheeling

Artesa Dental
143 N Milwaukee Ave

Магазин „Fresh Farm“
291 E. Dundee

Wood Dale

Магазин „V&G Commerce“
881 North Central Avenue

Офис на AA Truck Repair
911 Lively rd

ATLANTA, GA

Българско училище „Св. Кирил Философ“
2241 Perimeter Park Dr. Atlanta, 30341 USA

Lucy Hair Salon
2200 Roswell Rd # 120

Marietta, GA 30062-2982

Il Forno Pizza
5680 Roswell Rd.

Sandy Springs, GA 30342

ATLANTIC CITY, NJ

Malincho Inc
2545 Fire Rd, Ste #3

Egg Harbor Township, NJ 08234

BOSTON, MA

Магазин „Sophia’s Greek Pantry“
265 Belmont St

Belmont, MA 02478

BG магазин „Six Star“
170 Main St

Woburn, MA, 01801

Българско училище „Св. Кирил и Методий“
411 Waverley Oaks Rd #214,

Waltham, MA 02452

DENVER, CO

магазин East Europe Market
4015 E Arkansas Ave

Denver, CO 80222

Магазин East Europe Market
10699 Melody Dr

Northglenn, CO

LAS VEGAS, NV

Café Derby
5920 W. Flamingo Rd

Forté Tapas Bar and Bistro
4180 S Rainbow Blvd

Jones Market and Deli
3389 South Jones Boulevard

Ресторант „Магура“
1305 Vegas Valley Dr # V

MYRTLE BEACH, SC

пицария Мама Миа
1155 Robert Grissom parkway

NEW YORK, NY

Parrot Café
31-12 Ditmars Blvd

Astoria NY 11105

Църквата „Св. Кирил и Методий“
552 W 50th St.

New York, NY 10019

Консулство на Република България“
121 E 62nd St

New York, NY 10065

PHILADELPHIA, PA

Магазин The Euro Market
30 S Sproul Rd

Broomall, PA 19008

PHOENIX, AZ

Офис на „Delta mechanicals“
2500 S Power Rd, Ste 155

Mesa, AZ 85209

NOBO SAN DIEGO, CA

Balboa International Market
5907 Balboa Avenue

San Diego, CA 92111

North Park Produce - Poway Location
12342 Poway Rd

Poway, CA 92064

Continent European Deli
4150 Regents Park Row

Suite 110

La Jolla, CA 92037

ST. PAUL, MN

училище „Св Кирил и Методий“
1111 Summit Ave.

TAMPA, FL

Kalina’s Coffee & European Food
6393 N Dr M L King St

Saint Petersburg, FL 33702

WASHINGTON DC

Ресторант и бар „Славия“
2424 18th St, NW

Washington, DC, 20009

Посолство на РБългария
1621 22nd Street Northwest

Washington D.C., DC 20008-1919

Euro Foods
5902 N Kings Hwy, suite A

Alexandria, VA 22303

WIND GAP, PA

Офис на Aleks Trucking
275 W Moorestown Rd

Wind Gap, PA 18091-9759

КАНАДА

MISSISSAUGA

Escape Studio Hair & Spa
1650 Dundas St. E., Unit 8

Starsky Foods
2040 Dundas St. East

Wisla Plaza- Wisla Delicatessen
Aurora Meat & Cheese

3661 Dixie Rd

Euro Deli
3635 Cawthra Rd

Artisano Bakery
3145 Dundas Street West At Winston

Churchill Road 7

Eddie’s Meat & Deli Market
1575 Dundas Ave

Brandt Meat Packers
1878 Mattawa Avenue

Syigma Motors
1849 Mattawa Ave

ЕТОВИКОЕ

Karlovo Meats & Deli
8 Six Point Rd

1st Auto Group
867 Kipling Ave

AI Tech Automotive Limited
384 Olivewood Rd

Food Depot International
14 Jutland Rd

European Meats & Sausages
16 Jutland Rd

Artisano Bakery
1020 Islington Avenue

La Rose Bakery
140 La Rose Ave

Yellow Cup Cafe
225 The East Mall

Future Bakery
106 North Queen

EAST YORK, DON MILLS & NORTH YORK AREA

Karlovo Meats & Deli
469 Cosburn Ave

Sereno Food Market & Bakery
830 Pape Ave

California Pub & Grill
914 Pape Ave

Donlands Bakery
1055 Pape Ave

Select Bakery
363 Donlands Ave

European Delicatessen
1335 Lawrence Ave East

Chocolada
180 Steeles Ave West

Continental Deli
180 Steeles Ave West

Mark’s International Deli
565 Sheppard Ave

Euro Food
Finchhurst Plaza, 4949 Finch Ave W

European Meat & Fruit Center
4949 Finch Ave W

Sofia Istanbul Grill
7777 Keele St & Hwy 7

Български църкви и административни сгради и здравни кабинети

Eastern Orthodox Church
201 Monarch Parc Ave, Toronto, ON

Bulgarian Church
17 Regent St, Toronto, ON

BG Church
1555 Steeles Ave W, Brampton, ON

Българско Консулство
65 Overlea Blvd, Suite 230, East York

Rosedale Clinic
600 Sherbourne St Toronto

- Др. Харизанов - каб. 204

- Др. Минков - каб. 409

- Др. Карамболова- каб. 211

ОТ РЕДАКТОРА



Сексуален тормоз? Кой е виновен

През последните седмици един куп известни, влиятелни, уважавани и обичани мъже от Холивуд, Вашингтон и телевизионния бизнес бях обвинени в сексуален тормоз на работното място и загубиха позициите си, доходосни договори, а всички компании, свързани с тях, се откаха от тях. Най-шокиращо за американците може би беше уволнението на водещия на Today Мат Лауър. Милиони от нас се събуждаха с неговото лице всяка сутрин пред последните 20 години. Лауър се беше превърнал в част от всекидневието ни – еднакво умел в интервютата на президенти и в готвенето на омлет – и двете неразделна част от сутрешния блок. Мнозина обаче припомниха интервютата му с Доналд Тръмп и Хилъри Клинтън, в които той беше много по-остър към нея и не й даде възможност да завърши отговорите си. Към Тръмп пък Лауър подхвърли леки въпроси. Това било доказателство за неговия сексизъм. Според разкритията Лауър подарил секс играчка на колежка с обяснение как точно иска да го ползва върху нея, как си свалил панталоните пред друга и си показал пениса, а после се ядосал, когато тя отказала да прави секс с него. С трета пък правил секс в офиса си, а тя загубила съзнание. Всички това шокира аудиторията.

Но трябва ли да сме толкова шокирани? В Белия дом седи президент, който по собствения си признания хваща жените за п...ките и ги целува, без да ги пита, защото "когато си звезда, ти позволяват всичко". Над 20 жени го обвиниха в сексуален тормоз, една вече го съди. И въпреки това 41% от всички жени (52% от белите) гласуваха за него. Само помислете върху тези цифри.

В Алабама в момента кандидат за Сената е един абсолютен откачалник – съдия Рой Мур. Освен всичко друго в неговото минало (само по себе си достатъчно да го прави неподходящ за сенатор) той беше обвинен от няколко жени, че е имал непристойно сексуално поведение с тях, когато са били на по 14-16 години, а той – над 30. По това време един мол в Алабама е забранил достъпа на Мур

там заради подобни оплаквания. Отново – само помислете върху това – Мур не е пускан в мол, а сега иска да е сенатор. Ако това е вашата 14-годишна дъщеря? Разбира се, всеки е невинен до доказване на противното. И тъй като за тези потенциални престъпления давността е минала, различаваме на доста добре проучените журналистически разследвания и разкази на взаимно непознаващи се жени, служители и свидетели. Та този индивид е подкрепян официално от Доналд Тръмп и Републиканската партия (много сенатори и конгресмени се обявиха против Мур). "Никакво гласуване, никакво мнозинство не си струва загубата на нашата чест, на нашето достойнство", написа в twitter бившият кандидат-президент на републиканците Мит Ромни. Но тази партия и нейните лидери явно вече не смятат така.

Че републиканците са морално банкрутирали е ясно отдавна (а сега искат и финансово да доведат до същия резултат страната с данъчната си реформа, която ще донесе 1 трилион долара към дефицита, но пък ще помогне на най-богатите с още данъчни облекчения). Но да видим още едни цифри – 57% от белите жени в Алабама казват, че ще гласуват за Рой Мур.

И ето тази част продължавам да не мога да си обясня – за онези жени, които са знаели какво ги чака зад заключените врати на Мат Лауъровците и въпреки това са отивали, а после са си мълчали (или са били благодарни за кариерното си развитие). За онези, които са готови да подкрепят кандидати като Тръмп и Мур и да оправдаят или извинят тяхното поведение. Неслучайно Америка е една от последните демокрации, която разрешава гласуването на жените, а дама никога не е била президент. Защото жените явно не разбират смисъла на посланието на Клинтън от кампанията Stronger together.

Приятна седмица,
Ясен
yasen@bg-voice.com



BG VOICE е издание на „BG VOICE“ Inc.
Николай Кръстев | Ясен Дараков

Божидар Божков | Галина Петрова | Невена Георгиева | Ангел Сапунджиев | Георги Георгиев | Анастасия Върбанова | Пролетина Николова | Борислав Михайлов
Дизайн и предпечат: Стефан Бабуков | Сузана Илиевска | Марина Будинова
За реклама: 708 415 6985, marketing@bg-voice.com
За събития, сигнали и новини: newsroom@bg-voice.com

Текстовете в BG VOICE се пишат от репортерите и редакторите на вестника, като се използват различни български и световни новинарски агенции. Мнението на редакцията може да не съвпада с това на авторите. Всеки автор носи отговорност за съдържанието на материала си.
Цитирането на BG VOICE е задължително.



80 cents per
mile

NOW HIRING TEAM DRIVERS

 **630-506-4259**

ИЗИСКВАНИЯ:

1 година опит със CDL Class A . 1 year experience with Class A license.

Какво е сексуален тормоз и колко срещан е?

Половината от работещите жени в Америка ще бъдат притеснявани от шефове мъже в кариерата си

„ДИ ИКОНОМИСТ“

През последните няколко месеца безброй жени описаха сексуалния тормоз и насилие, които са преживели на работното място. Холивуд, Силициевата долина, политиката, медиите, въоръжените сили, академичните среди – малко американски институции избегнаха скандала. Сексуално нападение според Министерството на правосъдието на САЩ, е „всеки вид сексуален контакт или поведение, което се случва без изричното съгласие на отсрещната страна“. Сексуалният тормоз, който според някои определения включва сексуално насилие, е по-трудно да се определи.

Независимо от повсеместното му използване сексуалният тормоз е сравнително нов термин. Той навлезе в публичното говорене в края на 70-те години особено след публикуването на „Сексуална експлоатация: Сексуалният тормоз на жените на работното място“ от Лин Фарли през 1978 г. Книгата излезе в момент, когато броят на работещите жени рязко нарасна. Първата юридическа дефиниция за сексуален тормоз даде американската Комисия за равни възможности при наемане на работа (ЕЕОС) през 1980 г. Тя посочи, че нежелано сексуално поведение, което засяга работата на дадено лице, е ос-

нование за оплакване. След като през 1986 г. Върховният съд постанови, че компаниите са отговорни за тормоз, дори и да не са били наясно с това, броят на случаите се увеличи. Всяка година ЕЕОС получава около 12 000 жалби за сексуален тормоз, но това число не може да послужи за ориентир. Независимо от правната дефиниция никоя национална статистика не измерва разпространението на сексуалния тормоз в Америка както на работното място, така и извън него. Мъжете например също могат да бъдат жертви на сексуален тормоз, макар и много по-рядко (и виновниците в тези случаи често са други мъже).

В опит да се измери мащабът на този тормоз социологът Луиз Фицджералд от Университета в Илинойс го е разделил на три основни категории. Първият е тормозът, свързан с пола, който обхваща общото сексистко поведение и забележки. Това може да е сексистка враждебност (женомразки вицове), сексуална враждебност (унижение на жените с думи и поведение) или полово ръководене (наказващо жените за несъответствие на служебните задължения със стереотипната женственост). Тормозът по полов признак е най-разпространената форма на сексуален тормоз: може би 15-20% от жените в Америка го изпитват всяка година. Нежеланото сексуално внимание, втората най-разпространена форма на

тормоз, включва правенето на сексуални намеци, които са нежелани и несподелени. Смята се, че около 10% от жените понасят такова поведение годишно. И накрая – сексуалната принуда, която съчетава нежелано сексуално внимание с натиск, свързан с работата, като изнудване или заплахи, в опит да се склони индивидът. В Америка може би 2-4% от жените се сблъскват с подобно поведение на година.

В общи линии социолозите се обединяват около извода, че половината американски жени ще станат жертва на сексуален тормоз поне веднъж по време на трудовата си кариера. Това се подкрепя и от скорошно проучване на британската YouGov. Социологическата служба е анкетирала жени във Великобритания, Франция, Германия и САЩ и е установила, че 50% са преживели сексуален тормоз на работното място или извън него. 17% са заявили, че тормозът е станал през последните пет години. Има съвсем малко вариации по възрастовите групи, което предполага, че сексуалният тормоз не е нищо ново. Това проучване не дава представа за възрастта на насилниците. Предвид централната роля, която властта често играе в такава злоупотреба, много вероятно е те

Нежелано внимание

Били ли сте жертва на сексуален тормоз от мъж? % жени отговорили с „да“

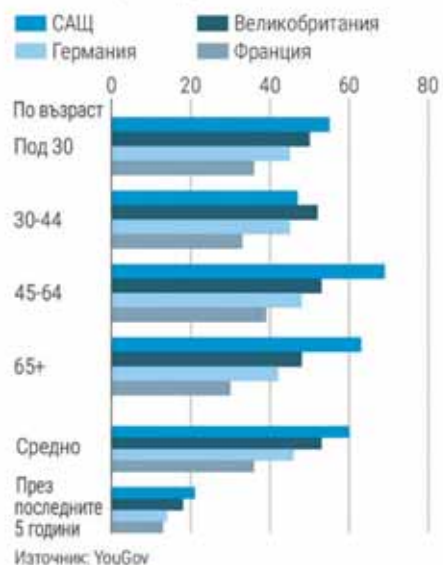

да са по-възрастни от жертвите си. Но има изгледи за подобрене на средата, защото изследването установява, че възгледите на по-младите мъже за това кое поведение е подходящо са по-близки до мирогледа на жените, отколкото до разбиранията на по-възрастните мъже.

Осигуряване на заеми за недвижимо имущество.

- Програми за закупуване и рефинансиране без closing cost.
- Програми за FIRST TIME BUYER – до \$7,500 безвъзмездна помощ – 1st Home Illinois – IHDA
- Рефинансиране с опрощаване до \$50,000 от вашия настоящ заем I – REFI
- Conventional and FHA заеми
- Програми с доказване на доходи само с трансакции от банковата сметка (за 12 или 24 месеца)
- Заеми за чуждестранни граждани без SS#
- Заеми за ремонти и строежи
- Алтернативни програми: 1 ден след foreclosure и 12 месеца след bankruptcy

 (847) 400-5555; Direct: (872) 210 8733

 nasko@drmconline.com

 425 Huehl Rd. Unit 4A, Northbrook, IL 60062



NASKO IVANOV
Senior Loan Officer
NMLS# 222576



Бърз процес на одобряване. Ниски лихви. Малки месечни вноски.

The content of this advertisement is for informational purposes only. This is not an offer for extension of credit or a commitment to lend. All rates, fees, and loan terms are subject to formal loan application, credit risk, appraisal evaluation and other lending criteria. Programs, rates, terms, and conditions are subject to change without notice. Other restrictions may apply. Diamond Residential Mortgage Corporation NMLS 186805; Arkansas Combination Mortgage Banker-Broker-Servicer License 110168; California – DBO Residential Mortgage Lending Act Licensee 4131348; Registered Colorado Mortgage Company; Florida Mortgage Lender License MLD826; Florida Mortgage Lender Servicer License MLD1442; Georgia Residential Mortgage Licensee 52026; Illinois Residential Mortgage License MB-6760694 Indiana-DFI First Lien Mortgage Lending License 11238 Kansas Mortgage Company License MC-0025034; Kentucky Mortgage Company License MC96693; Michigan 1st Mortgage Broker/Lender License FL001994; Michigan 2nd Mortgage Broker/ Lender Registrant SR0016995; Minnesota Residential Mortgage Originator License MN-MO-40179067; Missouri Company Registration 141728; Licensed Nebraska Mortgage Banker; Oregon Mortgage Lending License ML-5206; Tennessee Mortgage License ML-5206; Texas – SML Mortgage Banker Registration; Washington Consumer Loan Company License CL-186805; Wisconsin Mortgage Banker License 700297BA

По 6 села изчезват на година

На мястото на 100 пенсионирани на пазара на труда влизат едва 66 младежи

ИВАНКА АРМЯНОВА

armyanova@bg-voice.com

В 181 населени места в България вече няма нито един жител, като всяка година обезлюдяват средно по 6 села. Тенденцията е трайна и бе очертана в Пловдив на кръгла маса за демографската криза от Христина Христова, съветник по социалната политика на вицепремиера Валери Симеонов. През 2016 г. естественият прираст е бил -6 на 1,000, като заради застаряването на населението най-ниска е раждаемостта в селата. В периода 2015-20130 г. се очаква жените във възраст, когато могат да раждат деца, да намалееят с около половин милион. Христина Христова уточни, че намаляването на раждаемостта е обща тенденция за целия Евросъюз. През последните 5 г. например нивата в България са като в Гърция, Швейцария, Румъния и Малта. Има даже няколко държави с по-ниска от българската раждаемост – Германия, Италия, Португалия, но това се компенсира от силната миграция към тях.

Ако през 1992 г. децата, родени извън брак, са били 18%, сега те са повече от половината – 57 на сто. Това е така не само в ромската общност, а съжителствата на семейни начала са по-нетрайни и това се отразява зле върху качеството на живота на децата, подчерта Хри-

стова. Все повече се увеличават и двойките с репродуктивни проблеми, като фондът в тяхна помощ вече не може да осигурява нужната финансова подкрепа за процедури инвитро на всички нуждаещи се. Процесът на отлагане на майчинството също добавя негативен щрих в демографската картина – жените вече раждат след 27-28 г., дори след 30-годишна възраст. В същото време България е с по-висока смъртност спрямо средната в ЕС.

По отношение на миграцията тревожно е, че 48% от напускащите България са на възраст от 20 до 30 г. В същото време вече има поток от мигранти чужденци, на които държавата трябва да осигури условия за живот, каза Христова. Всичко това води до застаряване на населението и у нас възрастовата му структура представлява обърната пирамида – най-малко са децата под 15



Карта на умрелите села в България

г., а плочата на хората над 70 г. притиска със страшна тежест всички системи в държавата, описа Христова. Така се отделят 9 млрд. и 500 млн. лв. за пенсии, вноските на работещите стигат само за половината от нужната сума за месечните пари на пенсионерите, а възниква и напрежение между поколенията. Ако през 2001 г. на мястото на 100 пенсионирани се на пазара на труда са влизали 124 младежи, през 2016 г. те са

вече едва 66. Застаряването задържа и икономическия растеж, защото липсва човешки ресурс за нуждите на бизнеса. Според доклад на Световната банка до 2050 г. в международен мащаб се очаква свиване на работната ръка с 40%. Това ще забави икономическото развитие у нас с 0,7%, прогнозира Христова. И припомни, че през това лято българи от Молдова и Украйна са работили по Черноморието.



quatronlogistics

owner operators join the top pay at:

quatronlogistics.com

**Обадете за
UPS tovare!
Solo and Team.**

**Down To Earth
Company
Наема контрактори**

Момче и момиче на романтична вечеря:

- За теб ще сваля звездите и ще ти донеса цветя от Марс. Готов съм всичко да направя за теб.
- А кога ще се оженим?
- Ами, когато се върна от Марс.

► **Само реални оферти от нас.
Без цветя от Марс.
Ако имате желание за работа,
ние ще ви намерим работа!**



Tel.: 800-941-0197, директен 773-987-2503.

Започнете при нас, като попълните вашата информация на quatronlogistics.com

Българин осъден, че гласувал на три места в Чикаго

Емил Хаджиев успял да преметне секционните комисии в Илинойс

ЕКИП НА BG VOICE

Българин, живеещ в Чикаго, беше осъден в България, че гласувал три пъти тук на изборите през 2014 година.

Роденият в Доспат Емил Хаджиев бе признат от Районния съд в Чепеларе за виновен, че на изборите за народни представители на 5 октомври 2014 г., докато се намирал в имиграция в САЩ, упражнил изборителното си право три пъти. Г-н Хаджиев успял да преметне секционните комисии в чикагските предградия Дес Плейнс, Шилер парк и Шамбърг, Илинойс. Той пуснал бюлетина и на трите места. Съдът се смили над него и отказа да му наложи наказателна санкция – пробация, но го глоби с 1,500 лева. Българинът ще плати също и 250 лв. на МВР-Смолян, където бяха направени графологични експертизи.

Макар осъденият да отрече, че е участвал в схема за купуване на гласове, обвинението срещу него включваше и такава точка. Прокуратурата обаче не можа да установи за коя точно партия е подал гласа си Хаджиев.

Българинът е известен в Чикаго като заявен привърженик на ГЕРБ и се среща често с лидерите на партията. През

юни във фейсбук зам.-председателят на партията Цветан Цветанов публикува своя снимка с Емил Хаджиев и написа – „Емил е в Чикаго вече над 15 години и не се беше връщал в България цели 9... Емил Хаджиев заяви, че е впечатлен от безбройните нови инфраструктурни проекти, спортни зали, музеи, училища, паркове, предприятия във всички части на България... Емил Хаджиев подчерта, че е уверен в успеха на ГЕРБ и в нарастването на подкрепата за партията и в Чикаго, след като е видял как България се преобразява благодарение на усилията и работата на всички в ГЕРБ.”

Съдът гледа делото задочно. Г-н Хаджиев е имигрант в Америка, където живее от много години. Пристигнал е тук със зелена карта. Делото бе заведено по искане на Централната изборителна комисия в София, където след обстоятелствения анализ на изборителните списъци се натъкнали на тройния вот. Оттам пратила съответните доказателствени документи до Районната прокуратура в Девин. Сред тях имаше заверени копия на три декларации от името на Емил Хаджиев с отбелязване в коя изборителна секция са подадени и съответно, че е бил дописван в изборителните списъци. Съдът назначи две графологични експертизи, за да се установи, че той



Изборителната секция в Дес Плейнс. Тя бе една от трите, където Емил Хаджиев е успял да подаде гласа си

лично е полагал парафите в списъците. В заключенията по тях вещите лица посочиха, че подписите на трите места са положени лично от него.

В декларацията си за материално положение в момента Хаджиев посочва, че притежава къща в Доспат, а годишният му доход възлиза на 20,000 лв. Пише още, че семейството му се състои само от него и съпругата му и двамата се препитават с тези пари.

Първоначално прокуратурата в Девин внесе обвинителния акт в местния районен съд. Но там всички съдии си подадоха отвод с мотива, че познавали Емил Хаджиев. Това озадачи мнозина юристи, тъй като в Девин е нормално всички да се познават, но не е имало подобни отводи от много години. Така

делото бе разпределено в най-близкия районен съд – този в Чепеларе.

Съдиите там приеха, че „така определена по размер административна санкция може да изиграе своя възпитателен и поправителен ефект по отношение на дееца към спазване на законите, а едновременно с това ще се въздейства възпитателно и предупредително и върху останалите членове от обществото да се въздържат от подобни противообществени прояви“. А причините г-н Хаджиев да бъде освободен от наказателна отговорност и да му се наложи само административно наказание е чистото му съдебно минало.

Решението не е окончателно. Той може да го обжалва пред окръжния съд в Смолян.

Тел.: **847-430-4266**

425 Factory Rd, Addison, IL 60101

We are Hiring Over the road and Regional Drivers

- ★ for a Dedicated lane from Wi to Mi 3 times a week
- ★ Paying\$ 1400
- ★ Home Every day

New 2018 Volvo trucks.



69% ДЕКЕМВРИЙСКО НАМАЛЕНИЕ

на 6 вина
от Вила Юстина!
Да ги опитаме
на цени по-ниски
и от тези в България!!!



69%



Намалението ще продължи до края на 2017 или до изчерпване на останалите количества!

Malincho Euro Market & Prestige Liquor , 1471-1475 Lee Street, Des Plaines, IL 60018

Phone: (847) 298-3333 Open Every Day: 9 am to 9 pm

All other discounts are NOT applicable together with this special discount!

Бареков пак ще е салфетката на Пеевски

Евродепутатът изнесе лекция за фалшивата журналистика и почти разцепи УНСС

БОРИСЛАВ МИХАЙЛОВ
mihaylov@bg-voice.com

Евродепутатът и бивш телевизионен водещ Николай Бареков, който дълги години вършеше за Пеевски „дистанционни“ услуги, сега очевидно е решил да се завърне към старото си занимание. Той обяви, че след изтичането на мандата му в Брюксел смята да се отказва от политиката и да създаде конгломерат от честни медии. Това съобщи самият

той по време на лекция, която изнесе в УНСС. Темата на словото му бе: Фалшивите новини и борбата с тях.

„Излизам от политиката, никога повече. Говорете с мен като човек, който се връща в медиите“, обяви Бареков. Той определи премиера Бойко Борисов като най-голямата жертва на фалшивите новини наред с почетния лидер на ДПС Ахмед Доган. Бившият водещ смята, че конгломератът няма да бъде скъп и ще бъде разпространяван през фейсбук. „Социалната медия, която мисля да предложа на хората, ще бъде писана

от самите тях. Който види или чуе фалшива новина, ще пише в тази нещо като платформа“, обясни Бареков. Насловът на конгломерата ще е fairnews.bg, т.е. „Честни новини“.

Преди да влезе в политиката, Николай Бареков беше водещ в bTV, като тайно от телевизията бе създавал свои медии, финансирането на които идваше от Делян Пеевски. Това бе причината елегантно да бъде отстранен от телевизията. Известно време вършеше ролята на салфетка на Пеевски – без официално да е част от



Бареков изнася лекция за свободното слово

медийната му група обслужваше същите интереси като нея. След това стана изпълнителен директор на финансираната от КТБ ТВ7, където вече бе с двата крака при Пеевски. Той е единственият политик, когото прокуратурата изрично споменава в обвинителния акт срещу ексбанкера Цветан Василев като част от „спонсорската“ му програма. В пълно нарушение на закона Бареков направи живо предаване за т. нар. Костинбродска афера в деня за размисъл преди изборите през май 2013 г. то бе насочено изцяло срещу ГЕРБ и Бойко Борисов, когото днес радателят за честни медии определи за жертва на фалшивите

на подобно събитие или не.“ Реакцията същевременно бе и отговор на техния колега Кезим Медев, който е член на Съвета, макар и наричан „формален“ такъв. Студентският съвет на УНСС е пратил и жалба до полицията с искане колаж, публикуван в групата „Наука и критично мислене“ във фейсбук, администрирана от Йордан Стефанов, да бъде свален. Тя е ироничен колаж с Делян Пеевски, който кани студенти на лекция с тема „Как да опазим банковата сигурност от мафията, която е превзела властта“. Фиктивната дата е 1 януари, а участници освен Пеевски са: Братя Маргини, Митьо Пищова и Сашка

Студентски съвет при УНСС
Ви кани на

дискусия на тема:
„Как да опазим банковата сигурност от мафията, която е превзела властта“

Дата: 1-ви януари
Час: 10:00
зала „Тържествена“

Участници:
Делян Пеевски
Братя Маргини
Митьо Пищова
Сашка Васева

Колажът, който вбеси „демократичните“ студенти около Бареков

Daniel Parushev
Претсед на профила

Здравейте, на профила на страницата Ви има качена информация с невярно съдържание и въвежда заблуждение читателите. Ви за хитополчено организирана дискусия в УНСС на 1 януари, тъй като това е откровена лъжа, настоявам информацията Ви да бъде премахната от страницата Ви. В противен случай нашите адвокати ще входидат сигнал до 7-мо РПУ на МВР гр. София.

Действия

Относно

- Местно време: 19:10
- Работи в Студентски съвет при УНСС-Алumni клуб
- Учел в University of National and World Economy
- Живее в Sofia, Bulgaria
- От Burgas, Bulgaria

ЕТИКЕТИ [Add & Manage](#)

Add labels to help track and find

Коментар

Да поканиш Николай Бареков на публична лекция за фалшивите новини пред студенти в УНСС е цинично. То е като да поканиш Гьобелс да говори за свободните медии и правата на малцинствата. Бареков е човекът, който имаше основна поддържаща роля в една от най-големите фалшиви новини в България през последните години – Костинбродския скандал с „фалшивите“ бюлетини за изборите през 2013 г. Тази история повлия на резултатите от вота тогава и помогна на власт да дойде коалицията „Орешарски“. Появата му в ролята на лектор по тази тема е абсурдна от гледна точка на почтения човек, но има обяснение откъм перверзната логика на проправителствената пропаганда. От години медиите около Пеевски следват стратегия, която в шаха се нарича „огледална защита“. В нея се повтарят едно към едно действията на противника. Например някой нарича Пеевски „олигарх“ и веднага всичките му хартиени и електронни

гласове започват да плюят на 360 градуса към различни хора, че са олигарси. Някой нарича медиите му „кафяви“ и моментално хорът му отговаря със същото.

Този конгломерат от медии, бизнес и политика (един от запъртъците на който е Бареков) от самото начало е корпорация за фалшиви новини. И псевдвойнната им срещу тях е просто поредната цинична огледална защита. Появата на Бареков пред студентите от УНСС обаче е вредна по особен начин – защото им казва, че пътят на въпросното, хм, лице е достоен за следване. Казва им, че успехът в България днес е да лъжеш, да участваш в схеми за крадене на публични пари и да го правиш с много наглост. Показва им, че да си слуга на олигархията се възнаграждава щедро.

За УНСС трудно може да се каже, че това е падение – университетът, който трябва да образова бъдещите икономисти, отдавна лази по дъното. Толкова отдавна, че преди повече от 12 години „Ъпсурт“ го възпяха по начин, който, изглежда, още е верен. „Примочия в УНСС: три изпита за 200 марки и едно прасе.“ Сега не става дума за изпит, а за лекция, марките изчезнаха, но схващате идеята.

новини.

Сегашната му лекция в УНСС предизвика скандал, какъвто в това висше учебно заведение отдавна не е имало. Много от студентите се обявиха против поканата към него, а в различни форуми, свързани с университета, участието на Бареков бе окарикатурено в шаржове и колажи. Това принуди Студентския съвет на УНСС, който бе официален организатор на лекцията, да излезе с декларация, в която се оправдава, че лекцията е била „организирана и заплатена от партията на европейските консерватори и реформисти“. Такава партия всъщност няма и вероятно става въпрос за групата в Европейския парламент със същото име, в която г-н Бареков членува като депутат. Втората точка на декларацията гласи: „Въпрос на личен избор е дали да се присъства

Васева. Студентите от УНСС явно не са си организирали лекция по чувство за хумор, след като са се засегнали от този ироничен колаж, отбелязва Стефанов. Той разказа, че преди да молят полицията за помощ, те са писали на страницата на „Наука и критично мислене“ и са заплашвали с адвокати. Заплахата идва от Даниел Парушев – член на СС на УНСС и политик – председател на младежкото движение на „Гергьовден“.

„Определям себе си като блогър и смятам всяка заплаха, ултиматум и заповед да трия мои текстове и колажи за остро нарушаване на свободата ми на слово. Особено когато заплашващият ме е младежки лидер на Движение „Гергьовден“ и с амбиции за политическа кариера. Недопустимо е политик да поставя ултиматуми и да заплашва!“, е написал Йордан Стефанов в групата.



ВИ КАНЯТ НА

СУПЕР КОМЕДИЯТА

⊕ ПЕРАЦИЯТА

ОТ ИВО СИРОМАХОВ



**ОРЛИН
ГОРАНОВ**

**ЖАНЕТ
ИВАНОВА**

**ТОНИ
МИНАСЯН**

**МАРИАН
БАЧЕВ**

РЕЖИСЬОР БОРИС ПАНКИН

НЕДЕЛЯ, 28 ЯНУАРИ 2018, 7:00 PM

Copernicus Center, 5216 W Lawrence Ave, Chicago, IL 60630

БИЛЕТИТЕ ВЕЧЕ СА В РАЗПРОДАЖБА

Билети се продават и в мобилното приложение BG LINKED

Цени: \$20 до \$55

Онлайн на сайта на Copernicus Center - <https://www.ticketfly.com/purchase/event/1586873>

На тел.: 708-415-6985

На касите на театъра - всеки уикенд след 1pm



Българите в чужбина разделени за иска на Македонската църква към БПЦ

Българската църква ще преговаря с останалите 13 поместни църкви за статута на македонската



СИБИЛА ПАТСИ
sibila@bg-voice.com

Малко преди настъпването на коледните празници спокойствието в Българската православна църква (БПЦ) бе нарушено от искане от страна на Охридската архиепископия да се признае автокефалията ѝ, т.е. Македонската православна църква (МПЦ) да бъде обявена за самостоятелна. В замяна на това бе предложено: Македонската православна църква да приеме нашата за църква майка. Молбата на македонското духовенство беше изпратена на 9 ноември, а българският Свети синод взе решение по питането на 27 ноември. Според него нашата църква се наема само да оказва съдействие на македонската за постигане на нейния каноничен статут.

Виктор Канзуров, македонец с българско самосъзнание, както той сам се определя, и журналист в Македония, каза специално за BG VOICE, че молбата на църквата в западната ни съседка е била отправена точно към България заради „отоплянето на отношенията между Македония и България“. Според него тази молба показва колко двете църкви са зависими и свързани с официалните държавни политики на страните, в които действат и се намират. „С оглед състава на Светия синод на БПЦ и неговото често заемане на позиции, близки на РПЦ

(Руската православна църква), и на това, което руската държавна политика подразбира като руски национален интерес, както и имайки предвид обстоятелствата в православния свят, решението на Светия синод е почти идеално“, заключава Канзуров.

Някои от българите от тази страна на океана също са на подобно мнение. Андрей Ненов от Денвър, който е един от активните българи зад граница, споделя, че македонците са потърсили подкрепата на България, защото са успели да се откъснат от сръбското влияние, а българската църква, която е много консервативна и трудно се подава дори на най-малките промени, най-вероятно ще изчака да се увери, че няма да има съпротива от руската или гръцката църква, и тогава би предприела по-смелата позиция.

Други българи извън България не одобряват смесването на религиозните с обществените дела. „Религията за мен е изключително лична дейност, която



Виктор Канзуров е македонски журналист с българско самосъзнание



трябва да се практикува само частно, а не обществено“, заяви Красимир Гаджиков от Торонто, също активен българин. Трети път се надявали българската църква да одобри молбата на македонската. Това е била надеждата на Борис Танушев, живеещ в Канада и потомък на два стари македонски рода. „С подписа ми се надявам да допринеса, макар и с нищожна частица, към идеала за единение на моите деди“, гласи негов пост във фейсбук, с който той показва, че е подписал петиция в подкрепа на македонската молба. Какво обаче мислят по въпроса самите македонци? Виктор Канзуров смята, че повечето не искат тяхната църква да е подчинена на друга, тъй като мислят, че тя е най-старата или поне по-стара от тези на съседните страни. „Страхове са, че ако МПЦ приеме и поиска да има църква майка, това би означавало, че македонците произлизат от някой друг народ“, пояснява журналистът. „Това

атакува индоктринацията от югославско време, че македонците исторически са имали различно самосъзнание от българите, гърците, албанците и сърбите“, допълва той. Канзуров отбелязва още, че наблюдавайки как повечето македонски телевизии и въобще медии отразяват писмото на МПЦ към БПЦ, кои гости са канени в предаванията и какво говорят, се чувства „поредната македонска неблагодарност към български добронамерени жестове“.

На противоположния полюс е отношението на македонските българи, които според Канзуров гледат положително на писмото на МПЦ към БПЦ, но част от тях смятат, че отговорът на Светия синод на БПЦ е конформистки и недостатъчен за позитивно развитие на нещата, докато трети са на мнение, че македонската църква и държава не заслужават никаква помощ.

Дали в бъдеще църквата ни ще започне да действа по-смело и да пристъпи към официално признаване на македонската – предстои да разберем. За Виктор Канзуров това означава българските духовници да успеят да представят по-точно и по-обективно историята на църковния въпрос в Македония от средния век насам, за което се изискват сила, знание и желание.

VICTORY TRANSIT INC

Всички обещават \$2 на миля. Ние гоним 3 на миля.

Търсим пресметливи и рационални оунър оператори за интелигентни хазмат товари.

Хранете себе си, не бензиностанциите, сервизите и платените магистрала – малко мили високи цени!

ПЛАЩАМЕ НА СЛЕДВАЩИЯ ДЕН БЕЗ ДОПЪЛНИТЕЛНИ ТАКСИ!

- ▶ 24/7 dispatch с персонален диспечер плюс помощник-диспечер, проверени товари и дирекшъни!
- ▶ Търсим товари и уикендите.
- ▶ Прибирания вкъщи, съобразени с нуждите и желанията ви. (всеки ден; през ден; и/или през уикендите)
- ▶ Фирма с над 10 години опит!
- ▶ Хазмат линии - над пазарните цени за деня.
- ▶ Без лимит! Получавате само одобрени от вас товари без лимит на предложенията.

- ▶ Безплатни консултации, адекватни съвети и помощ от професионален механик.
- ▶ Камioni и ремаркета на изплащане и под наем!
- ▶ Карти за гориво, фирмени чекове, айпаси, пермити за 48 щата.
- ▶ Дълъг списък от финансови поощрения.
- ▶ Набираме и фирмени шофьори с адекватно заплащане на заработка или фиксиран дневен доход.

Phone: 224 206 9582

NAVIGATION

BE PART OF A WINNING TEAM!



877-583-3920



OWNER OPERATORS:

- Hiring from all 48 states
- %90 from the gross
- Professional dispatch
- Dedicated accounts
- Dry van division
- Reefer division
- Flatbed division
- Brand new trailers for rent
- Safety Bonus
- Rreferral Bonus
- All permits and plates available
- Quick Pay Available

NAVIGATION

TRUCK & TRAILER REPAIR



*Best deals on all
tire brands!*



SUSPENSION

TRANSMISSION

BRAKES

TIRE

SALE

BODY WORK

CLUTCH AND MORE

AIR CONDITIONING

**FAST SERVICE AND
QUALITY WORK**

 630-908-5222

 630-908-5333

 951 n main st Lombard, il 60148

Лечение на хронични заболявания с алтернативни методи



Веселин Вълчев Натуропат специалист

- Завършил медицински институт в България, 26-годишен опит
- Certified Illinois sonographer, Naturopathic practitioner

Ехографско изследване /ултразвук/ на вътрешни органи. Ранно откриване на бъбречни и жлъчни камъни, кистозни и фиброзни образувания. Тестове на щитовидната жлеза. Лечение на вътрешни заболявания с биологично активни вещества, биоекстракти, китайска медицина. **Достъпна и ефективна терапия с трайни резултати, без странични ефекти.**

Максимална успеваемост при следните групи заболявания:

- Нарушена обмяна на веществата, фиброзни образувания или хормонален дисбаланс. Избягнете трайните неприятни странични ефекти от употребата на хормонални препарати!
- Чернодробни проблеми, бъбречни и жлъчни камъни, повишен холестерол в кръвта.
- Кистозни образувания на млечните жлези или яйчниците. Избягнете сериозни разходи от предстояща операция!
- Разширени вени или начален тромбозен синдром, дископатии и мускулни травми.
- Мигрена, хронично главоболие, повишено кръвно налягане и специфични неврологични синдроми.

Ако имате проблеми със здравето си, обадете се!

Офис тел. 1847 269 1649. 1100 W. Northwest Hwy, Mount Prospect, IL 60056

Кристина Крилчев

УБЕЖИЩЕ И ДЕПОРТАЦИЯ

ИМИГРАЦИЯ ЧРЕЗ
РОДНИНСКА ВРЪЗКА

ИМИГРАЦИЯ ЧРЕЗ
РАБОТОДАТЕЛ

ВРЕМЕННИ

НЕИМИГРАЦИОННИ ВИЗИ

KRILCHEV & ASSOCIATES
IMMIGRATION LAW FIRM



Krilchev & Associates, PC
10120 S. Eastern Avenue, Suite 231, Henderson, NV 89052
Phone: 702-492-1278, Fax: 702-492-4974
Website: www.krilchev.com, Skype Name: krilchevlaw

VG ТЕЛЕГРАФ

Депутатите спират новите лекарства

Депутатите приеха мораториум за финансиране на нови лекарства и болници догодина. Този мораториум е записан в бюджета на здравната каса за 2018 година, а текстовете минаха въпреки острите критики на съсловни сдружения, пациентски организации и заканата на омбудсмана Мая Манолова, че ще сезира Конституционния съд.



ДПС и ГЕРБ не позволиха на БНБ да следи банките за свързани лица



Йордан Цонев

ДПС и ГЕРБ попречи на БНБ да следи банките за свързани лица. След фалита на КТБ и критики и препоръки от Брюксел и МВФ текстовете за свързаността в Закона за кредитните институции бяха разширени. Те обаче не минаха окончателно на второ четене в парламента. Йордан Цонев от ДПС предложи, а депутатите от ГЕРБ подкрепиха отпадането на по-дълбокия контрол за свързаност. В закона не влезе добавката, че се следи и за „икономическа и делова свързаност“ на банката с кредитополучателите, което щеше да позволи на БНБ да търси не само пряка свързаност със собственици и мениджъри, която често може да се скрие зад офшорки, но и косвени белези.

Арестуваха 4-ма за точене на банкови карти по света

Европол арестува четирима българи, участвали в международна престъпна група, за която се смята, че е отговорна за поставянето на скимиращи устройства на банкомати в различни страни от Европа. След поставянето на устройствата банкоматите са били изправани в държави извън Европа, съобщава фирма за кибер сигурност. С извършването на тези арести е приключило разследване, което е отнело две години и е обхванало целия европейски континент, Южна Америка и Азия. Скимиращите устройства са често използван от престъпниците инструмент за кражба на данните на банковите сметки на нищо неподозиращите потребители на банкомати. Устройствата почти винаги са неразличими, потребителите трудно могат да ги забележат, а в същото време са изключително лесни за изработка и употреба. Операцията е ръководена от италианската, българската и чешката полиция с помощта на Европейския център за кибер престъпления на Европол. Конфискувани са повече от 1,000 кредитни карти, а събраните доказателства за криминални международни трансакции са на стойност над 50,000 евро.



Македонска верига магазини навлиза в България



За първи път откакто е независима страна, бизнес от Македония ще атакува България. Това ще стане чрез македонската верига магазини за хранителни стоки „КАМ фууд“, която смята да открие цели 10 магазина в България до края на

годината. Обектите ще предлагат стоки, произведени основно в Македония и Сърбия, но също ще се търсят и продукти от български производители. Първите два магазина вече бяха открити в София.

Президентът даде старт на „Българската Коледа“

В Университетската болница „Св. Георги“ в Пловдив президентът Румен Радев обяви началото на петнайсетото издание на благотворителната инициатива „Българската Коледа“ за 2017/2018 година. Тя се прави от 2003 г. по инициатива на президентската институция. „Българската Коледа“ не е просто дарителска кампания, а нещо по-голямо – „дава ни вярата и усещането, че живеем в цивилизовано общество, което се крепи на хуманни ценности и споява различни социални слоеве“, отбеляза г-н Радев.



Румен Радев

Георги Христов и Камелия дадоха старт на новото радио BG VOICE

Два стрийма с музика за всеки вкус, 24/7, за всички българи в Северна Америка

Българите в САЩ и Канада вече имат свое радио, което могат да слушат 24 часа в денонощието 7 дни в седмицата. Радио BG VOICE стартира в петък, 1 декември, точно в 3 ч. следобед в Чикаго (4 ч. на Източното и 1 ч. на Западното крайбрежие).

За да го слушате, може да отворите нашия сайт www.BG-VOICE.com или да си свалите мобилното приложение BG LINKED за android и iOS, както и през платформата TuneIn. Уникалното за радио BG VOICE е, че предлага два стрийма с различен стил музика за всеки вкус. Слушателите ще могат да избират между най-големите български и световни хитове или попфолк и балкански парчета.

Старт на радиото ще дадат мегазвездите Георги Христов и Камелия. Техни песни прозвучаха първи в ефира на двата стрийма в петък следобед. „Радвам се, че точно с моя песен стартира радио BG VOICE и пожелавам на всички българи в Северна Америка да не забравят хубавата българска песен“, казва Жоро Христов. Радио BG VOICE ще включва 30% само български хитове, а три часа всеки ден в програмната схема са запазени за любимите родни изпълнители (11/10с AM, 4/3с PM). От 11/10с PM ще вървят най-добрите



ретропарчета.

В попфолк стрийма стартът беше даден с вечния хит „Къде си ти“ на Камелия. Звездата приключи своето американско турне този уикенд. „За мен е огромна чест, че бях поканена за старта на радио BG VOICE, и то точно с тази прекрасна песен. Желяя на всички слушатели и на екипа на радиото само хубави емоции“, казва Камелия. Там също ще има часове с българска музика, ретро попфолк и балкански хитове.

Веднага след Нова година в петък и в събота вечер по радио BG VOICE ще има 4-часови поздравителни концерти. Всеки слушател ще може да се обади

по телефона или във Facebook и да поръча поздрав за свой любим човек, приятел или за компанията, с която празнува. Водещ на поздравителните концерти по BG VOICE ще е Динко Иванов, който е и музикален директор на радиото.

Вечерните уикендни програми ще са пълни само с топ хитове. Така радио BG VOICE ще бъде част от вашите партита, без да има нужда да ровите в youtube

или на други места за най-добрите песни за вашия купон.

От понеделник, 12 декември, стартират новините на радио BG VOICE. Те ще се излъчват на всеки кръгъл час. Водещи на емисиите ще са лицата на BG VOICE Ясен Дараков и Галина Петрова, както и нови таланти, които се присъ-

единяват към нашия екип. „Мисля, че това е още една страхотна възможност за информация и забавление за нашата общност тук, казва Ясен Дараков. – Радио BG VOICE ще успее наистина най-бързо и в реално време да предава най-важните и извънредни новини. Но ще го правим наистина кратко и ясно – в 2 минути на всеки кръгъл час.“

През следващите месеци радио BG VOICE ще предложи още нови предавания, изненади и само хубава музика.

Вашите идеи очакваме на radio@bg-voice.com. За реклама: тел.: 708-415-6985.



Радиото може да се слуша онлайн на www.BG-VOICE.com и през безплатното мобилно приложение BG LINKED за iOS и android 6

Българското радио в Северна Америка е с дълги традиции

Радио BG VOICE стъпва на дългата традиция на радиопрограми в САЩ и Канада. Първите радиопредавания на българската общност в САЩ датират от 1962 г. Основателят на Balkan Echo Broadcasting Inc. Емил Антонов води предаването „България днес“ (Bulgaria Today) всяка седмица по радиостанция WHBI 105.9 FM, в следващите години по WNYE 91.5 FM. Телевизионното предаване „Bulgaria Today“ се излъчва от 1966 г. по WNYE-TV на 25-и канал. През 2000 г. Емил Антонов основава интернет радио „Отзвук“, излъчващо от Уест Палм бийч, Флорида. Антонов почина на 29 април т.г.

В Чикаго българското радиопредаване „Радио Алеко“ се е излъчвало от 1997 до 2000 г. всяка седмица в неделя от 19:00 до 20:00 ч. по радиостанция WNWI 1080 AM и WKTA 1330 AM. След 2000 г. радиопрограмата е заменена от двучасово телевизионно предаване „Алеко“, излъчвано на 34-ти канал всяка неделя от 22:00 ч. до 2007 г. Тези предавания са създавани и финансирани от Стефан Димитров, основател на Българския културен център на Ървинг парк авеню в Чикаго (сега улица „Алеко Константинов уей“).

Радиопредаване „Студио България“ се е излъчвало през 1999-2004 г. по студентското радио WLUW 88.7 FM в неделя от 13:00 до 13:30 ч. Редактор на тези програми е журналистът Елена Цанева.

В Минеаполис седмичното предаване за българска и балканска музика Balkan Jamboree се излъчва по радиостанция KFAI 90.3 и 106.7 FM.

В Канада има още по-дълга традиция на радиопредава-



На 75 години Бил Иванов управлява радиоимперия в Канада от 18 радиостанции



Емил Антонов е доайенът на българското радио в САЩ

ния. Едната от големите вериги радиостанции е собственост на български наследник – Бил Иванов. Неговите баба и дядо и родителите му емигрират в Канада. На 75 години неговата компания притежава 18 радио-

станции в цялата страна. Радиопредаването „Български хоризонти“ се подготвя от екипа на вестник „Български хоризонти“. Излъчва се всяка неделя от 19:30 ч. по радиостанция CIAO 530 AM в Торонто, Онтарио, и в 18:00 ч. по CKJS 810 AM в Уинипег, Манитоба.

Радиопредаването „Български глас“ се излъчва от 1968 г. до днес в Торонто, Онтарио, всяка неделя от 18:00 ч. по радиостанция CHIN 1540 AM.

В Монреал радиопрограмата „Звукът на България“ е била излъчвана по радио CINQ 102.3 FM.

Българки отвориха в Париж ателие на кирилицата

„Искаме да приобщим французите към българската култура“, казват те

ВАНЯ ДРАГАНОВА

Две българки, които живеят и творят в Париж и определят себе си като българо-френски художнички, се заеха да покажат на парижани що е то алафранга. И да ги научат как се пише на кирилица, започвайки от „Де е България“. Става дума за Ивана Петрова-Цекова, позната като Ване, и Кристин Цекова-Кристи. Тяхната асоциация „Пари ВанетАрт“ се включи в открития през миналия уикенд във френската столица Фестивал на солидарността с първото по рода си ателие по кирилица. „Искаме да приобщим французите към българската култура, която те малко познават. Предложихме им игри с букви и с думи, така че всеки да научи, напише и запомни поне една дума на български, а за най-смелите предлагаме да напишат послание за солидарност на български. Когато им казвахме, че кирилицата е третата официална азбука на Европейския съюз и че е важно да се запознаят с нея,

те се замисляха, поклащаха глава и ни казваха, че е наистина важна и сериозна нашата мисия“, разказа Ване.

В навечерието на фестивала художничките откриха и своя изложба „Париж в Пловдив“ в библиотека „Площад на

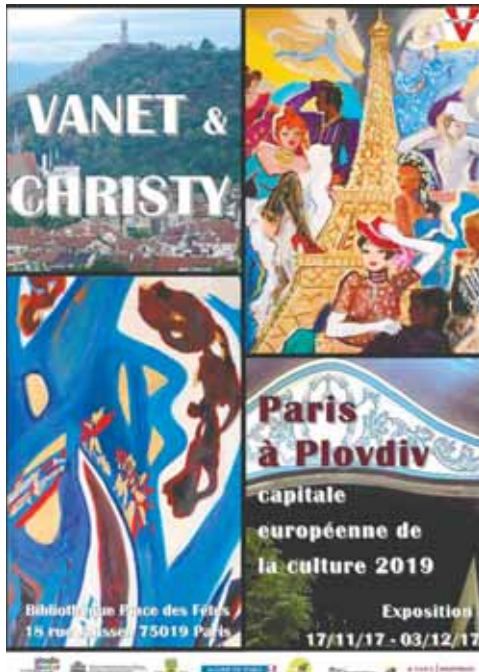

празниците“ в Париж. „Това лято бяхме в Пловдив с две изложби. По време на нашето пребиваване там ходихме до библиотеката, правихме снимки и изобщо събрахме материал, който обработихме и адаптирахме за френската публика, за да запознаем хората в Париж с интересни неща за България, които те не знаят, обясни замисъла Ване. Така

французите имат възможността да научат за тепетата, за археологическите останки, за красивите къщи, за алафрангата, за първия Пловдивски панаир с френски балон, за Френския колеж, който е завършил Цанко Лавренов. Ване и Кристи са убедени, че изкуството е комуникация и че творците трябва да сближават хората.



Des Plaines

EYE CARE CENTER



50%

коледно намаление на очила

НОВ БЪЛГАРСКИ ОЧЕН КАБИНЕТ В ДЕС ПЛЕЙНС

Des Plaines EyeCare Center предлага прегледи с най-модерните технологии и всякакви услуги, свързани с вашите оптометрични нужди - от превантивна грижа за вашите очи до спешни и извънредни случаи и очни операции.

ПРИЕМАМЕ ПОВЕЧЕТО ЗАСТРАХОВАТЕЛНИ ПЛАНОВЕ

ОГРОМЕН ИЗБОР НА:

- МАРКОВИ ОЧИЛА
- РАМКИ
- ЛЕЩИ ЗА ВСЕКИ ВКУС

DES PLAINES EYE CARE CENTER
ОЧЕН КАБИНЕТ

☎ **Тел.: 224 236 2020**

📍 **782 W OAKTON AVE. 3A**
DES PLAINES IL, 60018

🌐 www.DesPlainesEyeCareCenter.com

Why Choose **COMPASS?** INSURANCE GROUP



Fast Approval



**Negotiable
Down Payment**



**Premiums
Based Off
End of Month
Reporting**



**Fleet Insurance
For Startups and
Established
Companies**



8 0 0 - 9 0 9 - 9 0 7 4

www.compassinsure.com

Protect your world

Auto • Home • Life • Retirement



Call me today to discuss your options.

Some people think Allstate only protects your car. Truth is, Allstate can also protect your home or apartment, your boat, motorcycle - even your retirement and your life. And the more of your world you put in Good Hands®, the more you can save.

Meglana Barashka
630-468-2990

18W100 22nd St. #122
Oakbrook Terrace, IL 60181
maggieb@allstate.com



Call or stop by for a free quote.

Insurance subject to terms, qualifications and availability. Allstate Property and Casualty Insurance Company, Allstate Fire and Casualty Insurance Company, Allstate Indemnity Company, Allstate Vehicle and Property Insurance Company, Life insurance and annuities issued by Lincoln Benefit Life Company, Lincoln, NE, Allstate Life Insurance Company, Northbrook, IL, and American Heritage Life Insurance Company, Jacksonville, FL. In New York, Allstate Life Insurance Company of New York, Hauppauge, NY, Northbrook, IL. © 2010 Allstate Insurance Company.

Конгресът забрани достъпа на RT

Конгресът прекрати акредитациите на руската телевизия RT и забрани на репортерите ѝ достъп до заседанията му. Това се случи само месец след като властите принудиха руския канал да се регистрира по Закона за чуждестранните агенти, приет през 30-те години на миналия век, като опит за ограничаване на нацистката немска пропаганда в САЩ. Законът дълги десетилетия не бе използван, но сега се оказва подходящ за опитите да бъде ограничена дейността на RT в Америка. Същевременно и руската Дума реши да отвърне с огледални действия, като също забрани достъпа на чужди медии до заседанията ѝ. Това ще се отнася само до онези от тях, които се финансират от Америка – радио „Свобода“, радио „Гласът на Америка“, Си Ен Ен и телевизия „Новото време“.



Пожар доведе до евакуация на хиляди хора в Южна Калифорния



Хиляди жители бяха евакуирани заради горски пожар в Южна Калифорния. Огнената стихия е на път да обхване домовете на около 100,000 души. Пламъците лумнаха в понеделник и бързо обхвана повече от 38 квадратни километра в рамките на няколко часа. Вятърът насочва пожара към град Санта Пола, в който живеят 30,000 души. Градът се намира на около 90-100 километра северозападно от Лос Анджелис. Повечето от евакуираните домакинства живеят в този град. Властите поясниха, че град Вентура, който се намира на около 20 километра югозападно и в него живеят 106,000 души, вероятно ще бъде засегнат от стихията. Според местните власти един човек е загинал при пътен инцидент, свързан с пожара. Не се разкриват подробности. Най-малко две постройки са изгорели до момента. В района на пожара поривите на вятъра са със скорост около 80-100 километра в час. Пожарникари и самолети от Лос Анджелис и Санта Барбара помагат за овладяване на пожара. Хиляди домакинства са останали без ток.

Полицията предотврати клане в ислямски център

69-годишен мъж от град Джаксънвил, Флорида, бе задържан, след като силите за реда разкриха, че е планирал масова стрелба край ислямски център в града. Бернандино Гавала Болатете бе обвинен, че притежава нерегистриран заглушител и че е планирал нападение с огнестрелно оръжие, съобщи Федералната прокуратура. Шерифът на Джаксънвил Майк Уилямс заяви, че полицията е разкрила заплахата преди два месеца и е започнала да следи Болатете, след като той е изразил силни антиислямски възгледи, включително и че иска да извърши масова стрелба в ислямския център. Полицията е изпратила детектив под прикритие, който се е срещнал със заподозрения и е потвърдил получената информация. По време на разговорите им Болатете на няколко пъти е изразил омразата си към мюсюлманите, което е довело до последвалата операция по задържането му.



Бернандино Болатете

Тръмп отказва международен договор за бежанците

Президентът Доналд Тръмп реши да изтегли Америка от участие в преговорите по приемането на глобален договор, който да подобри международните права на мигрантите и бежанците. Това съобщи мисията на САЩ в ООН. „Мисията на САЩ в ООН уведоми генералния секретар, че САЩ прекратяват участието си в Глобалното споразумение за миграцията“, се казва в съобщението. През септември миналата година САЩ подписаха т.нар. Нюйоркската декларация, с която всичките 193 страни членки на ООН се съгласяват да одобрят през 2018 година две глобални споразумения – за управление на миграционните потоци и за мерки спрямо бежанците. „Нюйоркската декларация съдържа множество постановки, които са несъвместими с политиката на САЩ в сферата на миграцията и бежанците“, обявиха от Белия дом.



Доналд Тръмп

Върховният съд разреши на президента да прилага забраната за влизане в САЩ

Върховният съд разреши на правителството на президента Доналд Тръмп да прилага напълно забраната за влизане в страната на гражданите на шест държави с преобладаващо мюсюлманско население. Така толкова оспорваната заповед на г-н Тръмп най-сетне ще влезе изцяло в сила въпреки огромната съпротива срещу нея на всички нива. Тя се отнася за граждани на Чад, Иран, Либия, Сомалия, Сирия и Йемен. Решението си съдиите взеха със 7 гласа „за“ при 2 „против“ – на либералните съдийки Рут Бейдър Гинсбърг и Соня Сотомайор. Мярката се отнася също за гражданите на Северна Корея и някои представители на венецуелските власти. Ирак също фигурираше в по-ранна версия на заповедта. Впоследствие обаче страната, която е ключов съюзник на САЩ в Близкия изток, бе извадена от черния списък. Судан фигурираше в първите две заповеди, но не попадна в третата.



MSB
INSURANCE
AGENCY

ВСИЧКИ ВИДОВЕ ЗАСТРАХОВКИ
Tel. : 630-752-8300



Auto Insurance



Cargo, Liability
and Bobtail



Property Insurance



Life Insurance

info@msbinsuranceagency.com

Приятели по оръжие

Първата визита на български държавник в Рияд мина така загадъчно, както и беше планирана

ОГНЯН ГЕОРГИЕВ

Това не беше идеалният старт на официално държавно посещение в чужбина. На път към Саудитска Арабия, където да стане първият български ръководител, приет на такова ниво, самолетът на Бойко Борисов трябваше да се върне от границата между Турция и Иран, да направи малък кръг във въздуха и да се спусне надолу през Ирак. Това щеше да остане незабелязано, ако във форума на сайта bgspotters.net не се беше появила карта от „Флайт радар 24“, на която беше отбелязан необикновеният маршрут на правителствения самолет. Принудителният заобиколен маршрут на премиера след отказа на Иран да допусне преминаването му през своето въздушно пространство е не просто близко до определението за дипломатически скандал (и доста по-рискован заради прелитането над Ирак). По-важното е, че отказаното прелитане показва как България, без сама да търси това, беше въвлечена във взривоопасната дипломатия на Персийския залив. Въпреки че няма официално потвърждение (Иран говори за технически недоразумения), решението на Техеран да не допусне в своето въздушно пространство българския правителствен самолет прилича много на демонстрация срещу затоплящите се отношения между София и Рияд. Иран и Саудитска Арабия са в студен мир от десетки години, но след началото на гражданската война в Сирия сблъсъкът им постепенно прерасна в открити конфликти между интересите на двете държави от Ливан през Катар до Йемен. Именно тук е намесена и България. Тя продава оръжия на кралството, с което обаче без никакво съмнение се въоръжават част от сирийските бунтовници, воюващи с ирански съюзници като Башар Асад и „Хизбула“. Насред това минно поле, където всяка дума се слуша по два пъти и всеки знак се записва, Бойко Борисов и неговата делегация кацнаха на посещение, след което останаха повече въпроси, отколкото отговори.

Борисов, който беше довел Симеон Сакскобургготски (и неговите връзки в арабския кралски свят) за подкрепа, успя да се срещне и с двамата важни хора в Рияд. Аудиенцията при крал Салман Абдулазиз ал Сауд бе символична, но по-интересната от двете беше тази със сина му – Мохамед бин Салман. Тридесет и две годишният Бин Салман е новата силна фигура в региона. Освен че стои зад офанзивата срещу Йемен, акцията срещу Катар и оставката на ливанския премиер, той организира и дворцовия преврат преди седмици, при който бяха задържани десетки висши членове на саудитския елит, включително един от най-богатите хора в страната Алуалид бин Талал. „Чувал съм за вас“, каза Борисов преди началото на срещата, както се вижда на видеото на профила му във фейсбук. „Да знаете, че мога да съм малко досаден“, са думите на Бин Салман по-късно, когато разменил телефони с българския премиер според кореспондента на „24 часа“. Вестникът цитира Борисов, че принцът се ангажирал да доведе „максимум инвестиции“ в България.

Да оставим обаче настрана обещаните инвестиции. Примерът с Катар, който не само обеща инвестиции, но дори



Новият силен човек в региона – принц Мохамед бин Салман, се запозна с Борисов. Какво ще произтече от това, предстои да видим

депозира пари в ББР, само за да си ги изтегли след няколко години, показва, че думите са едно, реалността – друго. Да оставим настрана и любимите хвалби на премиера за стабилността на държавата, заради което всички искат да правят бизнес с нея. Символиката и моментът на това посещение са доста по-интересни от обещанията за инвестиции.

България няма посолство в Саудитска Арабия, въпреки че има решение за откриване на такова още от 1995 г., когато са установени дипломатическите отношения. Има назначен през 2013 г. посланик агрее (със седалище в София) Николай Николов. Сега беше обявено, че съвсем скоро ще има сграда, а един източник посочи като възможен посланик сегашния консул в Дубай Богдан Коларов. Доскоро Рияд също нямаше мисия в София, нито интерес към такава. Това се промени и през 2015 г. посолство бе открито, а посланик – назначен. Случайно или не (а в Близкия изток случайностите са рядкост), активността на саудитците съвпадна с два важни момента. Първият беше внезапният бум на износа на оръжие към Близкия изток и Саудитска арабия, който започна 2015 г. Тогава България изнася оръжия, боеприпаси и снаряди за малко над 90 млн. евро. Година по-късно тази сума вече е 239 млн. евро според доклада на комисията по експортен контрол на оръжия за масово унищожение, като боеприпасите доминират. Саудитската армия е въоръжена с американско и западноевропейско оръжие и би било изненада да използва българско, така че по-голямата част от това би била

Продължава на стр. 19

TRANSPORTATION COMPANY NOW HIRING

- ✓ FULL-TIME OFFICE ASSISTANT TO HANDLE SAFETY AND PAPERWORK
- ✓ CERTIFIED MECHANIC FOR SEMI-TRAILERS
- ✓ PART TIME LOCAL CDL DRIVER

PLEASE CONTACT: 773-844-0868 ZACK

euroltrans ***express***



DRIVERS AND OWNER OPERATORS NEEDED

2250 Landmeier Rd, Ste J,
Elk Grove Village, IL 60007

Call for more info.

Office: 773-992-9833

Cell: 630-290-2512

Приятели по оръжие

Продължение от стр. 17

насочена към реекспорт. По това време журналистът Мария Петкова направи разследване за балканската мрежа БИРН, в което доказа, че част от това оръжие свършва в ръцете на сирийската опозиция. Интересно е дали сега, с понижаването на интензивността на сирийския конфликт, саудитците ще купуват все така голямо количество оръжие и боеприпаси от България.

Второто събитие беше акцията срещу Катар. През юни коалиция от няколко арабски държави, водени от Рияд, прекъсна връзките си с малкото емирство под предлог, че то подкрепя тероризма и заради връзките му с Иран. Агресивният натиск на саудитците стигна дотам да искат дори спирането на канала „Ал Джазира“. По това време, през август, пред „24 часа“ саудитският посланик в София Месфер ал Гасиб даде интервю, в което обвини Катар,



Борисов също се записа сред танцувалите със саби. Саудитците не канят всеки на такъв танц, а вицът е, че канят само екземпляри с тъмно минало, като тях самите



Саудитска Арабия е най-голямата диктатура в света, защото, за разлика от Северна Корея, в нея няма нито парламент, нито равен старт за жените

че се прави на „онеправдан“. България е една от страните, които разшириха връзките си с Доха през последните години именно под ръководството на Борисов. Въпреки че икономическите ползи от това сътрудничество са минимални, политическите връзки остават. „Ние не предаваме старите си приятели. По времето на кризата с Катар аз се обадох на емира и го уверих в нашата подкрепа“, заяви Борисов пред български медии в Рияд. Но това лято външният министър на емирството беше в София и трябваше да подготви визитата на новия емир Тамин бин Хамад ал Тани през ноември. Такава визита все още не се е състояла.

България и Саудитска Арабия имат още една пресечна точка. София тепърва ще ръководи Съвета на ЕС и е обявила за приоритет Западните Балкани, където саудитците отдавна имат позиции. Доклад на Европейския парламент този месец припомни, че ролята на Рияд в Босна и Херцеговина, Косово и Албания е да засили ролята на своите имами и да разпространи своята версия на исляма – уахабизма (б.а. – в четвъртък ЕП по този доклад гласува резолюция, в която призова за оръжейно ембарго срещу Саудитска Арабия заради Йемен). В първото си интервю след изборната си победа бъдещият канцлер на Австрия Себастиан Курц обвини Саудитска Арабия, че измества

ЕС в региона и „плащат на жените в Прищина и Сараево, за да носят бурки“. Тази година саудитци обещаха инвестиции за над 100 млн. евро в Белград и Сараево.

„Саудитска Арабия е базисен съюзник на НАТО и САЩ. Причината [досега] да не се прави нищо е, че има експерти в различни „институции“ в България, които всеки път, когато стане дума за Саудитска Арабия, развяват знамето на опасното проникване на исляма през дейността на тази държава“, коментира дипломат, пожелал анонимност.

Какво ще излезе от посещението на Борисов, е твърде рано да се каже. Но че новият силен човек в Рияд – престолонаследникът Мохамед бин Салман, има намерение да държи под око София, е ясно.

Извън оръжейния бизнес двете държави нямат особено много общо. Статистиката на НСИ показва, че през 2016 г. общият стокообмен е бил малко под 150 млн. лв., като България е изнесла продукти за 116 млн., а е внесла такива за 36 млн., предимно мед и изделия от мед. Най-значимата саудитска инвестиция в страната дойде съвсем наскоро, когато компания на Халед Ахмед Джуфали от една от най-големите саудитски търговски корпорации „Е. А. Джуфари енд брадърс“ обяви, че става новият дилър на „Мерцедес“ за България след изтеглянето на Вили Бец.

Marchela Travel
Доверете се на професионализма ни!

All Inclusive Ваканции * Круизи * Ваканции по ваш избор * Хотелски резервации * Коли под наем
* Застраховки за пътуване * Самолетни билети

Tel: (708) 395 - 5495
4830 N Cumberland Ave, Fl. 2, Ste 7, Norridge IL 60706, E-mail: info@marchelatravel.com

Преводи и легализация на документи от лицензирания от всички консулства на САЩ преводач - Марчела Челебнева
Изготвяне на пълномощни, декларации, апостили и други документи.

Царската реституция отдавна приключи, сега започват подаръците

След като съдът отхвърли имотните претенции на Симеон Сакскобургготски, на тъмно се подготвя ново връщане

МИРЕЛА ВЕСЕЛИНОВА

Това, което изглеждаше немислимо само до преди две седмици, вече е факт – властите готвят нова царска реституция напук на официалната политика през последните 10 години и въпреки решенията на съда. Министърът на регионалното развитие Николай Нанков поиска спиране на делата за дворците „Врана“ и „Царска Бистрица“ с мотива, че се готви споразумение със Симеон Сакскобургготски. В Министерството на правосъдието е събрана тайна група от юристи, които ще изготвят въпросното споразумение, а координатор на тази група е бившият министър на правосъдието в правителството на НДСВ Миглена Тачева, която сега е директор на Националния институт на правосъдието. Участват и адвокатите на Симеон и Мария Луиза. Последно „изтече“ и информация, че всъщност целта на тайната завера е изготвянето на закон за царските имоти. Предположенията за скритите подбуди за тази благотворителност на държавата са различни. Факт е обаче, че бившият цар (и премиер) отново бе вкаран в официалната политика – през септември той влезе в борда на новия политически съвет за подкрепа на българското европредседателство, междуременно направи някои публични изявления за израстването на Борисов като политик и стана почетен гост на българската делегация в Саудитска Арабия.

Независимо от причините обаче, поради които Борисов е решил, че може да търгува публични имоти срещу имидж, повторния опит за стартиране на царската реституция без обществен дебат и след серия съдебни решения, които обявиха, че имотите никога не са били лична собственост на царската фамилия, граничи със злоупотреба. Смехотворно е, че това се развива паралелно с друг сюжет – кампанията на ГЕРБ за сваляне на давността за престъпления в приватизацията.

Изброявайки тия дни множеството „царски“ имоти, за които се водеха и се водят дела, всички наблюдатели пропускат двореца в село Баня. Защото за него няма спор. От няколко години царският дворец „Баня“ заедно с прилежащия му парк от 9,500 кв.м е обявен за продажба в руския сайт за недвижими имоти Росийский аукционный дом с начална цена 2.5 млн. евро. Като продавач е посочено акционерно дружество, а като допълнителна екстра – възможността да се купи и винпромът „Розова долина“, който се намира в съседство. Същата компания отделно е обявила, че търси купувач за винпрома с начална цена от 5,153,414 евро. Тук като инвестиционно предимство се сочи наличието на „абсолютна правителствена и държавна подкрепа и лобиране за интересите

както в България, така и в чужбина“. За двореца кандидат така и не се е явил, което не е учудващо – сградата е стара и занемарена, изисква много разходи и поддръжка. Същото се отнася и за парка, а нито една част от имота не носи приходи.

Дворецът в село Баня е единственият от т.нар. царски имоти, за който няма спор, че е бил лично притежание на бившата царска фамилия. Това беше констатирано многократно през изминалите години, то е отразено и в доклада на специалната парламентарна комисия за установяване на истината за царските имоти, която бе сформирана в 40-ото народно събрание през 2006 г. За разлика от всички останали случаи тук теренът е закупен от цар Борис III в лично качество, той е посочен и в нотариалния акт като собственик. По тази причина това е и единственият от върнатите на Симеон Сакскобургготски имоти, за който държавата не води дело, защото негласно бе прието, че е справедливо той да остане за царската фамилия. Нещо повече – макар че официално дворецът в Баня беше върнат на царските наследници чак през 2004 г. (оттогава е заповедта на областния управител), имотът бе предаден във владение на Симеон Сакскобургготски



Ловна хижа „Саръгьол“

много по-рано – още през 2000 г., когато бившият монарх се върна в България. Предаването стана на добра воля и напълно безвъзмездно. На практика дворецът в село Баня е реално проведената царска реституция в България.

Всички останали имоти от листата на продължилата близо шест години кампания по царската реституция (1999-2005 г.) станаха обект на съдебни дела и до момента по всички казуси на всички инстанции съдилищата постановяват едно и също – реституцията на царските имоти е проведена незаконно, а имотите са станали собственост на държавата



Двоецът „Врана“ е първият имот, който Симеон Сакскобургготски получи „по реституция“ със заповед на столичния кмет Стефан Софиянски от 2000 г. Чак по-късно първо в хода на журналистическо разследване бе установено, че нотариалният акт за имота от 1928 г., който е посочен като основание за връщането, е нищожен, защото не е подписан от нотариус

още от момента, когато са придобити от Короната. Терените за всички тези имоти са придобивани от Интендантството на Цивилната листа на Н.В. царя – публичноправна институция, създадена да управлява имуществените дела на държавния глава – както личните, така и в качеството му на институция, която е персонализирана, т.е. на Короната. Сделките са били освободени от данъци, както и строителството на сградите, а и самите сгради след това. Строителството се е извършвало под егидата на Министерството на благоустройството,

да върне на Симеон двореца „Кричим“, после, пак с влезли в сила решения, „Саръгьол“ и „Ситняково“ бяха върнати на държавата. Делата за „Царска Бистрица“ и за стопанство „Врана“ са спечелени от държавата и на втора инстанция, остават делата за двореца „Врана“ и за горите в Рила.

Това е моментната картина с развитието на царската реституция, която 18 години след започването ѝ вече изглеждаше, че отива към своя логичен финал. До преди две седмици. След което се завъртяха слухове за новата кампания по връщането. От министерствата на правосъдието и на регионалното развитие отговори няма, макар там постоянно да се изпращат въпроси от медиите по темата. Министър Нанков вече на два пъти отлага отговор на парламентарно питане.

А въпросите са много и първият от тях е: Кой формулира политиките на правителството по темата „царски имоти“ и кой координира тази дейност в рамките на кабинета? Другояче казано – кой следва да носи отговорността? Кой ще се подпише под едно споразумение да се върнат на Симеон имоти, които българският съд е постановил, че не са негови лични, а са принадлежали на държавната институция, която персоната на царя е олицетворявала. И къде отива правната сигурност, след като държавата не защита влезли в сила съдебни решения на върховната съдебна инстанция? Защо се налага споразумение/закон в момент, когато държавата е на път да си върне всички имоти по съдебен ред? Какъв ще е обхватът на това споразумение или закон? Беше време, когато идеята за закон за царските имоти изглеждаше разумна алтернатива на цялата каша с незаконното връщане и неизяснената собственост, но сега, след решенията на съда имот по имот, законът не просто губи смисъл, а се превръща в удар по правната сигурност.

Основният дефект на царската реституция, извършена в периода 1999-2005 г., е именно трайната нагласа тя да се проведе на тъмно и без дебати. Парадоксът е, че тя се провали именно затова.

От началото на прехода никога не е имало принципна нагласа в обществото и политическия елит срещу реституция в полза на бившия монарх, напротив, още при първата реституционна вълна през 1992 г. се заговори, че на царските наследници трябва да се върне това, което е било тяхно. Никога обаче не имало идея това да стане верноподанически и безпринципно. На няколко пъти се поставя въпросът темата с царските имоти да се реши със закон, но закон не бе приет не за друго, а защото „царят не искал“. Затова се стига дотам да се „използва“ Конституционният съд, който да отмени закона за царската национализация от 1947 г. с тезата, че това автоматично връща имотите (виж карето най-отдолу).

Но истината е, че Симеон и обкръжението му са знаели, че реституция, предприета по този начин, е незаконна.



Дворецът „Кричим“

В докладна записка на главния юрисконсулт на финансовата дирекция на МС Димитър Иванов от октомври 2002 г. до министъра на държавната администрация Димитър Калчев, до главния секретар на МС Севдалин Мавров и до Ради Найденов – тогава началник на кабинета на премиера Симеон Сакскобургготски, ясно се казва, че решението на КС няма реститутивен ефект, че трябва да се приеме закон. Не му обръщат внимание. Това е само един от множеството факти, които стават известни покрай работата на парламентарната комисия за царските имоти от 2006 г. От 14-те членове на комисията само тримата депутати от НДСВ докрай поддържаха тезата, че реституцията е законна, а всички имоти, придобити от царското интендантство, са всъщност лична собственост на Симеон. Всички останали членове на комисията защитиха обратната теза в един силно аргументиран доклад и многотомна документация. Тогава в парламента имаше силно юридическо присъствие – не просто от хора с дипломи по право, а от професионалисти с авторитет (по ирония вълната юристи в парламента бе докарана от НДСВ и бавно и поляка изчезна с царската партия). Въпреки опитите на тогавашния премиер Сергей Станишев и върхушката на тройната коалиция да смачкат доклада, падна единствено категоричността на заключението му, но не и фактологията, и правните изводи по отделни теми. Голяма заслуга за това има председателят на временната комисия Пламен Ранчев (БСП).

Според изтеклите в медиите съобщения сегашният опит за повторна реституция на царските имоти се налага, защото Симеон и сестра му имат три жалби в Страсбург. На публиката се внушава, че само със споразумение той ще бъде убеден да изтегли жалбите

си от ЕСПЧ и така да се предотврати осъждане на България. Всъщност е точно обратното – след лавината от еднозначни, последователни решения на българските съдилища по отделните дела все по-логично се налага очакването, че държавата няма да бъде осъдена. По принцип няма лошо делата в Страсбург да приключват със споразумения вместо с осъждания, даже е препоръчително. Но не бива и да се използват като претекст, за да се облагодетелстват неоснователни претенции, защото всеки може да подаде жалба в Страсбург.

Аналогията с гръцкия крал Константин, който осъди Гърция в Страсбург за отменена реституция, е неуместна. Разликата обаче е съществена. Първо, в Гърция никога не е имало спор, че имотите на Константин са били лично притежание. Второ, той получи

нищожно обезщетение в сравнение с цената на имотите, за които претендираше. Претенцията на Константин пред Страсбург е за обезщетение от 560 млн. евро – на толкова се изразява оценката на имуществото земя, сгради и имоти, обезщетението е за 13 млн. евро, като нарушението според евроръда се състои в това, че имотите първо са му върнати с акт на парламента, а след това в резултат на партийни игри са отнети без обезщетение.

В българския случай фактите са съвсем различни – по-голямата част от „царските“ имоти бяха „възстановени“ на Симеон Сакскобургготски, докато той управляваше държавата в качеството си на премиер и лидер на парламентарното мнозинство, в рамките на незаконосъобразна процедура и партийни игри. Като премиер Симеон участва в заседанията на МС, на които се взема решение за преобразуване на имоти от публична в частна държавна собственост, за да стане възможно да му се върнат. Областните управители, които връщат част от имотите му, са лично назначени от него. След това съдът се опита да върне този процес в руслото на справедливостта. Така обаче се видя, че законите пречат на връщането на царските имоти, и затова сега се мислят нови закони, които да гарантират запазването на имотите. Започват подаръците.

Закон за имотите няма, защото царят не искал.

В края на 90-те години тогавашната синя върхушка реши, че ще е политически полезно да приемат Симеон Сакскобургготски в България, като го примамят с имотите на Короната. Тогава става ясно, че „царят“ си иска имотите, но категорично не желае това да става със закон, за да се избягнат публичните дебати. Това в прав текст заявява бившият



Дворецът „Ситняково“

конституционен съдия Георги Марков през януари 2004 г. в една статия за в. „24 часа“, озаглавена „Симеон II не желаше връщане на имотите чрез парламента“. Откровенията, които прави тогава видният царедворец Марков, днес депутат от ГЕРБ, имат фундаментално значение за темата: „Симеон II даде ясно да се разбере, че не би желал в парламента да има дебат за царските имоти, който да завърши с лесно предсказуемо гласуване, при пълното мнозинство на БСП. Според него това щеше да даде повод за безплодни дебати, а на недоброжелателите – да развеят знамето на „монархофашизма“ и на „ограбването на народа““. Всъщност идеята, че царят се страхувал от БСП, е спекулативна, защото през пролетта на 1997 г. БСП губи изборите и на власт идва синьо мнозинство, формира се кабинетът на Иван Костов. Ако на Сакскобургготски проблемът му е в припомнянето на монархофашизма, нямаше да стане премиер и да направи това постоянна тема. По-вероятната причина е, че царят не иска публичен дебат, защото в него ще се коментират аналогичните разрешения за други бивши монарси в Източна и Южна Европа, които получават само частично обезщетение, но не и възстановяване на правата върху имоти и авоари, чак до закачалките и изтритвалките в дворците.

И тогава се ражда идеята да се използва Конституционният съд, за което Георги Марков, към онзи момент конституционен съдия, си предлага услугите. Съвсем откровено той разказва как убедил покойния главен прокурор Иван Татарчев да прати в КС искане за обявяване на противоконституционност на закона на национализацията на царските имоти от 1997 г. А за да

има Татарчев повод за това сезиране, Марков накарал своя близка – Антоанета Димитрова, да „изпрати възмутено писмо до главния прокурор“. Татарчев сезира КС и на 4 юни 1998 г. с 12:0 гласа Конституционният съд обяви закона за царската национализация за противоконституционен. И тогава, и сега никога не реагира на този откровен разказ на Георги Марков как овластени лица на върха на пирамидата разиграват правомощията си във фарс, за да решат имотните дилеми на бившия монарх. Но видният седесар Георги Марков, после



До момента няма официален отговор кой в рамките на кабинета определя политиката по „царските имоти“. Неофициалният отговор на институциите е: Когато му дойде времето!

конституционен съдия, а днес депутат от ГЕРБ и пръв фен на дружбата между Орбан и Борисов, продължава да чете на публиката лекции по морал.

След решението на КС в правителството на Костов даже се подготвя проектозакон, с който се предлага кратко допълнение в един от реституционните закони – че неговите разпоредби важат и за царските имоти. Но заради несъгласието на Симеон царската реституция тръгва по друг път – юристите около царя го убеждават, че могат да се позовават направо на решението на КС.



Colonial Insurance Services
Insurance Programs for Trucking Fleets.

Единствената българска агенция, специализирана в застраховането на големи транспортни фирми.

Повече от 10 години в бизнеса.

Застраховаме фирми с от 5 до 500 камиона.

Тел.: 678-257-2450
www.colonialis.com



Teo Balev, CIC
Managing Director

✉ teo@colonialis.com



TRUCK DECALS AND GRAPHICS FOR YOUR FLEET

- ▶ COMPANY LOGO
- ▶ TRUCK NUMBERS
- ▶ US DOT



\$15

for one piece full color print

\$12

for one piece one color print

LIMITED TIME OFFER

- ▶ 10 PCS MINIMUM ORDER
- ▶ CUSTOM SIZES, COLOR AND FONTS
- ▶ FAST DELIVERY

Free Shipping for 40 pcs and up.



224-470-9382

semitruckdecals@gmail.com
www.decalsrucks.com

ТЕЛЕГРАФ CANADA

Седем ранени при клане с нож

Седем души бяха ранени с нож при нападение на неизвестни лица в един от западните квартали на Торонто. По данни на полицията двама от пострадалите са в критично състояние. Подробности за тях не се съобщават. Към редакционното приключване на броя силите на реда все още издирваха извършителите.



Трюдо иска всеобхватно търговско споразумение с Китай



Жюстин Трюдо

Канада има големи надежди за търговско споразумение с Китай, но няма да се впуска при бързано в преговори, които могат да засегнат икономиките им поколения напред, заяви премиерът Жюстин Трюдо. Той посочи, че Канада непрекъснато е ангажирана с търговските въпроси с Китай като част от проучвателните преговори за търговско споразумение, които започнаха преди две години. Някои наблюдатели възприемат китайско-канадското търговско споразумение като шанс за Канада да намали зависимостта си от САЩ на фона на заплахите на американския президент Доналд Тръмп да изтегли страната си от Северноамериканското споразумение за свободна търговия (НАФТА).

Разрешават марихуаната и за развлечение

Властите са на финалната права по пътя към легализация на марихуаната за развлечение. Законопроектът по темата вече е внесен в Сената. Ако получи зелена светлина, страната ще се превърне в първата от G-7, която декриминализира употребата и притежанието на канабис. Идеята има голяма подкрепа както от страна на обществото, така и от премиера Жюстин Трюдо. „Мисля, че за всички е ясно, че криминализирането на канабиса е провал“, казва сенатор Тони Дийн, един от вносителите на законопроекта. Според него марихуаната ще стане легална в Канада от средата на следващата година, като е възможно това да се случи и по-рано. Търговците също се подготвят да стартират бизнес с марихуана през юли догодина. Максималното количество изсушен канабис, което гражданите ще могат да притежават, възлиза на 30 грама. Очакванията са, че тази нова индустрия ще генерира милиарди долари годишно – между 2.3 млрд. и 4.5 млрд. до 2021 г.



Армията кани в редиците си гейове, лесбийки, транссексуални



Канадската армия е на път да се превърне в една от най-шарените сексуално, след като чрез твитър военните власти поканиха новобранци от всякаква сексуална ориентация и полова идентичност да постъпят в редиците ѝ. „Ние приветстваме канадци с всякаква сексуална ориентация и полова идентичност. Присъединете се към нас“, се посочва в твита, който включва и хаштага „Различието е нашата сила“.

Оставиха куче само в кола, то вдигна аларма

Куче, оставено само в колата от стопанката си, започна да натиска клаксона в опит да бъде забелязано и освободено. Това се случи на паркинг в град Нанаймо. Първоначално песът стоял на задните седалки, но се преместил на мястото на шофьора и започнал да натиска клаксона. Минувачи заснели случката и я публикували в YouTube, където тя само за час събра 500,000 гледания. „Първоначално помислихме, че там седи дете, което не слуша родителите си. После видяхме, че силуетът е един и че не е дете“, разказаха съпрузи, които също минавали покрай паркирания автомобил. Първата им реакция била да извадят телефоните и да снимат, а втората – да се обадят на спешния телефон.



АДВОКАТ

Пол Маринов

JURIS DOCTOR FROM CHICAGO-KENT COLLEGE OF LAW - 2004
12 YEARS OF EXPERIENCE

СЕМЕЙНО ПРАВО

- Разводи
- Родителски права
- Издръжка
- Международни отвлечения на деца

ИМИГРАЦИОННО ПРАВО

- Зелени карти
- Waivers of inadmissibility
- Промяна и удължаване на статут
- Визи (бизнес, годещи, работни)
- Гражданство
- Защита от депортация

БИЗНЕС И ГРАЖДАНСКО ПРАВО

- Водене на съдебни дела
- Регистрации на фирми
- Бизнес сделки

СДЕЛКИ С НЕДВИЖИМИ ИМОТИ

- Покупко-продажба
- Съставяне на договор за покупко-продажба
- Short sales

THE LAW OFFICES OF PAUL MARINOV.
2400 DEVON AVE., STE. 284, DES PLAINES, IL 60018.
PHONE: (347)991-4188, FAX: (866)873-5882
www.pmarlaw.com



NMLS#1580650
An Illinois Mortgage licensee



Димитър Димитров

NMLS # 225949

**Mortgage Broker
Owner**

Ако закупвате недвижим имот за първи път, ще получите обратно сумата за оценката при затваряне на сделката до \$520.

LIMITED TIME OFFER:

**1%
downpayment**

Осигуряване на заем за покупка на имот само с 1% downpayment. Програмата е за "first-time homebuyers".

- Заеми с 1% и 3% първоначална вноска.
- Рефинансиране без заплащане на „Closing Cost“.
- Безплатна консултация.
- Безплатен кредит рипорт.
- Заеми за обновяване/ремонт на жилища.
- Ниски лихвени проценти.
- Изготвяне на вашия заем навреме.
- Над 15 години професионален опит.
- Улеснен процес по кредитиране на "self-employed" клиенти.

Специални програми и улеснени условия за финансиране на самоосигуряващи се клиенти (self-employed).

Cell: 847-826-1718

Fax: 847-648-7970

1375 REMINGTON RD, SUITE C,

Office: 847-610-3195

ConnectMortgageCorp@gmail.com

SCHAUMBURG, IL, 60173

Осъществете идеята си да притежавате недвижим имот лесно, бързо и при изгодни условия.



Да дигитализираш Атон

Преодоляване на недоверието се оказва разковничето към един от най-мащабните хуманитарни научни проекти в България през последните години

ГЕНАДИЙ МИХАЙЛОВ

Началото е заредено с ентузиазъм и от двете страни, последван от продължило над година проучване на участниците, преодоляване на недоверието и стопяване на ледовете на чаша чай и бисквити. Преди осем години така започва един от най-интересните и мащабни проекти в науката и архивите, който се осъществява и в момента – за дигитализацията на ръкописите и документите в Зографския манастир в Света гора от учени в Софийския университет „Св. Климент Охридски“, БАН и Църковно-исторически и архивен институт (ЦИАИ). С

тяхна помощ от библиотеката изникват неочаквани съкровища – стотици документи от Османската империя, рецепти за ястия и мехлеми отпреди векове, безценният за българската история пряк достъп до документи, запазили живо присъствието на големи личности – патриарх Евтимий, Паисий Хилендарски, св. цар Петър и още много други – включително и ръкописи на японски език от края на XIX в.

В края на октомври Софийският университет „Св. Климент Охридски“ и Зографската света обител подписаха 10-годишно споразумение, в което акцентът е развитието на архива след неговата дигитализация. Първите договори за работа по проекта са от 2010 г., но само с отделни учени (и то между



„Ние живеем в един определен отрязък и ако не познаваме нашата история, имаме чувството, че с нас започва и с нас завършва всичко“, казва отец Козма Поповски

тях и манастира), докато се преодолее натрупаното междуинституционално недоверие. В началото много от тях работят на доброволни начала или със скромно подпомагане от университета, фонд „Научни изследвания“ и новоучредената фондация на обителта. Преди две години Софийският университет с неговия Университетски комплекс по хуманитаристика решиха да финансират няколко изследователски екипа, които да започнат обработването, изследването и публикуването на документи и ръкописи, част от архива на манастира в Атон. Общата стойност на проекта е около 50,000 лв. за 24 месеца. Преди около седем години отец Козма Поповски е студент в катедрата по кирило-методиевистика, когато разбира, че учени от Софийския университет, които току-що са завършили работата си по дигитализация на ръкописи в

Рилския манастир, проявяват интерес към много по-мащабния архив на Зографския манастир. По същото време в обителта в Атон помощник-библиотекар става сравнително младият и образован отец Атанасий, който също смята, че книжовното и документалното й богатство трябва да бъде съхранено и уредено с помощта на съвременните технологии. „Така се получи, че знаех за намеренията и на двете страни“ – разказва отец Козма, днес ефимерий (свещеник) в софийската духовна семинария „Йоан Рилски“ и докторант към Кирило-методиевисткия научен център към БАН.

Първата среща между учените и представителите на манастира обаче не завършва никак окуражаващо за никакви бъдещи съвместни действия, дори напротив. Причина за това е солидната доза недоверие от страна



По време на проекта в Зографския манастир: д-р Григор Бойков (вдясно) в компанията на своя колега византиста Генчо Банев (вляво), а между тях – множество ръкописи на по няколко века



НЕЛИ НОВА
ПОГРЕБАЛЕН ДИРЕКТОР

773-547-5354
SVEC & SONS FUNERAL HOME
EMAIL: NELINOVAFUNERAL@GMAIL.COM
WWW.NOVAFUNERALS.COM

J. LINHART FUNERAL HOME
6820 WEST CERMAK ROAD
BERWYN, ILLINOIS 60402

ПОГРЕБАЛНИ УСЛУГИ

- ТРАДИЦИОННИ ПОГРЕБЕНИЯ
- КРЕМАЦИИ
- ИЗПРАЩАНЕ НА ПОКОЙНИКА В БЪЛГАРИЯ
- ГАРАНТИРАМ НИСКИ ЦЕНИ
- ПОМОЩ ПРИ ПОКУПКА И ИЗБОР НА ПАМЕТНИЦИ
- ЕДИНСТВЕНИЯТ ПОГРЕБАЛЕН ДОМ В ЧИКАГО, КЪДЕТО В ТЪЖНИ МОМЕНТИ ЩЕ ВИ СЕ ПОМОГНЕ НА РОДЕН ЕЗИК.

на монасите, може би с основание. Не само заради кражбата на оригинала на „История славянобългарска“ от Държавна сигурност през 80-те години на миналия век. Всъщност по думите на отаца тази случка стъпва на вече изградена „традиция“ през последните над сто и петдесет години в цяла Света гора: „Който проследи тази история, може да види как учени са вземали документи, плащали са някакви смешни пари, подвеждали са братствата, че документите ще бъдат върнати, и така множество ръкописи сега се намират в Москва, Виена, Лондон, Вашингтон.“ Една от причините може би, за да злоупотребяват с гостоприемството на монасите, е високомерието. И става дума не само за българските, а и за световните учени: „Ние сме учени, вие нищо не разбирате, вие само ги пазите“, обобщава отец Козма. Подобно отношение естествено създава и немалка доза скептицизъм в монашеските среди. Затова и стопяването на ледовете отнема усилия и време от двете страни. „На чаша чай и бисквити“, по думите на отец Козма, двете страни водят дълги разговори, а опитът и вече изграденото доверие от работата на Рилския манастир служат като гаранция за учени като д-р Димитър Пеев и доц. Петко Петков. Те преподават в катедрата по кирило-методиевистика и в същото време работят на терен за дигитализацията на архива на славянските ръкописи.

Първенец в заснемането на архива на полустрова обаче е манастирът „Хилендар“, който още през 70-те години по инициатива на сърби в САЩ и негласното одобрение на правителството в Белград прави т.нар. Хилендарска стая в Държавния университет в Охайо, САЩ. Там заснетите и документираните ръкописи са достъпни за учени от цял свят. Следвайки този пример, българските специалисти създават Зографската стая (вижте карето) в библиотеката на Софийския университет, където дигитализираните документи от манастира ще бъдат достъпни за учени. „В славистиката в нашето съвремие мъжете са по-скоро малцинство, така че това е повече от добре дошло“, уточнява отец Козма с препратка към забраната за женско присъствие в Атон. „А ние помежду си и така се наричаме – учени, работещи по проекта. Паралелно с дигитализацията манастирът предприема мащабни усилия в преоборудването на архива по най-съвременни технологични образци, за да запази и консервира оригиналите на вековните ръкописи и документи. Тъй като електричеството на Света гора е от генератор и непостоянно, това изисква прилагането на всякакви иновативни техники за създаване на идеален климат с минимална или дори без енергия – като например използването на специфични мазилки, подови покрития според особеностите на мястото, като монасите се подпитват до световно признати учени.

Оцелелите библиотеки от Второто българско царство до наши дни са едва две – тази в Хилендарския манастир и тази в Зографския. „Ние имаме малко запазени царски укази от това царство – освен че са малко, те са разпръснати и повечето не се намират в България“, разказва отец Козма. Той припомня, че в манастира има ръкописи от неговото основаване през X век до 30-те години на XX век. „Това е непрекъсната ръкописна, славянска/българска езикова традиция в продължение на над десет века“, пояснява той. Освен прочутата „История славянобългарска“, писана от Паисий Хилендарски, библиотеката съхранява и част от творчеството на патриарх Евтимий, както и на Григорий

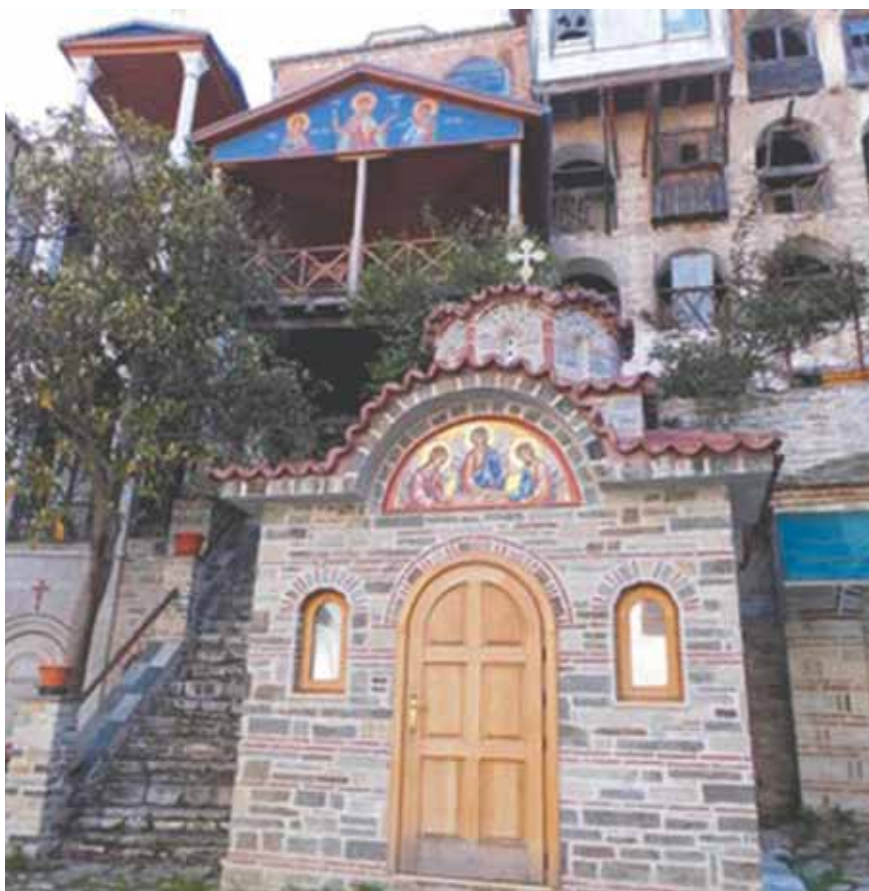

„Зографският манастир завършва всичко“, казва отец Козма Поповски

Цамблак.

Лингвистите също има какво да открият в архива – той дава материал да се проследи еволюцията на българския език през вековете, развитието на диалектите, както и смесването им в обителта, където заедно живеят монаси от различни части на България. От ръкописите изникват и други любопитни подробности – освен богослужбни книги за всекидневна употреба има различни видове кондики (тип счетоводни книги), в които манастирът е отразявал контрола си върху имотите и имуществото, както и лични монашески дневници. „Това са тефтери с всякакви записки и исторически бележки. Няколко листа, където се записват случки от историята на обителта, както и световни събития и лични неща, като между тях има рецепти. Така разбираме какво ги е боляло братята преди няколко века – има рецепти за болен стомах, за крака, за различни видове мехлеми“, споделя отец Козма. „Ние живеем в един определен отрязък и ако не познаваме нашата история, имаме чувството, че с нас започва и с нас завършва всичко. Съответно тогава за какво ни е вярата – то не е нещо, което е било преди нас и ние няма да оставим нищо след себе си. Но именно тази връзка между поколенията и това предаване на вярата може да подпомогне всеки един човек да осмисли своето съществуване тук, че то не е само сега, че то не е само временно, че ние имаме една цел, която е вечността, и тази цел ни е зададена от нашите предци, а те са я получили от самото откровение – самия Господ-Бог“ – отец Козма Поповски.

Уникални находки са шест ръкописа от XIX век на японски език. Отец Козма разказва: „Може би сте чували за св. Николай Японски. Той отива като мисионер в Япония, научава японски и започва да проповядва. След като вижда, че мисията му се разраства, разбира, че се нуждае от помощници, пише на руския синод да подбере помощници, най-вече от монашеството, защото човек трябва да се отдаде. Брат от Зографския манастир, който е бил руснак, се отзовава на молбата, след което мисионерства в Япония, а после се връща, носейки тези ръкописи. Част от тях са превод на евангелието на японски език, както и богослужб-

ни книги. Те ще бъдат обработени от специалист японист и също добавени в Зографската стая.“

Откритията сред османските документи могат да разклатят представата за безусловната власт на султана в Османската империя, така добре позната от учебниците ни по история. „Намираме документи, от които става ясно, че няколко султани заповядват едно и също нещо, докато зографските братя най-после го изпълняват, т.е. тези документи могат да разклатят вярата в абсолютната власт на османските владетели. Защото султанът е издал заповед, а братята я игнорират. И след пет години е издаден нов ферман – „аз преди пет години наредих, нареждам пак“. Това споделя д-р Григор Бойков през смях. Той е османист, част от Историческия факултет на Софийския университет и един от трийсетината учени, ангажирани с проучване и дигитализация на архива.

Отношенията между християни и мюсюлмани и между централна власт и обителта са две теми, на които ученият тепърва ще търси отговор. Според него донякъде поведението на османската власт спрямо местното християнско население „прилича на кардиограма – с периоди на репресии и относително спокойно съжителство между двете конфесии“. Като казва още, че империята не си позволява изстъпления, подобни на кръстоносните, когато манастирът е опожарен, а монасите избити. „Когато водим дебати за характера на османската власт, хората си избират аргументи от двете крайности – „знаеш ли ти колко народ е изклян“. „А ти знаеш ли, че тези хора са покровителствани“. И двете твърдения в отделни случаи имат основания, но селективното използване единствено на едно от двете служи за обличането в дрехи на дадена пропагандна концепция. Реалността никога не е черно-бяла“, твърди османистът. Основната цел след дигитализиране на архива според него е създаването на база от свързани индекси въз основа на метаданни от документите и ръкописите. Например написват 1465 г. и системата показва всички резултати от данни, свързани с манастира тогава, или всички документи, които по някакъв начин се отнасят към съответната година. Или запитвате

системата откъде са дарителите в един от периодите и виждате резултата. Подобен тип база данни може да помогне на учените да си съставят картина не само за развитието на манастира през вековете, но и да си направят изводи за промените в българското стопанство по време на османското владичество. „Ние бихме могли да наблюдаваме процеси в развитието във времето – един и същ тип хора ли даряват през XV или през XIX век, какво се случва през Възраждането, как се променят нещата при подема, когато например Хаджи Вълчо от Банско спонсорира построяването на цяло крило в манастира. Може да си отговорим на въпроса какво мотивира различни хора през различни периоди да обдаряват обителта и да се вгледаме в нашето съвремие“, чертае перспективите Бойков. В началото той очаквал да види стотина документа от османския период, впоследствие набъбнали до над 650, а засега имат около 850, но все още е възможно да се открият и още османски документи. Само за сравнение – в Рилския манастир има едва няколко десетки. Най-старият османски документ в Зографския манастир е от 1452 г., препис на султански ферман на Мехмед II, а последният е от 1911 г., т.е. обхващат периода от падането на Константинопол до балканските войни.

Зографската електронна научноизследователска библиотека (накратко наричана Зографска стая) в библиотеката на Софийския университет представлява всъщност кът, където на два компютъра без интернет достъп се съхраняват дигитални копия и където допуснатите изследователи могат да работят. Началото на „стаята“ е поставено през 2014 г. със славянските ръкописи от Зографската обител след подписване на споразумение между СУ и Зографската обител, разказва доц. Анна Ангелова, директор на библиотеката. През следващите години този проект се обогатява освен с нови копия, които постоянно пристигат от манастира, и с ръкописи от други центрове от страната и чужбина. Към момента стаята предлага над 640 текста, като към тях са включени и славянските от Апостолическата библиотека във Ватикана, Реймското евангелие, копия от манастира „Драгомирна“ в Румъния, както и няколко български колекции – на Народната библиотека „Иван Вазов“ в гр. Пловдив, на центъра по славяно-византийски проучвания „Ив. Дуйчев“, на Кюстендилския регионален исторически музей, на библиотека „Теология“ и 39 ръкописа от Националния исторически музей.

Едни от най-ценните ръкописи са Драгановите минеи – като Драган се смята, че би трябвало да е преписвачът на този миней. Подозира се, че листът с подписа му е откъснат и че е отпътувал към Русия. „Това е пергаментен ръкопис, който отразява много редки преводи на богослужбни текстове, а има и някои уникални служби без аналог. Примерно службата за св. цар Петър – сина на Симеон и внука на Борис“, уточнява отец Козма. От началото на XI век в архива е и Радомировият псалтир, който е богато украсен и с архаична редакция на светите братя Кирил и Методий. „До края на 2017 г. се очаква публикуването на първите два тома от поредицата издания, която стартира в резултат на изследователския проект. Двата тома са плод на дейността на два от екипите – славистичен и османски. През 2018 г. предстои и издаването на томове в резултат от дейността и на останалите екипи“, каза Добромир Добрев, административен директор на Университетския комплекс по хуманитаристика.

Онлайн удар за търговските площи

Бумът в интернет продажбите убива все повече магазини в САЩ

МАРИЯ ИВАНОВА

Всяка година за милиони американци Денят на благодарността започва с гледането на традиционния цветен парад, организиран от Macy's. Търговската верига, която стои зад зрелищното шествие още от 1924 г., обаче напоследък има все по-малко поводи за благодарност – през последните три години продажбите ѝ падат силно, акциите са поевтинели с над 70%, а ръководството беше принудено да затвори над 100 магазина. Дори голямото пазаруване в празничния сезон, започващ от Черния петък след Деня на благодарността, не успява да помогне на ритейл гиганта да стабилизира резултатите си. А в такава ситуация се намират все по-голяма част от търговците в САЩ и по света. Причината – новите технологии, които променят навиците на потребителите и захранват възхода на онлайн търговията.

На българския пазар това все още не е толкова видим проблем, тъй като електронната търговия се развива с няколко години закъснение спрямо международните тенденции и онлайн продажбите засега са твърде малка част от общите – по данни на Nielsen интернет купувачите в страната през 2016 г. са били 1.1 млн. В САЩ обаче още от миналата година на пазара вече се говори за ритейл апокалипсис заради главоломно растящия брой затворени магазини, макар и там онлайн бумът да не е единственият виновник. В Европа анализаторите отчитат забавяне в строителството на нови търговски площи и все по-съществена трансформация на дейността на вече работещите молове.

По данни на Международния съвет на търговските центрове ICSC (International Council of Shopping Centers) към първите три тримесечия на 2017 г. в САЩ са отворени над 3q000 нови магазина (без да се броят тези за хранителни стоки и заведения), но броят на обектите, които предстои да бъдат затворени, е 6,752. Числото за напусналите пазара е над два пъти по-високо в сравнение с общото за 2016 г. и доближава рекорда от 6,900 магазина, затворени през пика на кризата през 2008 г. Много от водещите ритейлъри като Wal-Mart и Target решиха, че имат твърде много площи. Универсалните магазини като Macy's, Sears и J.C. Penney също свиват присъствието си – в сегмента са затворени около 550 обекта с площ от 43 млн. кв. м, или около половината от общата, посочва Bloomberg. Това се случва в период, в който потребителското доверие е в небесата, безработицата е рекордно ниска, а икономиката продължава да расте – обикновено все предпоставки за ритейл бум. Въпреки това в момента броят на веригите, които влизат в процедури по несъстоятелност или са в силно затруднено положение, е по-висок, отколкото по време на кризата. Проблемите на традиционните тър-

говци на дребно в САЩ не се коренят само в това, че Amazon.com отхапва от пазарния им дял, или в различните потребителски навици на по-младите хора (на 20-30 години), макар те да имат огромно влияние. Към тях се добавя и един друг доста съществен фактор, твърдят от Bloomberg – натрупаните в балансите им задължения за милиарди, чието обслужване или рефинансиране ще става все по-трудно дори и за компаниите, които са в добро здраве. През 2017 г. падежираха едва 100 млн. долара задължения с висока доходност на ритейлъри, но по данни на Fitch Ratings през 2018 г. сумата ще се увеличи до 1.9 млрд. долара, а през 2019-2025 г. ще набъбне до близо 5 млрд. долара годишно. Влияние ще окаже и неизбежното затягане на кредитния пазар, което ще последва промяната в паричната политика на Фед и вдигането на лихвите. Инвеститорските нагласи към сектора също са все по-предпазливи. Емблематичен пример е веригата за играчки Toys „R“ Us, която през септември изненадващо подаде молба за защита от кредитори, след като не успя да рефинансира 400 млн. долара от задълженията си за общо 5 млрд. долара въпреки сравнително стабилните си резултати.

Отсам океана ситуацията не е толкова мрачна, макар че и тук онлайн търговията пренарежда коренно сектора. По данни на Cushman & Wakefield строителството на нови търговски центрове се забавя чувствително през 2017 г., а очакванията са тенденцията да се запази и през следващата. Към средата на годината търговските площи на континента са 160.8 млн. кв. м, или с 3% повече спрямо полугодieto на 2016 г., като ръстът се дължи в много по-голяма степен на Централна и Източна Европа, където новооткритите площи са били над два пъти повече от тези в Западна Европа. „С еволюцията на ритейла търговските центрове преминават през период на значителни промени. Сега фокусът е в по-голяма степен върху създаването на привлекателна, вдъхновяваща и създаваща преживяване за потребителите среда, която не може да бъде изцяло репликирана онлайн“, обяснява Силвия Йодловски, анализатор от компанията.

Междувременно все повече онлайн търговци отговарят на това и на прогнозите за забавяне на растежа на интернет продажбите в следващите четири години, като откриват физически магазини. Според проучване на Colliers процесът, наречен шоуруминг, има за цел не толкова да се генерират продажби в новите обекти, колкото да се засили лоялността на потребителите към брандовете и да се даде тласък на онлайн покупките. Обектите, които се наемат за такива цели, обикновено не са на топ локации, което позволява договарянето и на по-изгодни наемни нива. А тъй като извън първокласния сегмент делът на незаетите площи е доста висок, това носи ползи и за наемодателите, се посочва в изследването.



Заради очакваното забавяне на бизнеса си онлайн търговците отварят физически „шоуруми“

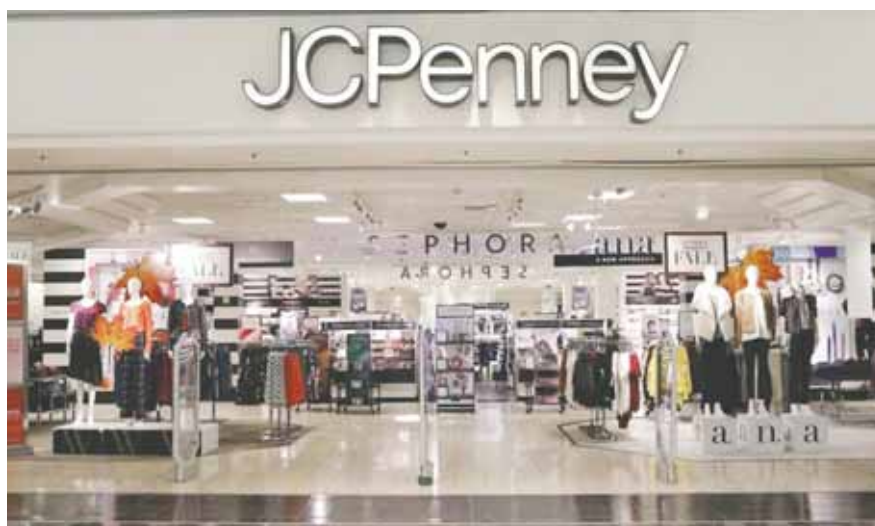

Жертви на фейсбук балона

Социалната мрежа знае повече за своите потребители, отколкото те предполагат

КОНСТАНТИН НИКОЛОВ

Милиарди хора от цял свят споделят мисли, снимки и новини в социалните мрежи като фейсбук, твитър или инстаграм. Много често потребителите не се замислят върху последствията и показват прекалено много информация за себе си, която често е достъпна не само за приятелите им, но и за много други. Ясно е, че фейсбук се „храни“ от данните, които всеки предоставя, за да може да продава таргетирани реклами на компании и брандове. Но много често социалната мрежа добива информация за потребителите, без дори те да имат дори бегла представа, че това е така, още повече че става въпрос за данни, които те не искат да споделят. Отделно, колкото повече информация за потребителя има в подобни платформи, толкова по-голям е рискът те да бъдат пробити и използвани за зловерни цели. Ето защо е важно да се спазват няколко основни правила при такива услуги, за да не се влезе в този „балон“, от който

нямат общи приятели и са се чували само веднъж по телефона, без да запазва номера му в контактите си. Фейсбук е разбрал, че са се чували, съпоставил е двата номера (с които явно разполага) и е предложил приятелство. Оказва се, че социалната мрежа може да знае телефонния номер на даден потребител без дори той да го е записал сред личните си данни в профила. Това може да стане по няколко начина, като не всеки зависи от нас. Най-простият е човек да даде достъп на фейсбук приложението до контактите в смартфона си. Друга грешка е да се споделя номерът при регистрацията в други услуги или да се използва по-лесното „Регистрирай се през фейсбук“ в дадено приложение, което включва и номера му. Фейсбук има начини да получи номера и от други външни източници като мобилния оператор или фейсбук приятел, който вече е дал достъп до контактите си. Шансовете за това всъщност са доста високи. Решението е да се споделя колкото се може по-малко информация в профила или да се премахнат всички лични данни от настройките под Privacy.

Понякога не зависи само от самия потребител, а и от приятелите му във фейсбук каква информация се



мрежата, когато знанието за защита на личните данни беше много по-ограничено. Фейсбук позволява да се скрийт доста неща от по-ранната активност на потребителя. На https://www.facebook.com/settings?tab=privacy&view#_=_ - Limit The Audience for Old Posts on Your Timeline всеки може да реши кой да вижда снимки и постове от предишни години. На тази страница може да се промени и кой може да изпраща съобщения и запитвания за приятелство.

Още от 2011 г. фейсбук позволява да се създават списъци с различни „приятели“. Така всеки потребител може да отдели по-близките си от колеги или странични познати и да определя кой какво вижда от неговата информация.

Фейсбук направи всички профили откриваеми в големите търсачки преди повече от четири години. Но всеки има право да спре Google, Bing или други платформи да го показват сред резултатите. За да стане това факт, в Settings – Privacy трябва да се отговори с No на последния въпрос – Do you want search engines outside of Facebook to link to your profile.

Фейсбук следи интернет навигиците на потребителите и използва данните, за да им предоставя по-персонализирани реклами. Естествено всеки може да откаже подобна „услуга“. В меню Settings – Ads, първата част се отнася до намираните от социалната мрежа online interest-based ads. Потребителят може да изключи тази опция, което не означава, че ще вижда по-малко реклами,

а просто ще вижда такива, които не са базирани на уеб историята му. Фейсбук обаче си запазва правото да предоставя реклами на база на активността на потребителя в самата платформа. Човек все пак има право да откаже приятелите му да бъдат таргетирани на базата на продуктите, които тя или той харесва.

За пълно уединение и спокойствие винаги съществува възможността за напускане на фейсбук. Което впрочем все повече хора правят. Има два начина. Първият е през настройките General -> Manage Account, където най-долу има текст в синьо deactivate your account. Остава потребителят само да даде причина за напускане и просто да се обади на истински приятел, за да изпият по бира. В този случай трябва да се знае, че профилът не се изтрива, а фейсбук запазва всички настройки, снимки и информация, в случай че човек иска да активира наново „членството“ си. Вторият е пълно изтриване на профила и е малко по-труден – последното нещо, което социалните мрежи искат, е да губят потребители. Преди пристъпването към тази стъпка е хубаво да се свали цялата информация, която фейсбук е събрал досега по описания по-горе начин. След това потребителят отива на https://www.facebook.com/help/delete_account – натиска Delete my account и следва посочените стъпки. Нужни са до 90 дни на фейсбук да изтрие всички данни в своите системи. Не всичко изчезва – например приятелите запазват съобщенията, които имат от потребителя.



трудно има излизане или може да е твърде късно.

Всеки потребител може да свали копие от всички данни, които фейсбук има за него от <https://www.facebook.com/settings> – Download a copy of your Facebook data. Никой не е длъжен да споделя каквато и да било информация за себе си, макар платформата постоянно да подсеща всеки да добави повече факти за себе си.

Истински случай – потребител получава фейсбук покана от човек, с когото

споделя и ползва от трети приложения. На <https://www.facebook.com/settings?tab=applications&view=Apps> other use всеки може да провери какви негови данни се споделят от приятелите му в други приложения. Отделно Apps you use показва кои програми използват данните на потребителя от фейсбук някъде другаде в мрежата. Изключително лесно може да се премахне всяко от тях.

Понякога всеки потребител трябва първо да започне с миналото си в



Обадете ни се на тел.: 312-789-4448
Получете вниманието, което заслужавате.



Наемаме контрактори и шофьори

- Fuel Cards с големи отстъпки
- Free IFTA preparation
- Директен депозит всеки петък
- Buy to own
- Lease

За шофьори: 50 цента на миля

- След 3 месеца: 52 цента на миля
- Всички мили - платени
- 2500-3500 мили на седмица
- \$50 за допълнителен стоп
- Предлагаме възможност за почивка през уикендите

Търговия с тела

Служителите бягат, бизнесът се разраства

„РОЙТЕРС“

Продължение от миналия брой

Докато „Сайънс кеър“ расте, ръководството ѝ редовно обсъжда какви цени да иска за телесните части, показват свидетелствата от делото. Те звучат странно на фона на публичните изявления, че продава само услугите си, а не самите части. Както и много други брокери, „Сайънс кеър“ често казва пред дарителите и клиентите, че ѝ се плаща само за добива, съхранението дисекцията, подготовката и транспортацията. В стандартен свой договор от 2015 г. тя твърди, че „човешката тъкан е безценна и не може да бъде притежавана, купувана или продавана“. Обяснението пред клиентите е подобно. В Индиана и Илинойс това я е освободило от данъците върху продажбата, тъй като продавала услуга, а не продукт, и базирала цените си на подготовката на телата вместо на пазарните условия. Но в свидетелствата си под клетва ръководството на „Сайънс кеър“ твърди друго – че ще вдигнат цените дотам, докъдето пазарът позволи.

„Определяхме ги според търсенето и предлагането“, казва бившият президент

на фирмата Грег Мартенсън. „Използвахме тази информация.“ Кавър свидетелства, че „нетните приходи на донор“ – тоест парите, спечелени от всяко тяло – са били ключов параметър. Роджърс сравнява методите за определяне на цените с игра на покер.

Сегашният изпълнителен директор О’Конъл твърди, че продажбите сега са различни и цените се определят както от подготовката на телата, така и от търсенето и предлагането. Цените варират в зависимост от нуждите на клиента и състоянието на тялото. Някои клиенти приемат наднормени или поднормени тела, други не. Някои използват тела, минали през хирургични операции, други не. Всяко тяло има различна стойност, казва той. „То не е машинен елемент.“

Някои от документите, предлагани на клиенти, сочат, че покупката на човешки части е незаконна, цитирайки Националния акт за трансплантация на органи. Всъщност малко щатски закони забраняват търговията с цели трупове или с органи, които не служат за трансплантация. Федерални служители обясняват пред Ройтерс, че този закон не се прилага за телесните части, с които работи „Сайънс кеър“. О’Конъл обяснява това несъответствие с факта, че фирмата работи в „млада и развиваща се индустрия, която няма



консистентна и добре определена правна и регулаторна рамка.“

Въпреки бягството на ключови служители, „Сайънс кеър“ расте. През 2011 г. тя отваря обучителен център в Ню Джърси, а по-късно го мести във Филадельфия. През 2012 г. отваря нови клонове във Флорида и Калифорния. Успехът си личи по данъчните декларации на Джим и Джоузи Роджърс за 2012, 2013 и 2014 г. Ройтерс е прегледала доклади за тези години, приложени към дело, заведено от семейството срещу данъчната служба. Според държавата облагаемият им доход е бил 15.1 млн. долара за тази години, според тях – 11.6 млн. Данъчните твърдят, че в тях влизат 12.5 млн. долара, спечелени чрез холдинговата компания, притежаваща Science Care. Според двойката точната сума е 9 млн. Говорителка на данъчните

отказва да коментира, двойката също, освен че уточнява, че Джим Роджърс е задържал „малък дял“ в „Сайънс кеър“ след продажбата на компанията. Двамата са си купили две къщи в квартали с регулиран достъп в Аризона – едната на стойност 2 млн. долара, а другата – 2.5 млн. През миналата година Джим Роджърс си е купил и самолет 2016 Cirrus SR22T, направен специално за него, с базова цена 619,000. Купил е и хангар на стойност 212 800 долара на малко летище на север от Финикс.

Макар че отказал да даде интервю на Ройтерс, той е коментирал живота и парите в онлайн форуми. В отговор на човек, който е искал информация за финансовите аспекти на притежанието на самолет, той казва, че машината е скъпа, но ще го направи щастлив. „Не ти трябва да си най-богатият мъж в гробището.“

BUSINESS CONNECT

ГОСТИ - ЛЕКТОРИ:

17 ДЕКЕМВРИ 2017

РЕЗЕРВИРАЙТЕ СВОЕТО МЯСТО

ПРИСЪЕДИНЕТЕ СЕ
КЪМ ДЕБАТА

connect@bulgarica.org | (773) 231-2545

Bulgarica Center, 1136 S Elmhurst Rd,
Mount Prospect, IL



Димитър Димитров
Заеми за недвижими имоти



Елена Коста
Адвокат недвижимо имущество



Ивайло Ефтимов
Застраховки за имоти



Гергана Тодорова
Агент за недвижимо имущество





🎵 Слушай 24/7 **НОВОТО** РАДИО BG VOICE

🎵 **НОВИНИ, ВРЕМЕТО, ТРАФИК**

🎵 **ТИ ИЗБИРАШ МУЗИКАТА:
ДВА СТРИЙМА ЗА ВСЕКИ ВКУС**

🎵 **ПОЗДРАВИТЕЛЕН КОНЦЕРТ**

ЗА РЕКЛАМА - 708-415-6985

СЛУШАЙ НА WWW.BG-VOICE.COM И ПРЕЗ ПРИЛОЖЕНИЕТО BG LINKED





Как се подготвя финансов портфейл



АНГЕЛ САПУНДЖИЕВ

Тел. (224) 522-2413, Coach_Angel@MyOwnMoneyCoach.com

Авторът е личен финансов консултант с над 11-годишен опит в сферата на пенсионното осигуряване, инвестирането, образователните сметки за деца, застрахователните полици за живот, автомобили и домове.

От няколко години инвестирам и засега изглежда инвестицията ми върви успешно, за което се радвам. Избрал съм фонд, който управлявам сам от гледна точка на това, че нямам кой да ми помага да правя промени, но преди години чух, че е добра идея да се инвестира в индексни фондове и това направих. За момента съм доволен, парите ми вървят нагоре през последните години, но искам да знам пропускам ли нещо важно и ако има спад, как би се отразил той на моята инвестиция?



Този въпрос е много често задаван от много различни клиенти и ако четеш последните изказвания на Уорън Бъфет, със сигурност си останал с впечатление, че той също много харесва индексни фондове, но истината е, че той самият не инвестира в тях. Разбира се, причината за това е, че той инвестира директно в компании, а не във фондове, които той добре е опознал предварително и залага на по-голяма евентуална печалба по този начин. Сега нека поговорим за предимствата и недостатъците на този вид фондове и как евентуално можем да направим така, че да избегнем тези недостатъци с течение на времето.

Индексните фондове са съставени така, че да пресъздават един огледален образ на определен индекс, което може да е в даден отрасъл на икономиката или пък може да е едно огледално отражение на индекси като DOW JONES,

S&P 500 или NASDAQ. В най-голям процент от случаите индексните фондове се опитват да пресъздават акциите на компаниите, включени в S & P500, които са най-големите 500 компании в Америка. По този начин индексният фонд "не трябва да мисли", а просто да копира това, което прави индексът, който е отражение до голяма степен на стоквата борса и на Американската икономика като цяло. Следователно, след като няма човек, който активно да менажира инвестициите в този фонд, разходите по него са по-ниски и тази стратегия се нарича още пасивно инвестиране.

Проблемът е, че ако използваме само такъв фонд и не сме изградили правилно портфолио от няколко различни фонда, които инвестират в няколко различни отрасли на икономиката и компании, позиционирани в различни сфери с различен капитал, дори не само в Америка, а и глобално по целия свят – ние рискуваме да имаме по-големи спадове през годините.

Ето един пример.

На дадената илюстрация имаме две различни стратегии. Първата е инвестирането в един агресивен фонд, който създава впечатлението, че е точно този, който следва определен индекс или в случая най-точно казано – S & P500. При втората графа имаме едно портфолио, което е

съставено от различни по вид фондове, разположени в различни индустрии. Това е правилното разпределение и съотношение, за които говорим. Какво прави впечатление от графиката – за дадения период от 6 години и двете стратегии са спечелили средно по 7% на година; започнали са със \$100,000 във всяка, но в края на тези 6 години в първата има \$139,071, а във втората графа има натрупани \$143,478.

А как е възможно това ще разберем в следващия брой на BG VOICE.

Дотогава, ако имате въпроси или се интересувате от различните аспекти на финансовата част от живота, можете да си запазите час за консултация на директния ми телефон (224) 522-2413 или на електронната ми поща Coach_Angel@MyOwnMoneyCoach.com. Въпросът днес е зададен от клиенти, с които съм работил по време на консултации в моя офис.

\$100.000 първоначална инвестиция

Портфейл 1		Портфейл 2	
30%	\$130,000	25%	\$125,000
20%	\$156,000	16%	\$145,000
-5%	\$148,200	-3%	\$140,650
-8%	\$136,344	-5%	\$133,618
-15%	\$115,892	-9%	\$121,592
20%	\$139,071	18%	\$143,478
7.0%	\$139,071	7.0%	\$143,478



ГЕРГАНА ТОДОРОВА

лицензиран брокер по недвижими имоти
gergana@bg-voice.com

Независимо от това колко нов и луксозен е един имот, цената му може да се различава съществено от подобен такъв, и то само защото архитектурният му стил е различен.

Според статия, публикувана от Realtor.com на 10 октомври 2016 г., става ясно, че най-скъпите и луксозните сгради, построени някога в САЩ, са се съсредоточавали върху два основни такива – „Mediterranean” и „Tuscan”. Имотите с такава архитектура са се продавали през 2016 г. на средна цена от по \$749,900, а търсенето им не се е покачило от 2012 г. до сега. Това говори и само по себе си, че „модата” е силно актуална както при облеклото и обувките, така и при

Най-скъпите и най-разпространени архитектурни стилове в САЩ

Средна цена на архитектурните стилове

спрямо 2012 г.

Средиземноморски	\$749,900	0
Испански	\$638,900	17%
Грегориански	\$469,900	10%
Модерн	\$425,850	37%
Пуебло	\$414,000	11%
Съвременен	\$389,000	30%
Колониален	\$388,000	19%
Френски	\$383,000	10%
Конструктивизъм	\$336,580	13%
Викториански	\$285,000	14%
Традиционен	\$264,000	33%
Кабина	\$220,000	20%
Кейп-код	\$199,900	14%
Ранчо	\$189,900	19%
Вила	\$189,900	20%
Бунгало	\$134,900	28%

Докъде ще скочат застраховките в тежкотоварния транспорт през 2018 година



ТЕО БАЛЕВ
teo@colonialis.com

Продължение от миналия брой

Всички вече сме наясно, че застраховките се вдигат. За да облекат положението си, автотранспортните компании трябва да вземат някои важни бизнес решения, които ще повлияят на крайните им резултати през следващите години.

Collision Mitigating Systems, Electronic Stability и Lane Departure Warning Systems ще помогнат на шофьорите да избягват катастрофи. С камера, монтирана на таблото, може да се предотвратят лъжеискове. Счита се, че 75% от всички сблъсъци на камиони с 18 колела и четириколесно превозно средство са „по вина“ на четириколесния автомобил. Камерите заснемат действията на шофьора и тези доказателства се използват в негова защита или като помощно средство при обучение. Последните нововъведения в безжичните технологии позволяват на една автотранспортната компания да контролира температурата на охлаждащото устройство (reefer unit) от компютъра

различните архитектурни стилове. Обезценяването и оскъпяването на имотите зависи именно точно от това.

През последните 4 години обаче цената на „Mediterranean“ стил не се е покачила, а това означава, че все по-малко хора са заинтересувани да си го закупят. От друга страна, се е увеличила нуждата от по-модерни имоти („Modern“ стил), който на този етап се отчита с 37% повече от 2012 г. Такива модерни стилове се характеризират освен само с модерния си вид, но и с това, че се ориентират все повече към т.нар. зелена енергия. Чрез този тип енергия отоплението и изстудяването става по-бързо и влияе положително на околната среда. Когато става въпрос за поддръжка на такъв тип имот, цената е много по-ниска в сравнение с „Mediterranean“ или „Spanish“, при които само подмяна на покрива би струвала в пъти повече.

По-нагоре споменах за това, че търсенето определя и цената, но за конкретно споменатите стилове, при които броят на построените имоти е в пъти по-малко от тези на среднотатистическия американец. Ясно е, че среднотатистическият американец не може да си позволи имот на цена от 749,000 (или т.нар. луксозни имоти „luxury living“), това по-никакъв на-



на офиса си в Чикаго, докато трейлерът е на хиляди мили разстояние в Калифорния.

Застрахователните компании следят зорко текучеството (driver turnover) сред шофьорите. Задържането им на работното място е индикатор за по-малък риск. Какво трябва да предприеме една автотранспортна компания, за да е сигурна, че шофьорите и ще останат с нея докрая на дългия път? Макар че по-високото заплащане остава причина номер едно шофьорите да си търсят нова работа, предлагането на облаги (benefits), професионални стимули, удобни седалки Bose, сателитно радио и APU системи, може да

чин не означава, че гореспоменатите стилове са най-разпространени като количество построени.

Кой от всички е най-разпространеният в САЩ – това е т.нар. Ranch стил. Той е и № 1 избор в 29 от 50-те щата.

Изборът на този вид архитектура ви гарантира едно от най-бързите строителни срокове с най-малко средства. Характерното при този стил е липсата на стълби, които водят до спалните в дома. Този тип имоти е най-предпочитан от хора на възраст (елиминира необходимостта да се катерят стълби по няколко пъти на ден), както и от тези с по-малки деца (страхът те да не паднат по тях). Това покрива почти всички възрастови групи и ненапрасно държи първенството.

Като агент на недвижими имоти моята цел е непрестанно да информирам всичките си предишни и бъдещи клиенти относно новостите, свързани с пазара на недвижимите имоти. За мен това е изключително важно. Ако имате въпроси, свързани с тази или други мои статии досега, или въобще с всичко, свързано с пазара на имотите, ще се радвам да помогна. Може да ме потърсите на 773-827-7827 или да ми пишете на gergana.todorova@bairdwarner.com. Консултацията е винаги безплатна.

Кои сме ние?

Сolonial Insurance специализира само в застраховане на автотранспортни компании. Имаме опит с всички видове тежкотоварни камиони и можем да предложим решение за специфичните ви потребности. Нашата мисия е да ви осигурим по-добро покритие, да намалим риска и да увеличим възможностите ви за печалба. Когато работим съвместно с вас, ние анализираме пропуските в застрахователното ви покритие; откриваме слабите места, където могат да възникнат евентуални загуби; и препоръчваме подходящи лимити, за да предпазим както имуществото ви, така и финансовите ви активи.

накарат шофьорите да преосмислят решението си да напуснат компанията и така да се намали текучеството.

Изборът на подходящ застрахователен агент е от първостепенна важност за дългосрочния успех на всяка компания. Сега е по-важно от всякога да намерите застрахователен агент, който да задейства влиянието и контактите си на пазара, за да ви осигури перфектни условия в застрахователната полица. Докато много агенти могат да имат достъп до известен пазар, само неколцина избрани ще съумеят да ви осигурят преференциални условия на полицата. В допълнение има застрахователни компании, които работят с много ограничен брой агенти. Като собственик на автотранспортна компания за вас става все по-належащо да работите с агенция, която ви предлага достъп до широк пазар, услуги за повишаване на безопасността и съвети по законодателството.

База за вашия дългосрочен успех е безкомпромисната култура на безопасност. Без такава култура нищо останало не върви. Всички сме убедени, че моделът на FMCSA за оценка

на безопасността има недостатъци и се нуждае от някои основни промени. Безопасността обаче не се измерва с BASIC scores или с ISS scores. Тя е неоходимата солидна основа, върху която ще градите вашия бизнес.

HIRING CDL DRIVERS MIDWEST

\$2,000 - \$2,500 /week
(If you have previous experience)

- ▶ **At least 2 years of experience**
- ▶ **English is A MUST**
- ▶ **Ready to learn job specific skills**
- ▶ **New 2017 Peterbilt, 2017 Cottrell**

WWW.INSTAGRAM.COM/
MAN AND THE MACHINES

CALL NOW 773 240 8249



13 + YEARS
EXPERIENCE IN
THE BUSINESS

 **S&T**
transportation and logistics **TRANSPORT**
WE DELIVER EXCELLENCE



NOW HIRING OTR DRIVERS.

\$2,000 / WEEK GUARANTEED, REGARDLESS OF THE MILES.

**NOW HIRING EXPERIENCED OWNER OPERATORS
WITH GOOD DRIVING RECORD.**

LAST WEEK AVERAGE ROUND TRIP RATE: 2.43/ MILE



NOW HIRING EXPERIENCED DISPATCH

**PERSONAL DISPATCH FOR EVERY DRIVER. WE DO NOT BOOK BULK LOADS,
BUT CUSTOMIZED LOAD FOR EVERY SINGLE TRUCK.**

4830 N. CUMBERLAND AVE., STE. 2 | NORRIDGE, IL 60706 www.sttransport.net

OFFICE: 312-224-8383 EXT. 1
CELL: 630-550-9734

Тръгва новата подялба на Близкия изток

Играчите са ясни, Европейският съюз не е сред тях

ДИМИТЪР ГЪРДЕВ

Пратеникът на ООН за Сирия Стефан де Мистура обяви, че стартира отново сирийските мирни преговори. Началото на преговорите идва след проведената в Сочи под егидата на руския президент Владимир Путин среща между него и президентите на Иран Хасан Рохани и на Турция Реджеп Тайип Ердоган. Няколко дни преди това в Сочи разговаряха президентът на Сирия Башар Асад и Владимир Путин. Това стана точно две години след предишната им среща на 20.10.2015 г., белязала началото на руската военна операция в Сирия. Тогава обстановката беше коренно различна, бих казал, направо трагична за Асад. След тригодишна война и масови дезертёрства и преминаване на страната на противника от предишната Сирийската арабска армия (САА), наброявала 320,000 души, бяха останали 80,000-90,000. Тази стопена армия представляваше сбор от разпокъсани части и съединения или такива, които се бият самостоятелно под обсада. „Ислямска държава“ владееше над 80% от територията на страната, имаше си и столица – Рака. Сирия беше разделена от север на юг, най-големите градове Алепо, Хама, Хомс,

кварталите на Дамаск и източна Гута бяха под обсада. Всички даваха на Асад не повече от месец живот. Основно трябваше да се осъществи пробив на запад към Латакия и Тартус, да се излезе на брега на Средиземно море и да се обяви временно правителство с център Алепо. И да се изиска международно признаване, безпilotна зона, въоръжена международна подкрепа – сценарий, вече отигран в Бенгази в Либия и много други страни.

В момента ситуацията е коренно променена. От предишните самообявили се емири на ислямисткия „халифат“ няма и следа, освободена е над 98% от територията, а Асад отново е в Сочи. Там на срещата с останалите трима лидери от държавите, влизащи в коалицията на Русия, се взе решение за стартиране на политическото регулиране на Сирия и създаване на подходяща ситуация за провеждане на избори. Съществен момент е отпадането на предварителното условие в тях да не участва Асад, както и преди това да сдаде властта на някакво пак „временно правителство“. Самото словосъчетание предизвиква в Русия потресавачи спомени от миналото, защото точно преди 100 години така са започнали и болшевиките, с временно правителство. Също така беше постигнато решение да продължи режимът на зоните за деескалация. Потвър-



Асад има защо да е щастлив

диха се общите позиции, че Сирия трябва да остане единна държава. Беше обявено и създаването на „общосирийски конгрес“, който по всяка вероятност ще бъде платформата за създаването на нова конституция, за реформи и за избори под егидата на ООН.

Разбира се, има и различия. Непримирима остава сирийската свободна опозиция, която настоява Асад да сдаде властта незабавно. Зад това искане прозираше и личният мотив на нейния представляващ Рияд Хиджаб, който, преди да се влее в редиците на опозиционерите, ръководеше борбата срещу тях в качеството си на министър-председател на Башар Асад. Естествено, докато Асад е на власт, за този човек няма да има прошка в Сирия. Няколко дни преди мирните преговори в Женева Хиджаб беше свален от поста, което дава надежда, че не веднага, но в бъдеще може да се намери компромис.

Саудитска Арабия и Израел настояват Иран да изтегли елитните си подразделения КСИР, намиращи се на територията на Сирия, и да прекрати подкрепата си за „Хизбула“ в Ливан. Иран заявява, че ще го направи, когато всички други държави изтеглят войските си, визирайки вероятно САЩ, които след натиска в турските медии бяха принудени преди дни официално да признаят, че имат незаконно в Сирия 1,700 войници, тъй като

официалното правителство не е отправляло покана до Америка да навлиза в страната. Турция настоява още САЩ да прекратят подкрепата си за Свободните сирийски сили – коалиция, сформирана 90% от кюрдски въоръжени сили, които Турция третира като крило на забранената PKK. Всички тези въпроси бяха обсъдени пряко или по телефона между Владимир Путин, Бенямин Нетанягу, саудитския крал Салман, Реджеп Ердоган, Хасан Рохани и, разбира се, всичко се съсредоточаваше в разговори с Доналд Тръмп.

В тази важна подялба на новите позиции в ключовия Близък изток обаче Европейският съюз е изолиран. В преговорите, макар и само по телефона, не е търсен нито един европейски политик, сякаш Европа не зависи от този най-близък и алтернативен източник на енергийни запаси регион, сякаш той не е естественият и най-голям пазар за европейските стоки и не е в същото време най-големият генератор на бежанци към Европа. На съвместния брифинг с председателя на ЕК на 8 ноември в Брюксел българският премиер разкритикува липсата на европейска дипломация при войните в Арабския свят с думите: „Не може само да консумираме бежанци, а репарациите да са за други.“ И макар терминът „репарации“ да изисква доуточняване, за останалото е абсолютно прав и го заявява съвсем навреме.



Под натиска на турските медии Америка призна, че е вкарала незаконно в Сирия 1,700 войници

E-TRADE INC
Your Trusted Heating & Cooling Partner
10 години гаранция на труд и части.

INSTALL CONFIDENCE

With a new YORK® furnace or complete system:

- 10 Year Parts & Labor Warranty
- Lifetime Heat Exchanger Warranty
- Up to \$200 Trade-in Allowance

And for a limited time, get the YORK® WORRY-FREE GUARANTEE

КОНСТАНТИН ГОСПОДИНОВ
Тел.: 224-622-1361

Сервиз, ремонт и инсталиране на
ОТОПЛИТЕЛНИ и КЛИМАТИЧНИ ИНСТАЛАЦИИ

E_trade@usa.com
www.heatingandcoolingillinois.com

За Източна Европа проблемът е Германия

Тя прокарва интересите си през ЕС, а те рядко съвпадат с тези на бившите социалистически държави

АЛЕКСАНДЪР АЛЕКСИЕВ

Неспособността на Ангела Меркел и нейните предполагаеми партньори да формират правителство доведе до постоянни призиви, включително от самия канцлер, че това, от което Европа се нуждае сега, е силна Германия. Всъщност безспорната германска сила и готовност съответно да демонстрира мускули е в основата на голяма част от неудовлетвореността, която Източна Европа понастоящем изпитва от ЕС. Доказателство за това е нарастващият разрыв между Берлин и източните му съседи в ЕС по някои от въпросите, обсъждани от Меркел и нейните потенциални коалиционни партньори. Да вземем например позицията на Меркел относно руския газопровод „Северен поток 2“ – тя твърди, че това е чисто и просто търговски проект. За повечето източни съседи тези твърдения са проява на грубо немско лицемерие с цел благоприятстване на германския бизнес, като същевременно се улесняват монополистките усилия на Путин и „Газпром“ за сметка на Източна Европа. Или желанието на Свободните демократи да дадат на Русия зелен светофар за анексирането на Крим, което подозрително звучи като апология на старата аксиома, че „правото е на силния“. Или неадекватното предложение на Зелените да настанят цели сирийски села в Източна Европа, за да накарат мигрантите да се чувстват по-комфортно, а местните жители – тъкмо обратното.

Нежеланието на Германия да определи откъде може да идва заплахата за Европа е по-обезпокоително от посочените по-горе проблеми, свързани с отбранителните възможности. За разли-



ка от Източна Европа, която неизменно вижда Русия като явна и настояща опасност, Берлин изглежда не е сигурен в това. По време на неотдавнашната предизборна кампания социалистическите коалиционни партньори на Меркел призоваха за разоръжаване и изтегляне на американските ядрени оръжия от Германия въпреки очевидната руска агресия в Украйна и на други места. Това фундаментално разминаване във възприемането на заплахите също води до големи различия в нагласите към разходите за отбраната, приоритет на Съединените щати и НАТО. Съществува осезаема и растяща разломна линия между Източна и Западна Европа по въпросите на отбраната, което не е добро за НАТО.

Освен това съществува огромна пропаст в отношението към миграцията. Западните европейци цитират отказа

на източноевропейците да приемат всички мигранти като признак на липса на солидарност, популистки предрасъдъци и може би расизъм. Източноевропейците отговарят, че никой не е поискал мнението им за отварянето на границите и посочват неуспеха на западните общества да интегрират мигрантите като причина да не се впуснат в този експеримент. Те изтъкват, че мюсюлманите, които са живели в продължение на десетилетия в Европа, все пак са гласували за ислямисткия диктатор Ердоган в много по-голяма степен, отколкото техните съграждани у дома, в Турция, както нарастващите цифри на престъпленията и сексуалните нападения, извършвани от мигранти.

Съществува и друга сериозна причина за нежеланието на Източна Европа да приеме мюсюлмански бежанци, която рядко се обсъжда, макар че е

важна и е свързана с историческия опит на района с мюсюлманите. Много малко хора в Западна Европа са наясно с това, но всяко дете в Полша знае, че Ян Собески е спасил Европа и християнството от османците във Виена през 1683 г. Те също така знаят, че голяма част от Източна Европа, включително Балканите, Унгария, Подолия в Полша, Влахия и Молдова са били в продължение на векове под османско робство и са били обект на данъци за неверници, грабителски военни налози, еничарски данък и безчинствата на заробващите нападатели. Това е тежко наследство и много историци обясняват изостаналостта на Източна Европа в сравнение с останалата част от континента с неблагоприятното влияние на мюсюлманския обскурантизъм. Това е исторически опит, който не може да бъде забравен лесно.

BULSTATE CORPORATION

847-928-9483

Офисът извършва следните услуги:

- Income Taxes; Tax ID numbers
- Изготвяне на такси за гориво – IFTA, HWY tax, IRP
- Международни шофьорски книжки
- Регистриране на фирми
- Нотариални заверки и апостили
- Изготвяне на пълномощни
- Изготвяне на декларации
- Декларации за пътуване на деца в чужбина
- Immigration Documents
- Petitions and Affidavit Of Support
- Изготвяне на покани за близки и роднини
- Молби за американско гражданство
- Удължаване на визи
- Договори, разводи и завещания
- Преводи на документи
- Машинопис, копия и факс услуги.

We are not licensed attorney and we do not give legal advice.



МАРГАРИТА КАТЕЛИЕВА

Tel. (847)-928-9483

9418 W. Irving Park Road, Schiller Park, IL 60176



ЮЛИАН КАТЕЛИЕВ

Fax (847)-260-5327
eMail: info@bulstate.com



Bob Rahman's
SCHAUMBURG Honda AUTOMOBILES



Мы говорим по-русски
Gene Shenkman
General Sales Manager



Говорим български
Dimitar Atanasov
Sales Associate



Mowimy Po Polsku
Andre Borysiewicz
Sales Associate

Happy **Honda Days**
SALES EVENT

The Days Are Getting Shorter
But The Deals Are Still Sweet

SATURDAY 8PM
STORE OPEN UNTIL

Brand New 2017 & 2018 Honda CR-V

1.99%
APR Financing
for **72 mo.**

With \$0
Down Payment
Required



REDESIGNED 2018 Honda FIT LX Automatic



LEASE FOR ONLY
\$169 OR **0.9%** | **60**
/month APR MONTHS

36 month leases with \$2,688 total due at inception (includes 1st month payment and \$0 security deposit). Plus tax, title, license and doc. fee. All offers with approved credit. EX111/30/17

BRAND NEW 2017 Honda Civic LX Sedan Automatic



LEASE FOR ONLY
\$179 OR **0.9%** | **60**
/month APR MONTHS

36 month leases with \$1,899 total due at inception (includes 1st month payment and \$0 security deposit). Plus tax, title, license and doc. fee. All offers with approved credit. 0.9% APR for 60 months on select new models with \$0 down payment required. \$17.22 per \$1,000 financed. EX111/30/17

Brand New 2017 Honda Pilot

DRIVE ONE HOME
TODAY!



0.9% OR **1.9%**
FOR 60 MONTHS FOR 72 MONTHS

Please add tax, title, license and doc fee to all prices/payments. All offers with approved credit. 0.9% APR financing for 60 months and 1.9% financing for 72 months on select new models with \$0 down payment required. \$17.05 (60 months) or \$14.71 (72 Months) per \$1,000 financed* Any positive or negative equity can be refinanced into a new auto loan. Expires 1/2/18.



Schaumburg Honda
AUTOMOBILES

847-884-6632

Just 8 Blocks West of Woodfield
Mall at 750 E. Golf Road



SEE OVER
2,000
USED CARS ONLINE
WWW.BORRHAN.COM

We speak:
English, Spanish, Polish,
Russian, German, Korean,
Ukrainian, Albanian, Tagalog,
Philippine, Cantonese, Punjabi,
Hindi, Thai, Los, Urdu, Pang
Asian, Cheto and Gujarati.



www.SchaumburgHondaAutos.com

NEW CHANCE TRANSPORT INC

НАБИРА OWNER-OPERATORS ЗА РАБОТА С ХЛАДИЛНИ РЕМАРКЕТА

- 10% DISPATCH
- FUEL CARD
- SIGN-ON BONUS
- ДИРЕКТЕН ДЕПОЗИТ
- 24/7 DISPATCH SUPPORT
- СЕДМИЧНО ЗАПЛАЩАНЕ
- ЛОЯЛНО И КОРЕКТНО ОТНОШЕНИЕ



ТЕЛ.: 312 - 650 - 9392

СТОМАТОЛОГИЧЕН ОФИС

DR. DAVID KRAVTSOV

MEMBER OF VARIOUS DENTAL ASSOCIATION

Graduate of Northwestern University Dental School 1994.
Dental Residency at MetroHealth Medical Center,
Cleveland, 1995.



DENTAL PLAN С
30% НАМАЛЕНИЕ ЗА
НОВИ ПАЦИЕНТИ
БЕЗ ЗАСТРАХОВКА

- > ПЛОМБИ С ЦВЕТА НА ЗЪБИТЕ
- > КОРОНКИ, МОСТОВЕ
- > БЕЗЦВЕТНИ ШИНИ
- > ВАДЕНЕ НА ЗЪБИ
- > ПРОТЕЗИ
- > IMPLANTS
- > PORCELAIN VENEERS
- > ROOT CANALS
- > ДИГИТАЛНИ РЕНТГЕНОВИ СНИМКИ

NEW LOCATION:

Ние говорим български. 847-296-2633

1455 E GOLF RD, STE # 212 DES PLAINES, IL 60016

БЛОГ

Хвана ли W Симеонов мишлетата в капана

ДАВИД ЧЕРНИ

„Капитал“

На граничния пункт Калотина вече има тоалетна“ беше една от новините на БНТ в понеделник. От мястото на събитието предава националната телевизия, Валери Симеонов поканва журналистическото множество, хванало се на това безумие в снежната буря, да го „въведе“ в тоалетните. Инициативата била лично негова, разбираме, и всичко започнало преди два месеца, когато явно в момента на нужда при посещение в Димитровград установил, че клозет липсва. „Добрата координация между ВиК и Агенция „Митници“ е позволила обновяването

направих капан, капан за мишлета и вие влязохте в този капан“, продължи тоалетната тема директно от Министерския съвет Симеонов и обясни всъщност, че за два месеца била ремонтирана „водоснабдителна система на митнически пункт Калотина, на спирка Калотина и на село Калотина“ и така било „осигурено непрекъснато водоподаване с изграждането на помпена станция, на нов водопровод, с възстановяване на напорни резервоари, една сложна система“.

В понеделник Симеонов заяви, че цената на всичко това е „около 30,000 лева“, като по-голямата част от сумите отишли за тоалетните. Ето това е новината – какъв мащабен проект, а само 30 хил. лв. Със сигурност кметовете на ГЕРБ, изграждащи водни цикли за десетки, дори стотици милиони, има какво да



на водопреносната и канализационната мрежа“, обяснява ключа към успеха вице-премиерът по демографската политика. След него репортер на „България он ер“ пуска водата (на една от чешмите) и коментира с възхита: „Има течаща топла вода“. Като вице-премиер не бих открил тоалетна, но колегата Валери Симеонов обича да провокира“, коментира пред БТВ вице-премиерът Томислав Дончев.

В сряда, явно усетил, че става обект на майтапи, Валери Симеонов заяви, че цялото мероприятие е било капан за недобросъвестни журналисти: „В случая

научат от националиста.

За финал три бележки от редакцията:

1) Валери Симеонов е закъснял. Международният ден на тоалетната мина, чества се на 19 ноември.

2) Валери Симеонов е адски закъснял. Преди 14 години Саксбурготски си направи PR с тоалетните на пункта със Сърбия.

3) Зам. министър-председателят е възприел маниера на премиера да се държи, сякаш построеното с бюджетни средства е било финансирано от джоба му. Е, не е.



КАЗАНА ДУМА

„Надявам се годежът да накара Хари да стои далеч от хладилника ми и да спре да тършува в него, както правеше през последните години.“
Принц Уилям иска хладилните потайности само за себе си



„Година наред вече съм на върха, на гребена на вълната, в сърцата на важните хора и в устите на мало-важните!“
Николета Лозанова прави обобщение на първите 30 години от живота си



„Иранският върховен водач Али Хаменеи е новият Хитлер на Близкия изток.“

Мохамед бин Салман, престолонаследник на Саудитска Арабия, демонстрира как в Близкия изток положението, общо взето, е – Крадецът вика: Дръжте крадеца!



„Ние създаваме квалифицирани кадри и ги изпращаме да служат на друга държава. Тук остава онова, дето не става за чеп за зеле, и това не е добре за държавата.“
Вежди Рашидов преразказва старата история за кофтите човешки материал



„В България ми харесва природата, морето, киселото мляко, шопската салата... Защо хората в България толкова се карат? Ауууу... Страшно!“
Алфредо Торес харесва в България всичко неодоушевно и се дразни от всичко одушевно



BROOKHAVEN
MARKETPLACE

НАЙ-ГОЛЯМОТО РАЗНООБРАЗИЕ ОТ БЪЛГАРСКИ СТОКИ В ЮЖНИТЕ И ЮГОЗАПАДНИТЕ КВАРТАЛИ.



ПРИ НАС ЩЕ НАМЕРИТЕ ВСИЧКО ЗА ВАШАТА ТРАПЕЗА.

ЕТО ЧАСТ ОТ НАШИЯ АСОРТИМЕНТ:

Голямо разнообразие от лютеници, българско сирене и кашкавал в различни разфасовки, кебапчета, пушени меса, суджук, луканки, кори за баница, български мед и сладкарски изделия, сушени смокини „Каламата“, български сокове и минерална вода, алкохолни напитки, подправки и др. Всеки ден домашно приготвени и прясно изпечени баницы със спанак и сирене. Плодове и зеленчуци.

**ПРЯСНО ИЗПЕЧЕНО ВКУСНО ПЪЛНЕНО АГНЕ ИЛИ ПРАСЕ. ВСЕКИ ДЕН ПО ПОРЪЧКА.
ПРЕЗ УИКЕНДА - ПРЯСНО ИЗПЕЧЕНИ АГНЕ И ПРАСЕ НА ПАУНД.**



АДРЕСИ:

7516 S CASS AVE
BROOKHAVEN PLAZA, DARIEN, IL 60561
TEL.: 630.512.0600

19818 S LAGRANGE RD
MOKENA, IL
TEL.: 708.479.7171

100 BURR RIDGE PARKWAY
BURR RIDGE, IL 60527
TEL.: 630.908.3180

РАБОТНО ВРЕМЕ:

ПОНЕДЕЛНИК - СЪБОТА: 7AM – 9PM
НЕДЕЛЯ: 7AM – 8PM
WWW.BROOKHAVENMARKET.COM

В ЦИФРИ

10,000

долара удари един биткойн, което е рекордна цена за криптовалутата, създадена през 2009 година. Стойността на всички биткойни в обращение е вече над \$167 милиарда.

2.48

милиона сковида е най-лютата чушка в света – граконов гъх.

1

милиард долара плати високоставеният саудитски принц Митеб бин Абдула, смятан преди време дори за главен претендент за престола в кралството, за да бъде освободен от затвора. Той бе обвиняван в корупция, но му бе предложена сделка да отплати греховете си, което и направи.

25

милиарда е броят на галактиките в най-голямата виртуална Вселена.

СТОМАТОЛОГИЯ ЗА ЦЯЛОТО СЕМЕЙСТВО

Artistic Cosmetic Dentistry

Добре дошли в нашия кабинет на кръстовището на Golf/Des Plaines River Road

**1455 E. GOLF RD. #209
DES PLAINES, IL 60016
847.296.3200**

We speak:
Bulgarian
Polish
Russian
English

Нашите офиси предлагат всички видове стоматологични услуги за възрастни и деца - напълно безболезнено

- > Композитни (бели пломби)
- > Порцеланови (Zirconia) и металокерамични мостове и коронки
- > Порцеланови фасетки (Veneers)
- > Естетично възстановяване на зъбите (Bonding)
- > Избелване на зъбите :
 - Лазерно – 1 час в кабинета Zoom
 - у дома – с най-модерната система-Day White/Nite White
- > Профилактично и Дълбоко почистване на зъби
- > Снемаеми пълни и частични протези
- > Лечение на коренови канали в 1 посещение (Rotary Endodontics)
- > Хирургично и обикновено изваждане на зъби
- > Импланти
- > Шини за активно спортуващи
- > Шини против износване на зъбите

Офисът ни предлага опция за безлихвен кредит!



**Доктор
Диляна Ангелова, DMD**

Завършила:
Медицинска Академия – Стоматологичен Факултет - София
Boston University – Goldman School of Dental Medicine

LION B G

A Line Haul Service Provider for AMAZON

IS HIRING CDL CLASS A DRIVERS

AND OWNER OPERATORS FROM ALL 48 STATES

НАЕМА ШОФЬОРИ И СОБСТВЕНИЦИ НА КАМИОНИ ОТ ЦЯЛАТА СТРАНА

- ▶ Solo и Team шофьори – за AMAZON
(100% hook and drop, необходим е double endorsement)
- ▶ Solo шофьори – за OTR Reefer и Dry Van товари

ЗА ШОФЬОРИ:

- Заплащане до 52 цента на миля
- Всички мили и стопове се заплащат
- Detention and layover paid
- Sign on Bonus - \$1500
- Safety Bonus – Clear Inspection Bonus from \$100-300
- Referral Bonus - \$300
- Седмично заплащане с Direct Deposit
- Static Lanes
- Възможност за избиране на свободните дни
- 24/7 диспечери
- Нови камиони и ремаркета
- Необходим е 2 години опит

OWNER OPERATORS:

- ✓ 88 до 90% от цената на товара
- ✓ Fuel card
- ✓ Разрешения, лицензи и подготовка на IFTA
- ✓ Седмично заплащане с Direct Deposit
- ✓ Dedicated Freight
- ✓ Възможност за избиране на свободните дни
- ✓ Safety Bonus – Clear Inspection Bonus from \$100-300
- ✓ 24/7 диспечери
- ✓ Хладилни и сухи ремаркета под наем

Tel.: 630.655.5212

650 E 107th St., Ste: 200B, Bolingbrook, IL 60440

Криско – пътят, истината и животът

Нямах и два лева в джоба, но пък всички ме познаваха...*

Когато завърших гимназията, отидох в София. Въпреки увереността и целите си не съм си представял, че ще бъда голяма звезда. Исках просто да правя някакви песни и това да ми помогне да си намеря работа в

радиото или в телевизията. Не съм допускал, че ще съм хедлайнер на турнета. Не съм се виждал дори като част от екипа, който стои зад тези събития. Не си представях нищо. Не съм очаквал, че ще имам самостоятелни песни и ще стана артист, който е и на половината на това, което съм днес. Предполагам,

че ако нещо ще се случва, то ще е да се добера до някой известен изпълнител и да остана около него."

И САМ ВОИНЪТ Е ВОИН

„От малък предпочитам да бъда независим и изпитвах неудобство да харча парите на родителите ми. Съответно още при първа възможност, когато станах на 16 години, отидох да работя като барман на Дюни. Заплащането, естествено, беше смешно, но все пак бяха пари, които изкарвах сам, и това беше голямо удовлетворение за мен. Стремях се да се справя само с тях, съответно живеех доста скромно – всеки лев беше предназначен за сметки и битовизми и въпреки това не стигаха. Определено се усещах

финансово ограничен. Истински беден обаче се почувствах, когато пристигнах на 19 години сам в София – в големия непознат град. Дойдох без приятели, само с няколко съученици от гимназията. Заживях в общежитие и инвестирах



KATE RADEVA

VMC Group

Застраховки за



АВТОМОБИЛИ



КЪЩИ



КОНДО



ЗДРАВНИ ЗАСТРАХОВКИ



КАМИОНИ



ЛИМУЗИНИ



**МОТОЦИКЛЕТИ
ЗАСТРАХОВКА "ЖИВОТ"**

224-392-7948 1580 N NORTHWEST HWY #305D, KATE.RADEVA1@GMAIL.COM
PARK RIDGE, IL 60068



всичките си спестявания в таксата за първия семестър в Нов български университет (НБУ), където записах „Тонрежисура“. Междувременно бях приет да уча и в Музикалната академия „Поп и джаз пеене“. Квартирата ми беше в един от най-старите блокове в Студентския град. Всекидневно ми се налагаше да ходя до другия край на София (сградата на НБУ и студентските общежития са в противоположните краища на столицата). Когато за първи път влязох в стаята в общежитието в бл. 10, където трябваше да прекарам следващите 4 години, се шокирах. Беше 2 на 3 метра, стара, миришеща зле и захабена. Хлебарките бяха толкова много, че се размножаваха пред нас. В този момент реших, че трябва да направя всичко възможно, за да променя ситуацията коренно.“

СТЪПКИ КЪМ ВЪРХА

Преди да стъпя в стаята, не знаех дали е удачно да си търся работа. В крайна сметка желанието ми за финансова независимост надделя и се оглеждах за нещо, което може да се съчетае със следването ми. Единственият вариант беше да е през нощта. Извадих късмет и си намерих работа като диджей в заведение, което беше на 300 метра от общежитието. Плащаха ми надница всеки ден и отделно падаха доста бакшиши. С първите спестени пари си купих лаптоп, с който да мога да правя музика. В един момент прекъснах следването си. Много хора сигурно биха нарекли това провал. За щастие аз не го приемам така, а просто като част от пътя, по който стигнах до нещо по-добро за мен самия. Този период беше хем един от най-трудните откъм финанси, хем един от най-скупните. Общо взето, тогава няха много нови запознанства и не контактувах с почти никого освен с хората от Габрово. През лятото на втората година от идването ми в столицата

поработих в „Радио 1“. Всичките ми доходи се изчерпваха със заплатата оттам, а тя не беше много голяма. Нито имаше с кого да излизам, нито имах пари и беше доста депресиращо. Гледах да се самоусъвършенствам в тонрежисурата. Единственият човек, с когото комуникирах тогава, беше колегата, който четеше новините – записвах го на всеки кръгъл час. Казваше новините с монотонна и

сериозна интонация, но през останалото време се държеше като страхотен проstack и ми беше интересно да си говорим. Играехме и на една игричка – „Конкистадор“. По-смешното от цялата ситуация е, че когато ми изтече тестовият период в радиото, ми обясниха, че съм твърде малък и че ще си потърсят друг човек. Съобщиха ми го Наско Генев, шефът на радиогрупата, към която



принадлежи „РадиоГ“. Казах „ОК“. По мое мнение си вършех работата, както трябва, а тя и не беше толкова много. Около 5 години по-късно, когато вече бях дръпнал и бях по-значим за българската музика, се случи нещо интересно. Имах среща с директора на БНТ, защото трябваше да правя аранжимент за „Евровизия“ – мисля, че беше, когато Елица и Стунджи отиваха за втори път. На тази среща се появи и Наско Генев, който се обърна към мен: „Следя твоите неща и начина на мислене, по който ги осъществяваш.“ Отвърнах му, че и аз си спомням момента, в който ме е уволнил. Както и да е, човекът просто си е изпълнявал задълженията. След това с него неведнъж сме работили заедно. Той е бил режисьор на всичките концерти на наградите на „БГ радио“, на новогодишните концерти и какво ли не друго. Сещам се за още един случай, когато ме обвиниха, че „съм много млад още“. На 16 години, докато работех в Дюни, пусках на персонала някакви мои неща. И те ми казваха: „Ама ти какво си мислиш, че ще стане? Това е невъзможно да се получи!“ Да, много хора отсъждаха, че проектите ми няма да се радват на успех и ще си останат на любителско и локално ниво. Тогава и аз самият не вярвах, че ще се получи нещо голямо. Често се случва по-възрастните да си мислят, че по-младите не разбират нищо, не могат да изпълнят и елементарни задачи. Неглижират ги, без значение дали са на 16 или 26 години. Обикновено това отношение може да бъде преодоляно единствено с реални успехи.

2 И 200

Когато приключих с радиото, се заех още по-сериозно с правенето на песни. Хората ги слушаха, само че бях в период, когато хем младите ме знаеха, хем няха никакви участия. Това продължи 1-2 години. Без участия няха и приходи, а в същото време не ми се щеше да искам пари от нашите. Случвало се е месеци наред да ям основно хляб, лютеница и сирене – по студентската схема. Беше кофти, защото София е голям град и единственият вариант да се придвижваш с по-малко средства е с градския транспорт. Аз обаче бях на такова ниво, че връстниците ми, а и по-малките, започваха да ме разпознават. Влизам в автобуса и всички: „Ааа, ето го Криско!“ Или още по-тъпо – правя песен, на която й се кефят много хора (примерно „Щото е маймуна“), чувам я да звучи от кола, която струва 100,000 лева, а аз нямам 2 лева в джоба...

* Текстът е откъс от най-новата биографична книга на тийнидола.

**NOW HIRING
REGIONAL AND
OTR DRIVERS**

FOREST PARK, IL

**CONTACT John Wirkus
708-405-5023**

**CLEAN RECORD
REQUIRED**

- ★ WELL ESTABLISHED COMPANY
- ★ FULL BENEFITS
- ★ \$1,600/ WEEK – PAY BASED ON EXPERIENCE
- ★ HOME TIME
- ★ \$2,500 SIGN ON BONUS
- ★ \$100/WEEK FOOD EXPENSE
- ★ 2018 TRUCKS
- ★ WEEKLY HOME TIME

Надиграване за Никулден в Лос Анджелис

Започнала през 2012 година, днес проявата вече обединява много BG ансамбли

КАЛИН КРУМОВ

Българско общество за образование и култура „Пчела“ организира шестото по ред „Надиграване“. Започнала през 2012-а с две групи от Лос Анджелис и Ориндж Каунти, инициативата дава началото на танцовите групи по места и към днешна дата е домакин на 9 танцови групи от Лос Анджелис, Ориндж каунти и Сан Диего. Това са „Опахей“ от хълмовете на Ел Ей, „Ла кресента“ с ръководители Веси Казачка,



Инна Таскаева, „Деба“ от Ориндж Каунти с ръководители Петро Душков и Мария Бобева, „Хоротропци“ от Санта Моника с ръководители Веси Василева и Васил Царев,

„Месечинка“ от Сан Диего с ръководител Деница Богомилова, „Жарава“ – от Валенсия, основана от Даниела Божидарова, „Лудоноги“ от Тарзана с ръководител Веси Василева. Участие взеха и три детски групи: Българско училище в Лос Анджелис „Св. св. Кирил и Методий“ с директор Живка Костова; Детски танцов ансамбъл „Хоп-троп“ с ръководител Диана Иванова, Детска школа по родолюбие „Златната ябълка –

Ла кресента“ с директор Гая Яхджиян.

6-ото „Надиграване“ бе посветено на предстоящото българско председателство на Европейския съюз и е с подкрепата на Генералното консулство на Република България в Лос Анджелис и на генералния консул Веселин Вълчев, наскоро избран за председател на Дипломатическия корпус на Европейския съюз в Лос Анджелис. „Надиграване“ е танцов фестивал, в който фокусът е върху единението и единодействието на групите и организациите сред българската общност, чиято мисия е поддържане на българския език, народно предание, обичаи и изкуство.

ELGIN TRUCK REPAIR

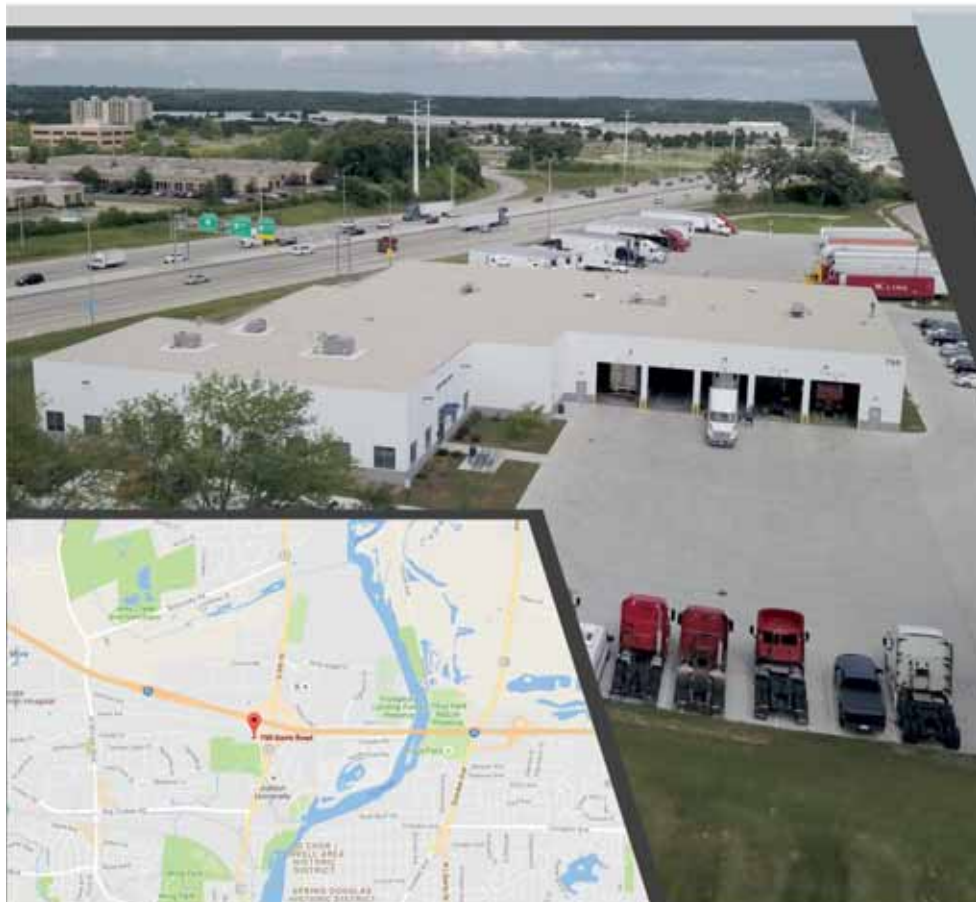

- ★ TRUCK & TRAILER REPAIR
- ★ BRAND NEW FACILITY
- ★ 5 BAYS SHOP
- ★ HIRING MECHANICS
- ★ ALL MAKES AND MODELS
- ★ TRUCK & TRAILER ALIGNMENT
- ★ APU SERVICE
- ★ REEFER SERVICE

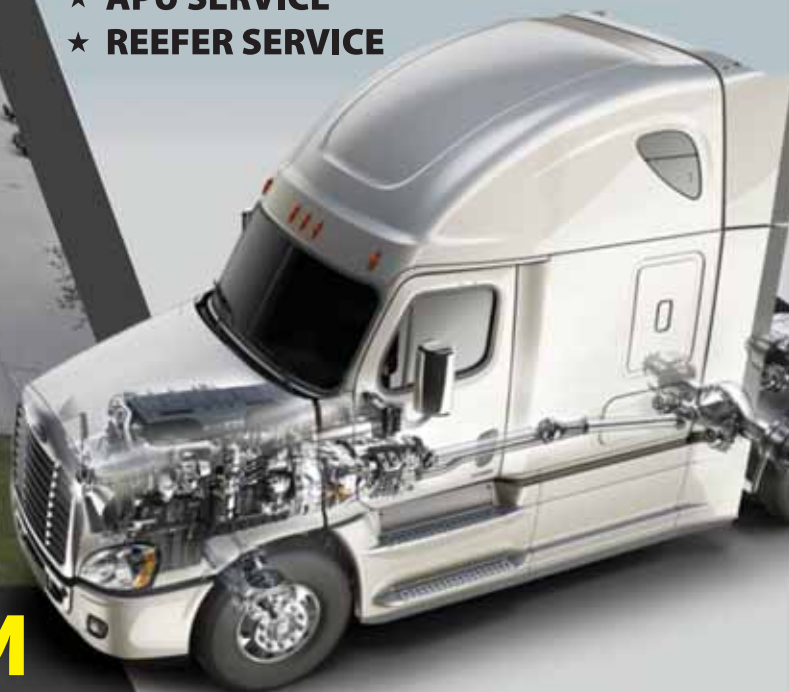

ТЪРСИМ МЕХАНИЦИ

Много добри условия, нов, чист и приветлив сервиз.

750 DAVIS RD, ELGIN, IL 60123

PHONE: 847-628-4808

www.ELGINTRUCKREPAIR.COM

В още 4 щата работят за признаването на българския език

В Чикаго тази събота се провежда втори изпит по програмата за двуезичност



СИБИЛА ПАТСИ

sibila@bg-voice.com

Децата на сънародниците ни, живеещи в Пенсилвания, Вирджиния, Мериленд, Делауеър, както и в столицата Вашингтон, скоро ще могат да се възползват от знанията си по български при кандидатстване в университет, като го впишат като балообразуващ предмет. Представители на нашите училища в тези територии вече се срещнаха в посолството ни във Вашингтон и обсъдиха помежду си какви стъпки предприемат и с какво могат да си помогнат.

„Взе се неофициално решение представители на БОКЦ „Зора“ в Ричмънд да координират дейността по признаването на българския език в щата Вирджиния, а тези на БОКЦ „Св. Климент Охридски“, Вашингтон, да поемат окръг

за достойно признание в обществото на многокултурна Америка“, е мнението на Бойко Антонов за резултатите от нея. „Владеенето на втори език повишава познавателните умения на учениците, спестява от таксите в колеж, улеснява реализацията им на пазара на труда и повишава сигурността като цяло“, допълни той.

Българският е признат за втори език в щатите Илинойс, Вашингтон и Джорджия. В Илинойс, където живеят най-много българи, първият изпит за български език се проведе през май, а вторият е насрочен за 9 декември. Програмата съществува в общо 29 щата.

Тази събота, 9 декември, в Чикаго ще се проведе вторият изпит по български като част от програмата за двуезичност. Тестът започва в 10 часа в българското училище „Джон Атанасов“ (1600 East Golf Road, Oakton Community College, Des Plaines, IL 60016). Нашите училища в източните щати са в различен етап от подготовката за въвеждане на сертификата за двуезичие. Училище „Дора Габе“ в Балтимор е съвсем в началото на подготовката. „Нашият представител по този въпрос Джесика Илиев беше на срещата във Вашингтон. След това се срещна и с администрацията по въпросите на образованието в Мериленд“, сподели Биляна Несторова, член на борда на директорите към училището. „Оттам ни казаха, че те имат някакъв тест за говорни умения и грамотност, провеж-



Част от учениците на училище „Отец Паисий“ в Питсбърг

посолството ни най-вече защото това е сравнително младо училище. В него учат 22 деца и сред родителите има голямо желание българският език да бъде признат.

В Питсбърг, Пенсилвания, пък са много по-напред. „Очакваме, че печатът за двуезичие евентуално да се въведе при нас още догодина, казва Пламен Кръстев, един от основателите на училище „Отец Паисий“ в Питсбърг. „Този печат ще даде възможност на нашите

ученици да имат допълнителни кредити в дипломата си, да получат по-висока стипендия, когато кандидатстват в университет, и да намалят размера на учебната си такса“, допълни той. В „Отец Паисий“ в момента се обучават 30 българчета. То е едно от най-старите училища в Щатите, създадено още през 1937 г., и единственото, което разполага със собствена сграда. То функционира към Българо-македонския образователен център в Питсбърг.



Най-малките възпитаници в училище „Христо Ботев“ във Вашингтон

Колумбия. Училище „Дора Габе“ ще отговаря за Балтимор, училище „Отец Паисий“ в Питсбърг за Пенсилвания, а училище „Христо Ботев“ за Мериленд“, поясни Бойко Антонов, директор на „Христо Ботев“ във Вашингтон.

От посолството са гарантирали пълна подкрепа на всяко училище, ако има нужда от допълнително представяне пред местните власти. „Срещата показва желанието на посолството и педагогическите институции да осигурят възможност на децата с български корени

дан от Американския съвет за чуждоезиково обучение (American Council on the Teaching of Foreign Languages). Няма обаче разработен изпит за четене и разбиране. Насочиха ни, както и направи и посолството ни във Вашингтон, към българското училище в Сиатъл, щата Вашингтон, които са минали по този път и там българският вече е признат от местната образователна система“, допълни Несторова. Тя каза още, че от ръководството на училището се радват на солидната подкрепа от страна на

Trifonova Law

(кантори в Илинойс и Калифорния)

Адвокат Яна Трифонова



- **Банкрут:** Chapter 7, Chapter 13
- **Имиграционно право:** визи, зелени карти, гражданство, смяна на статут
- **Корпоративно право:** формиране на фирми, изготвяне на договори, дела
- **Недвижими имоти:** покупки, продажби, foreclosure, short sale, модификация на заеми
- **Семейно право:** предбрачни договори, разводи
- **Изготвяне на:** завещания и тръстове, power of attorney, пълномощни

tel/fax: **877.577.4010**

Адрес в Illinois:
8501 West Higgins Road, Suite 420
Chicago, IL 60631
Email: trifonovlaw@yahoo.com
Website: www.trifonovlaw.com

Огромнен интерес към конкурса за детска рисунка „Сезони“ в Чикаго

83 творения вече се състезават за най-много харесвания в социалните мрежи



ГАЛИНА ПЕТРОВА
galina@bg-voice.com

принтиран каталог, които ще се продава, а приходите ще бъдат изпращани до „Център за Надежда“ – гр. София, който се грижи за 50 деца с тежки увреждания. Идеята идва, след като фондация „I can too“ осъществи успешно кампания за набиране на средства в България. През септември малчугани от цяла България изпращаха рисунки до фондацията, които днес са превърнати в коледни картички и приходите от тях ще бъдат използвани в



Българският център „Магура“ в Чикаго и фондация „I can too“ излязоха с общ проект в помощ на деца с увреждания в България. Конкурсът за детска рисунка „Сезони“ се провежда за първи път в Северна Америка, а идеята е българчетата тук да се ангажират със социални инициативи в Родината. „Решихме да участваме в инициативата на „I can too“, защото искаме да подкрепим дечицата в неравностойно положение в Родината. Най-вече да разпространим информация за тези деца тук, в чужбина“, казва Надя Желязкова от център „Магура“. От всички изпратени творби ще бъдат избрани 20, които ще намерят място в

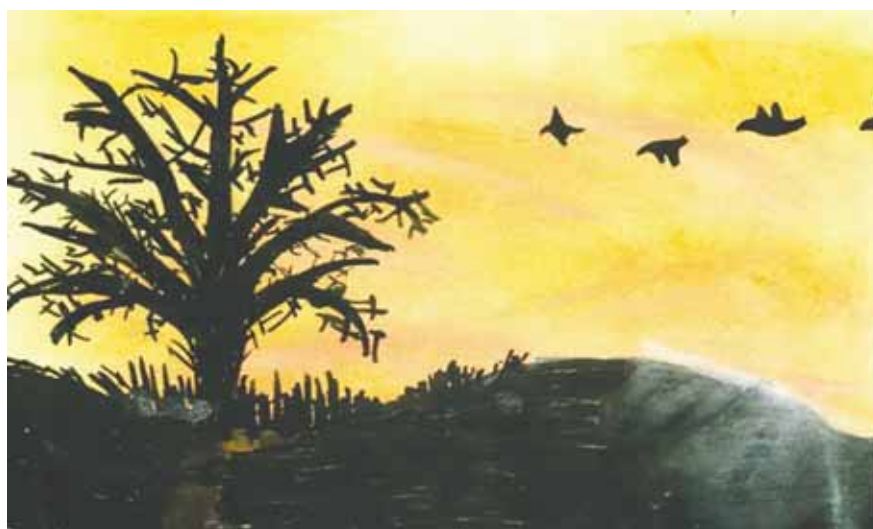

подкрепа на центъра за деца с множествени увреждания. „Към момента с децата работи само един специалист, за когото е непосилно да поеме терапиите на всички. Крайно необходимо е осигуряването на поне още двама“, казва Нели Радева от фондация „I can too“.

В българския център „Магура“ вече се продават и тениски на фондация „I can too“ също с благотворителна цел.

„От всички участвали до момента имаме само две деца от България, които решихме да не изключваме, и две от Вегас. Всички останали са от Чикаго“, казва Валентина Лимов от център „Магура“.

Конкурсът за детска рисунка продължава до 15 декември, а вие може да гласувате на фейсбук страницата на центъра.

THE BIGGEST *Grossinger* **THE ORIGINAL**

BLACK FRIDAY

DOORS OPEN AT 8 AM!

BLACKFRIDAYCARDEAL.COM

30% OFF

†Off MSRP on select models. †Off current NADA retail value on select models.

40% OFF

†Off MSRP on select models. †Off current NADA retail value on select models.

50% OFF

†Off MSRP on select models. †Off current NADA retail value on select models.

GIVE AWAYS!  **DOORBUSTER DEALS!**

No purchase necessary. While supplies last.

50% OFF USED VEHICLES

OFF CURRENT NADA RETAIL VALUE.

<p>NEW 2017 HYUNDAI ELANTRA SE</p> <p>MSRP: \$21,390*</p> <p>\$12,997* </p> <p>40% OFF</p>  <p>HP17906</p> <p><small>†Off MSRP on select new models. †MSRP may not be actual selling price within trade area. *Plus tax, title, license & \$172.15 doc fee. Exp 11/27/17.</small></p>	<p>NEW 2017 HYUNDAI SONATA HYBRID</p> <p>MSRP: \$27,085*</p> <p>\$18,999* </p> <p>30% OFF</p>  <p>HP18676</p> <p><small>†Off MSRP on select new models. †MSRP may not be actual selling price within trade area. *Plus tax, title, license & \$172.15 doc fee. Exp 11/27/17.</small></p>
<p>NEW 2017 CHEVY MALIBU</p> <p>MSRP: \$24,100*</p> <p>\$14,470*</p> <p>40% OFF</p> <p>FIND NEW ROADS</p>  <p>CV17310</p> <p><small>†Off MSRP on select new models. †MSRP may not be actual selling price within trade area. *Plus tax, title, license & \$172.15 doc fee. Exp 11/27/17.</small></p>	<p>NEW 2017 CHEVY CRUZE</p> <p>MSRP: \$20,460*</p> <p>\$13,298*</p> <p>35% OFF</p> <p>FIND NEW ROADS</p>  <p>CV17096</p> <p><small>†Off MSRP on select new models. †MSRP may not be actual selling price within trade area. *Plus tax, title, license & \$172.15 doc fee. Exp 11/27/17.</small></p>
<p>NEW 2017 HYUNDAI SANTA FE SPORT</p> <p>MSRP: \$33,335*</p> <p>\$25,999* </p> <p>20% OFF</p>  <p>HP17660</p> <p><small>†Off MSRP on select new models. †MSRP may not be actual selling price within trade area. *Plus tax, title, license & \$172.15 doc fee. Exp 11/27/17.</small></p>	<p>NEW 2017 HYUNDAI TUCSON</p> <p>MSRP: \$29,090*</p> <p>\$120 PER MONTH* </p> <p>30% OFF</p>  <p>HP18676</p> <p><small>†Off MSRP on select new models. †MSRP may not be actual selling price within trade area. *Plus tax, title, license & \$172.15 doc fee. Exp 11/27/17.</small></p>
<p>NEW 2018 CHEVY EQUINOX</p> <p>MSRP: \$24,100*</p> <p>\$19,988*</p> <p>25% OFF</p> <p>FIND NEW ROADS</p>  <p>CT18064</p> <p><small>†Off MSRP on select new models. †MSRP may not be actual selling price within trade area. *Plus tax, title, license & \$172.15 doc fee. Exp 11/27/17.</small></p>	<p>NEW 2017 CHEVY SILVERADO 1500</p> <p>MSRP: 32,865*</p> <p>\$22,998*</p> <p>30% OFF</p> <p>FIND NEW ROADS</p>  <p>CT17150</p> <p><small>†Off MSRP on select new models. †MSRP may not be actual selling price within trade area. *Plus tax, title, license & \$172.15 doc fee. Exp 11/27/17.</small></p>

GROSSINGER HYUNDAI PALATINE

221 E Lake Cook Rd • GrossingerHyundaiPalatine.com • 888.544.7554

GROSSINGER CHEVROLET

151 E Lake Cook Rd • GrossingerChevrolet.com • 888.544.7554

Професионална транспортна компания



SUPERIOR

OVERNIGHT SERVICES, Inc



**ТЪРСИМ
ОПИТНИ
МЕХАНИЦИ**

Охраняем паркинг - 24 часа видеонаблюдение.
Единствената компания, която ви дава
предостатъчно мили и много семейно време.

**NOW HIRING ESTABLISHED TEAMS DRIVERS FOR
DEDICATED LANES CHICAGO - SOUTH STATES**

Набира шофьори за DRY VAN & REEFERS

OTR drivers - Min 1 year experience.

Заплащане според опита. Всички мили и стопове са платени.

Now selling 2015 Freightliner Cascadia.

Low miles. Call for more info.

ЧИСТО НОВИ КАМИОНИ И РЕМАРКЕТА

\$300 Referral BONUS

SAFETY BONUS every month

Компанията предлага постоянни курсове. 90% hook & drop

24/7 dispatch

Direct pay/deposits

Quick Pay

Best rates in town
10% dispatch
Fuel cards
Permits and license plates
Нови ремаркета

Терминал и warehouse
- 46K sq f - storage, cross
loading, dock crossing

☎ 630-422-1190

✉ superior.overnight@gmail.com

📍 700 N Rohwing Rd, Itasca, IL 60143

Коледа в Белия дом

Белият дом вече е готов за първата Коледа на семейство Тръмп в него. Празничната украса, избрана от първата дама Мелания Тръмп, е под мотото „Традиции, почитани във времето“.

Част от идеите на Мелания предизвикаха възмущение в социалните мрежи, сравнявайки коридора с гробница заради сивите сенки и безлистните клони.

Дизайнът беше осмян и предаването Saturday Night Live и предизвика много колажи в интернет.

Част от представянето бяха и балерини, танцуващи под звуците на руската класика „Лешникотрошачката“ на Чайковски. В украсяването са взели участие над 150 доброволци от 29 щата. Очаква се над 25 хил. посетители да обиколят Белия дом през празничния сезон. За тях са изпечени 31 хил. курабийки.



2014



2017



MDM Truck Repair

Quality Work * Fast Service * Certified Technicians



- ✓ Body work
- ✓ Engine repair
- ✓ Transmission repair
- ✓ Electrical
- ✓ Steering
- ✓ APU
- ✓ Frame
- ✓ Air conditioning
- ✓ Drive shafts
- ✓ Cooling, exhaust and intake systems
- ✓ Suspension
- ✓ Clutch
- ✓ Brakes and more

НАЙ-НОВИЯТ СЕРВИЗ ЗА КАМИОНИ.
СПЕЦИАЛНИ ЦЕНИ ЗА НОВИ КЛИЕНТИ.
 Качествена работа от сертифицирани техници.

Бързо обслужване.
 Чакането е намалено до минимум.
 Ниски цени.

2090 N Mannheim Rd,
 Melrose Park, IL 60160

Tel.: 708.223.8581
 Fax: 708.397.4046

Mumko: 630.748.9520
 Huk: 224.425.1953



M&K
TRUCK CENTERS



Des Plaines, IL 708 343 4980
Alsip, IL 888.531.5130

New & Used Truck Sales • Leasing & Rental • Financing
Part & Service • Body Shop • New & Used Trailer Sales



2018 VOLVO VNL64T670
D13, 425HP, 2.64 Ratio, I-Shift,
Air Ride, Stk#AN5081. Available
in white & silver



2018 VOLVO VNL64T670
ISX, 450HP, 3.36 Ratio, 13 Spd.,
Air Ride, Stk#AN5015



2018 VOLVO VNL64T670
ISX, 500HP, 3.36 Ratio, 13 Spd.,
Air Ride, Stk#AN5074



2018 VOLVO VNM64T200
D13, 375HP, 2.47 Ratio, I-Shift,
Air Ride, 174"WB, Stk#AN5054



2018 VOLVO VNL64T780,
D13, 455HP, 3.08 Ratio, I-Shift, Air
Ride, Stk#AN5139. Available in
white, silver & lime green.



2018 VOLVO VNL64T300,
D13, 405HP, 2.47 Ratio, I-Shift,
Air Ride, 178"WB, Stk#AN4732



2018 VOLVO VNL64T670
D13, 425HP, 3.08 Ratio, I-Shift,
Air Ride, Stk#AN5281



2018 VOLVO VNL64T670
D13, 455HP, 3.08 Ratio, I-Shift,
Air Ride, Stk#AN5268. Available
in white, red & silver



2018 VOLVO VNL64T670
D13, 455HP, 3.08 Ratio, I-Shift,
Air Ride, Stk#AN5235. Available
in white & blue

SEE OUR COMPLETE INVENTORY AT
MKTRUCKCENTER.COM

Сланината е полезна

Но само ако се хапват 2-3 неголеми парченца на ден

ИВАНКА АРМЯНОВА
armyanova@bg-voice.com

Руски диетолози провелиха изследване и доказаха, че сланината е полезна за организма и може да предотврати риска от появата на опасни заболявания. Тя съдържа не само витамини и микроелементи, а и други вещества, укрепващи здравето. Това е и причината сланината да подсилва имунитета. Тя може още да подобри дейността на главния мозък, което в значителна степен понижава вероятността от болестта на Алцхаймер, твърдят учените. Известни са и положителните свойства на лецитина – един от главните компоненти на сланината. Това вещество оказва благотворно влияние върху сърдечно-съдовата система. Сланината съдържа и много антиоксиданти, което понижава риска от онкологични заболявания. Специалистите обаче предупреждават, че със

сланината не бива в никакъв случай да се прекалява – за да се постигнат гореизброените позитивни за здравето ефекти, са достатъчни само 1-2 неголеми парченца на ден. Препоръчва се сланината да се яде с хляб или зелена са-



лата, защото така по-лесно се усвояват от организма полезните вещества. Има и хора, на които сланината е забранена. Това са пациенти, страдащи от стомашно-чревни проблеми, заболявания на черния дроб и жлъчката. В рисковата група влизат още хора, които са с атеросклероза или съдови нарушения.

Собствениците на кучета живеят по-дълго

Група шведски учени от университета в Упсала доказаха, че хората, които имат кучета, живеят по-дълго в сравнение с тези, които не обичат домашните любимци. Резултатите от своето изследване „Куче, риск от сърдечно-съдови

гигиенен любимец вкъщи снижава с 33% риска от преждевременна смърт и с 11% вероятността от сърдечно-съдови заболявания.

Според учените кучетата действат изключително позитивно върху хората, техните собственици умирали значително по-рядко и по-късно от тези, които нямат домашен любимец. Оказало се още, че собствениците на кучета от ловните породи живеят по-дълго от притежателите на декоративни и градски видове.

Един от авторите на изследването казва: „Интересно е, че кучетата влияят



особено благотворно върху живота на самотните хора, които, както знаем от давна, умират по-често от семейните.“ Учените все още не правят глобални изводи от проучването си, но предполагат, че резултатите са дължат на факта, че собствениците на кучета са физически по-активни и редовно се разхождат. Освен това четириногите любимци помагат да се намали стресът.

заболявания и смърт“ експертите публикуваха в списание „Сайнтифик рипортс“. Те провелиха общонационално изследване, продължило 12 години, по време на което проучили данните за здравословното състояние на повече от 34,200 души. Били отчетени и данните от половината население на Швеция (над 4 милиона души), повече от 13% от които имат кучета. Установено било, че четирино-

Лекар: не купувайте автомобил от пушачи

Лекари от Бостън призоваха хората да не закупуват автомобили и жилища, които са принадлежали на пушачи. Те обясниха какви са рисковете при подлагане на трета ръка дим. „Трета ръка дим – този дим остава незабелязан от обществото, но науката казва друго – той се усеща по жълтите пердета на домовете, в които се пуши, и по аромата на стар пепелник.“ В дима по принцип се съдържат множество

токсични вещества. Учени доказват през 2009 година, че тези вещества в тютюневия дим са над 8,400 на брой. Според лекарите, когато хората пушат в едно затворено помещение, опасните катрани се охлаждаат и се превръщат в лепката течност, която се наслява по стените, таваните и други. По думите на лекаря най-потърпевши от това са децата, които живеят в такива домове, защото те си играят, изразходват много енергия и съответно поемат най-голя-

мо количество от десорбирани токсини. Според учените с годините тези вещества се десурбират, т. е. те отново излизат в околната среда, а ние ги поемаме в организма си. Поради тази причина учените от Бостън съветват хората, като купуват коли и жилища, да избягват купуването на такива, които са принадлежали на пушачи.



WOMEN'S AND CHILDREN'S HEALTH CARE 25 ГОДИНИ АГ ПРАКТИКА В БЪЛГАРИЯ И САЩ

Д-р Пламен Дочев, M.D., F.A.C.O.G.
Специалист акушер - гинеколог

- * Patients' Choice Award – 2010/2012
- * Top Obstetrician – Gynecologist of America Award – 2011

ГРИЖИ ЗА БРЕМЕННОСТТА (женска консултация)

РАЖДАНЕ

ГИНЕКОЛОГИЧНИ ЗАБОЛЯВАНИЯ

ПЪЛЕН СПЕКТЪР ГИНЕКОЛОГИЧНА ХИРУРГИЯ – конвенционална, лапароскопска, da-Vinci – хирургичен робот

НА МЯСТО В ОФИСА:

3D ултразвук, пълна лаборатория

ОФИСИ:

**ALEXIAN BROTHERS HOSPITAL
800 W BIESTERFIELD RD. STE # 408
ELK GROVE VILLAGE, IL 60007**

**LUTHERIAN GENERAL HOSPITAL
1875 DEMPSTER STR. STE #550
PARK RIDGE, IL 60068**

TEL: 847.593.6600, FAX: 847.593.3544

ESCAPE

LOUNGE & SPORTS BAR



The party is ON.

ILIAN

Sat, 23 December, 2017 10pm

Call in for reservation.

TEA: 630.363.9198

801 E. Algonquin Rd, Schaumburg, IL 6017
FREE PARKING

Млад студент музикант, с очила, интелигентен, с цигулка в ръцете, с възвишен и замечтан поглед, влиза в женското общежитие на Института по изкуства. В портиерната седи здрава лелка. Младежът я пита:

- Извинете, може ли да извикате Светла от 312 стая?

- Каква е тя?

- Блондинка, малка, красива, ходи с пантофки, балерина е.

- Няма я.

- Извинете, а може ли да извикате Галя от 216 стая?

- А тя каква е?

- Рижава, симпатична, мъничка, ходи с пантофки, балерина.

- Няма я.

- А може ли да извикате Ирина от 408-ма?

- Тя пък каква е?

- Брюнетка, с къса прическа, мъничка, красива, ходи с пантофки, също е балерина.

- Няма я.

- И какво да правя сега?

- Не знам. Балетът отиде на гастрол. Е*ете хористките!



Мъж се опитва да си наеме стая в хотел:

- За съжаление, нямаме свободни стаи! - казва му рецепционистката.

- Ами, ако например, дойде Брад Пит, ще намерите ли стая за него?

- Разбира се, за него винаги ще намерим!

- Добре тогава, дайте ми я на мен, а пък той, така или иначе няма да дойде!



В един хотел нямало достатъчно места и се наложило да спят на едно легло Бай Ганьо, американецът и англичанинът. Бай Ганьо бил в средата. По някое време кихнал, изплюл се към тавана и сплунката опръскала другите двама.

- Хей, какво правиш? - разсърдили се те.

- Като се каниш да правиш такива работи, обаждай се поне предварително с думата „Внимание!“ За да се подготвим и да си скрием лицата под завивката.

Не щеш ли, след малко Бай Ганьо извикал:

- Внимание!

Двамата веднага си пхнали главите под завивката. Тогава Бай Ганьо изнедаващо пръднал.

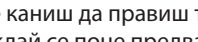

- Скъпа, къде ще посрещаме Нова година?

- Не планирам толкова дълго да се срещаме.

- Стой! Не мърдай!

- Това обир ли е?

- Не! Селфи...

Блондинка яде супа от охлюви. Опит-



ва се да изсмуче един от черупката, но не може. Поглежда - охлюва се запънал разкрячен на изхода и и вика:

- Смуци, смуци!



В публичен дом:

- Имате ли много черни негърки?

- Имаме - рекла мадам - всичко имаме тук!

- Ами, искам най-черната, ако може.

- Готово, имаме една нубийка, дето е по-черна от безлунна нощ с ниски дъждовни облаци под покрива на джунглата.

Отива човекът и що да види - момиче като самия мрак непрогледен. И и казва:

ря! Обмислям да си сложа черен мрамор във банята и се чудех как ще е с розова fuga.



- Шефе, трябва да ме сложиш на по-лека работа защото съм бременна...

След малко:

- Шефе, недей, недей, дойде ми... - Жоре, къде си тръгнал?

- В Бюрото по труда, търся си работа.

- 'Що рискуваш така бе, баце!? Ако ти намерят работа, к'во ще прайш...



Мечо Пух се нахвърлил към меда, обърнал се, изплюл се и казал:

- Бах ти гадния мед! Праско го погледнал и казал:

- Мечо, това не са пчели, това са мухи!

Виц в снимка



- Надявам се да съм МЪЖЪТ на твоя живот.

- Носиш ли вино?

- Не.

- Няма да ти се получат нещата...

- Я, моме, застани на леглото на четири крака и добре се разкрячи.

Погледал, после се повъртял, по-сумтял и си тръгнал. Плаща си долу на мадам, но момата слиза и казва, че нищо не бил правил.

- Ако искате, господине имаме и други тъмнокожи момичета.

- Не, не всичко е перфектно, благода-

Сватба на село. Вече пред олтара и пред попа, в най-важният момент, булката взела, че пръднала много яко. Свежърът решил да замаже положението, извадил една златна пара и я пляснал на челото на свежървата с думите:

- Браво, ма, булка! Толкова години живеем заедно и досега не съм те чувал да пърдиш така!

Булката погледнала през рамо с едно око и казала:

- Ъ! Я да дера г*з, па на нея пендари-те!!!



От данъчното правят внезапна проверка на дребен фермер, защото получили оплакване, че не плащал достатъчно на работниците си...

Човекът ги посрещнал и започнал да отговаря на въпросите:

- Ми, значи тука има един Иван... Той ми работи по полето... Плащам му 400 на месец плюс храната...

- Добре, друг?

- Ми бай Пешо... Него съм го взел техниката да ми оправя... Плащам му 600 на месец плюс храната...

- Още някой има ли?

- Ми, има тука и един малоумен... Той бачка по 18 часа на ден и ми върши около 90% от работата... Изкарва по около 50 на месец, сам си плаща храната, ама всяка събота му купувам по бутилка ракия...

- Ахааааа... Ей, точно с тоя малоумен искам да говоря... - зарадвал се данъчният.

- Ми, ей го на - пред тебе е...



Посредата на полето огромна дупка. На края на дупката седят мъж и жена.

Мъжът:

- Ех, казах му аз на баща ми, че не трябва да иска такива неща...

- Какви неща? - пита жената.

- Разбираш ли... звъни ми той на връх Нова година по телефона и ми разправя „Синко, ти водиш праведен живот, а аз съм абсолютен грешник. Помоли се, моля те на Господ да ми изпрати един подарък за Нова година, ама нещо голямо, скъпо и съвременно...“ И аз му викам „Тате, не трябва Господ да се моли за такива неща...“ А той - „помоли се, та помоли се.“

- И кво?

- И аз се помоли, а Господ му изпрати...

- Какво му изпрати?

- Каквото поиска - това му изпрати. Нещо голямо, скъпо и съвременно - орбиталната станция „XXX“.



Нане казва на Вуте:

- Вуте, дай ми 1000 лв. на заем, че много ми трябват.

Вуте отговаря:

- А бе... може и да ти дам, ама прати жена си Пена довечера да спи при мен.

Нане не му се искало да праща жена си, ама много му трябвали тия пари и казал на Пена:

- Пено, довечера да отидеш при Вуте и добре да се представиш, че обеща да ми даде 1000 лв.

Отива Пена вечерта при Вуте. Прекарва нощта там и на сутринта се връща.

- К'во стана ма, Пено, добре ли се представи? Вуте ще даде ли 1000 лв.?

Пена отговаря:

- А бе, той каза, че и 2000 ще ти даде... ама нямал!



- Отче, съгреших...

- Колко пъти?

- Е, не съм дошла да се хваля!

Полет на „България Еър“ от София до Варна.

Пътник към стюардесата:

- Госпожице, защо летим и се тресем така?

- А кой Ви е казал, че летим... едни триста-четирисотин километра са... и така ще стигнем!



Шоп в ресторант:

- Господине, желаете ли кашкавал пане?

- Ми що па не...

- Скъпи, ти защо ме обичаш?

- Заради красотата ти, заради ума ти и чувството за хумор. А ти защо ме обичаш?

- Заради безупречния ти вкус, скъпи!

- Ще ме плаши жена ми, че не мога да се оправя сам.

- А ще можеш ли?

- Как да не мога, вчера такава вкусна супа си опекох.

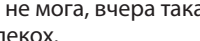

Отговор на кръстословицата от миналия брой

Водоравно: Взор, Спартак, Мелбърн* Домакин, Абу, Анархия* Каноник, Клас, Рада* Соя, Грот, Сена, ев* Кок, Воин, Болт, Рало* Кап, Саго, Цена, Поема* „Потоп“, Колоиди, Винкел* Телур, Ливра, Рота* Водопаз, Тек, „Неда“, Лед* Слон, Дева, Пери* Плац, Елей, Меню, Памид* Олег, Авокадо, Токата* Абанос, Агаси (Андре), Форт* Зрак, Ака, Дига, Бод* Дим, АКАЙ, Гала, Жица* Зев, Езоп, Пано, Катил* Еоцен, Уд, Вълк, Кета* Чейс (Чев), Кер, Кора, Рис* Болеро, Замах, Гуно (арл)* Пера, Талий, Мимика* Диня, Аула, Кокс, Димов (Димитър)* Вяра, Коки, Русо (Жан Жак)* Владика, Вана, Пал* Екс, Либе, Политика* Икако, Патина, Лам (Филип), Тол* Атон, Елен, Блюдо, Екю* Флирт, Салата, Санитар

Отвесно: Езда, Окоето, Лоб, Изотопи, Локал* ООН, Катедрала, Мец, Лента, Ати (Бартоломео)* Ирмос, Поло, Ценз, Вечеря, Декор* Анод, Пулс, Гора, Нера, Виконт* Иския, „Рале“, Саке, Ио, Аяк* Пик, ВАК, Зола (Емил), Казус, Тура, Пес* Хан, Гогол (Николай), Нева, Йод, Зала, Лала* Криолит, Йога, Кала, Вител* Еталон, Овес, Кака, Реми, Кабина* Абат, Цирк, Маса, Райконен (Кими)* Вкус, Беда, Деди, Гав, Ока, Аба* „Сони“, Нено, Данък, Ски* Амарела, Ревю, Филолог, Полус* Енант, Вода, Тога, Крум, Балада* Елада, Пита, Пора, Анид, Лимон* Бра, Рона, Пакт, Жак, Омир* Дъх, аек, Лема, Битер, Имунитет* Рикелме (Хуан Роман), Еритроцити, Кос, Кока* „Аня“, Воал, Дида, Далас, „АВО“, Алюр*

GR6 LLC – Женя ВИЧЕВА

ТАКСИ, НОТАРИАЛНИ ЗАВЕРКИ, АПОСТИЛИ,
ПЪЛНОМОЩНИ, ПРЕВОДИ, РАЗВОДИ,
ДЕКЛАРАЦИИ ЗА ПЪТУВАНЕ НА ДЕЦА,
ПОКАНИ, ВИЗИ, ГРАЖДАНСТВО, ИМИГРАЦИЯ,
РЕГИСТРАЦИЯ НА ФИРМИ, IFTA, ITR, 2290 И ДР.
ЗАСТРАХОВКИ – ЗДРАВНИ, АВТО & ДОМ, ЖИВОТ.

ГАРАНТИРАНИ НИСКИ ЦЕНИ

Адрес: 3826 Emerson Drive, Schiller Park, IL 60176
Tel. 847-928-9493 Fax: 847-447-3019
Email: rwicev@yahoo.com



HOME REALTY GROUP

NASKO IVANOV MANAGING BROKER/OWNER

СЪДЕЙСТВИЕ ПРИ КУПУВАНЕ/ПРОДАВАНЕ
НА НЕДВИЖИМО ИМУЩЕСТВО

Residential & Commercial
Short Sale & Foreclosure
Bank Owned & Auction



Phone: 708-856-1440
Email: nasko@ymail.com



10700 W Higgins Rd, Ste. #220, Rosemont, IL 60018

Набираме **CDL-A ШОФЬОРИ ЗА OVER THE ROAD**

Заплащане
50 - 54 цента на миля.

Даваме камиони на
лизинг на шофьорите ни.



☎ 773-396-6725

STILIAN DINEV MANAGING BROKER

(312) 451-1561
SDINEV@YAHOO.COM



FOR ALL YOUR REAL ESTATE NEEDS
Short Sales • Foreclosures • Rentals

VANGUARD REALTY, INC.
2748 LINNEMAN ST, GLENVIEW, IL 60025



MARIELA DIMITROV Real Estate Broker

773-742-5068

toprealtor3@gmail.com



*Regular Sales
*Rentals
*Foreclosures
*Short Sales



Top Realty Group



Edina Realty

a Berkshire Hathaway affiliate

(630) 290-6641

natalikoeva@edinarealty.com

226 N Washington Ave,
Minneapolis MN 55401



NATALI KOEVA
REAL ESTATE AGENT

Appolonia Realty Inc

Velina Ivanova

Managing Broker/Owner

- ✦ Short Sale
- ✦ REO
- ✦ Foreclosures
- ✦ Regular Sale

Cell: (847) 845 2791

Fax: (847) 222 7168

E-mail: ivanovavelina@yahoo.com



Hristo Nikolov

Sales Associate

Cell 708.717.6098

Office 630.378.2500

Fax 630.378.4632

hristo@windycityjay.com

www.windycityjaytrucksale.com

WindyCityJay Truck Sales, Inc.

109 W South Frontage Rd., Bolingbrook, IL 60440



Top Realty Group
Nina Bahlova
Real Estate Broker
Cell: 773-818-8891
nbahlova@gmail.com



Наг 10 г. опум
Покунку
Продажби
Инвестиции в имоти



ВАШАТА ВИЗИТКА ТУК

vizitki@bg-voice.com

tel: 7084156985

\$25 на брой

за 1, 2, 3 месеца

\$15 на брой след първите
3 месеца

НАША АКТРИСА 1921-2014	ВИД ПЕЧЕНО ЯСТИЕ СЪС ЗАЛИВКА	ДЪРВЕНА ДРЪЖКА НА СЕЧИВО	ГЕРОЙ НА ТОРЧЕН УАЙЛДЪР „ОСМИЯТ ДЕН“	КЛОПКА	ХИЩНИК ОТ РОДА НА КОТКИТЕ	ЧАСТ ОТ КОСТЮМ	МЪЖКА КОТКА	ЗАДНАТА ЧАСТ НА ШИЯТА						
РОМАН ОТ ДЖОН ГРИШАМ	ЖЪЛТЕНИЦА (МЕД)	РАЗКЪОВАНЕ НА КОЖАТА		ЕДНА ОТ ПОСОКИТЕ НА ОБЕТА	ДРЕХА ЗА СПАНЕ		СПИСЪК НА ИНВЕНТАРНИ ПРЕДМЕТИ	ДОЛНИЯТ ОТВОР НА СТОМАХА					БАЛКАНСКА СТОЛИЦА	
МЕТАЛНИ ОТПАДЪЦИ			АДСКИ КАМЪК			КОТЕНЕ, ПОТЕКЛО	ЕДИНИЧЕН ВЕКТОР							
ВИД ГЛАДКА ЛЪСКАВА ТЪКАН			ВИД ШЕЙНА С ЕДНА ДЪСКА			ЛЕГЕНДА, ПРЕДАНИЕ							НАШ ХАЙДУТИН И ВОЙВОДА 1830-1918	
ФИЛМ НА ОГНЯН ТЕЛИНОВ			ОБРАЗ, ТИП В ИЗКУСТВОТО		ЛЕТОПИС									
ПРЕПИНАТЕЛЕН ЗНАК			ЖЕНАТА НА ЯВОРОВ		ПОДВОДНО МОРСКО РАСТЕНИЕ		ДРЕБНИ КЪСЧЕТА ХЛЯБ							
			ХРАНЕНО КЪМ СРЕДАТА НА ДЕНЯ			ПАРАГВАЙСКИ ЧАЙ		СОЛОВ ОТКЪС ОТ ОПЕРА						
			АВСТРАЛИЙСКА БЯГАЩА ПТИЦА			СБОРНИК НОВЕЛИ ОТ БОКАЧО		НАША АСТРОЛОЖКА						
ВЕЧНО-ЗЕЛЕНО ХВОЙНОВО ДЪРВО	РИМСКИ ИМПЕРАТОР 37-88				МАРКА КОЗМЕТИКА		ЕДНА ОТ ЗОДИИТЕ						ЯРЕМ	ГЕРОИНЯ ОТ ТВ СЕРИАЛ „АЛФ“
	СИГНАЛНА УРЕДБА ПО ЖП ЛИНИЯ				ПОМЕЩЕНИЕ ЗА ПОЛ-ДРЪЖКА НА ВАГОНИ		ПУСТИНЯ В ИНДИЯ И ПАКИСТАН							
		ДОМАШНО ЖИВОТНО				КОРАЛОВ ОСТРОВ			КОЛЕКТИВ ОТ ПЕВЦИ					
		ШОТЛАНДСКИ ТАНЦ				ВИД МЕБЕЛ ЗА СЯДАНЕ			ГЕРОИНЯ НА ДОНИЦЕТИ „ДОН ПАСКУАЛЕ“					
ИНДИЙСКИ ДЪРЖАВНИК 1889-1964			НАША ТВ БОДЕЩА				НАША ГРОС-МАЙСТОРКА 1930-1987							
ЦИГАНИ			НЕМСКИ ХЛАДИЛНИЦИ				ГРАД В НИГЕРИЯ							
			ХУДОЖНИК НА РИСУВАНИ ФИЛМИ					ПЕСЕН В ЧЕСТ НА АПОЛОН						
			ТЕЛЕФОНЕН ПОВИК					ПРИЗИВ, ВЪЗВАНИЕ					ТИТЛА НА МАЙКАТА НА СУЛТАН	
ТЕРМИН ПРИ ИГРА НА КАРТИ					НАШ ПИСАТЕЛ 1909-1966 „ТЮТОН“			КУБЧЕТА ЗА ИГРА НА ТАБЛА						
НЕУМЕСТНА ПОСТЪПКА					РАЗМЕКНАТА ПОЧВА			НАШ ХУДОЖНИК 1902-1977						
		ЦЯР, ЛЕКАРСТВО				СТИХОТВОРЕНИЕ ОТ ИВАН ВАЗОВ			ВИЗАНТИЙСКИ ФИЛОСОФ ОТ XI ВЕК					
		БЕЗПРАВЕН ЧОВЕК				ДЕБЕЛА ТОЛЯГА			СТРАНА НА МОНЕТА					
МАКЕДОНСКИ ФOLKЛОРЕН АНСАМБЪЛ							ГРАДИНСКО ЦВЕТЕ							
ПРЕПАРАТ ЗА МИЕНЕ НА СЪДОВЕ	ЕПИЧЕСКА ПОЕЗИЯ			ВРЪХ В РОДОПИТЕ			ОСНОВНА ВОЙСКОВА ЕДИНИЦА						ПИТЕЙНО ЗАВЕДЕНИЕ	ГОЛЯМ ТРОПИЧЕСКИ ГУЩЕР
			ШАХМАТЕН КОЕФИЦИЕНТ				ОБРАБОТКА НА ПОЧВАТА		ВЛАДЕНА В СУШАТА ЧАСТ ОТ МОРЕ					
			НАЗВАНИЕ НА ДРЕВНА ГЪРЦИЯ				СТИХО-СВЪРКА ОТ ГЪОТЕ		ВИД КВАНТОВ ГЕНЕРАТОР					
МОРСКИ БОЗАЙНИК	ЗАЩИТНИК ВЪВ ФУТБОЛА				РЕЛЕФНА УКРАСА ЗА СТЕНА			ГЕРОЙ ОТ ТВ СЕРИАЛ „ШОГУН“					СТИХОТВОРЕНИЕ ЗА ВЪЗХВАЛА	
	РИМСКИТЕ АВИАЛИНИИ				ПИЧЕЛ ПРОДУКТ			СТИХОТВОРЕНИЕ ОТ ХР. РАДЕРСКИ					СЕЛО В БУРГАСКО	
			СОЛЕНО ЕЗЕРО БЛИЗО ДО МОРЕ				ДОМАКИНСКИ СЪД ЗА ПЕЧЕНЕ						ГЕОДЕЗИЧЕСКИ ИНСТРУМЕНТ	
			МАЛКА ТЕЛЕФОННА ЦЕНТРАЛА				МАШИНЕН ЕЛЕМЕНТ						ИЗОБРАЖЕНИЕ НА БОЖЕСТВО	
СОФА, ДИВАН					ЕЛОВА ГОРА				ЕДИН ОТ ГОДИШНИТЕ СЕЗОНИ					
ЖИТЕЛИТЕ НА ЕДНА СТРАНА					ИЗКУСТВО				НАШЕ РАДИО					ЧЛЕН НА ФИЛМОВ ЕКИП
			ТОЧНО КАЛЕНДАРНО ВРЕМЕ					ТЕЧНО КОЗМЕТИЧНО СРЕДСТВО						
			ЗНАК ЗА ИЗВЛИЧАМЕ НА КОРЕН					НАШ ЧЕРНО-МОРСКИ НОС						
ГОЛЯМ МОРСКИ РАК					СТИЛ В ПОП МУЗИКАТА				БРАТ НА ЦАР САМУИЛ					ИТАЛИАНСКИ ПИСАТЕЛ 1902-1963 „УЧЕНИЦИ НА СЛЪНЦЕТО“
ЛЪСКАВ КОПРИНЕН ПЛАТ	СУРОВИНА ЗА ДОБИВАНЕ НА БАГРИЛА				ПЪТНА ПОЛИЦИЯ				ЦЪРКОВНА ПОКРИВКА					ГОЛЯМА КУПЧИНА
			ДЕЙСТВИЕ, ПОСТЪПКА				ИЗТОЧЕН ВЛАДЕТЕЛ						НАМЕКВАНЕ, ЗАГАТВАНЕ	
			ОПЕРА ОТ ХАРИ ФРИМЪН				ПЕРНАТО ЖИВОТНО						СЪОРЪЖЕНИЕ ЗА РАБОТА ПОД ВОДА	
ЖИЗНЕНА ЕНЕРГИЯ	ЖИЗНЕНА ЕНЕРГИЯ					ПОДОБИЕ								ПАПАГАЛИ В ЮЖНА АМЕРИКА
						ГЕРОЙ НА ХАУПТМАН „ПРЕД ЗАЛЕЗ СЪЛЪНЦЕ“								МОНГОЛСКИ ПАСТИР
								ГРЪЦКА БОГИНЯ НА ПОБЕДАТА						ГЕРОЙ ОТ АРМЕНСКИЯ ЕПОС
								ГЕРОЙ НА ШЕКСПИР					ОПЕРА ОТ ДОНИЦЕТИ	
ЖЕНСКА ДРЕХА ОТ РАДОМИРСКО ОБУЩАРСКО ПОСОБИЕ					ДОКУМЕНТ ЗА ПЛАТЕН ВХОД									
									КЛЕТНИК СИРОМАХ					
			КОКАЛЧЕТА ОТ КОЛЯНОТО НА ЗАДНИ АГНЕСКИ КРАКА											
								УРЕД ЗА ПРЕЧИСТВАНЕ НА ВЪЗДУХА						
АРОМАТНО ВЕЩЕСТВО, ДОБИТО ОТ ЦВЪТ НА ПОРТОКАЛ					СЛАДКОВОДНА РИБА									РУМЪНСКИ АРТИСТ И РЕЖИСЬОР 1859-1935

Р Е Ч Н И К: АСАР, АШЛИ, ЕБИШ, ИКТЕР, ИТАЛ, НЕРОЛ, НОТАРА, ОВЕНА, ТАР, ТИЛЕ



Шаран с картофи

Обелете картофите. Наредете ги на тънко и поставете в тавичка, покрита с фолио за печене. В отделна купа смесете зехтина и маслото, добавете сол, черен пипер, подправки. Разбъркайте. Излейте върху картофите. Загрейте фурната на 360F и печете 30 минути. Наредете лука на тънки полумесеци. Чукайте чесън. Изпържете ги в зехтин, докато омекнат. Извадете картофите от фурната, сложете върху тях половината от сместа с лук и чесън, отгоре - нарязани на шайби домати, почистената риба поставете върху всичко това (направете предварително плитки прорези по протежение на гръбначния стълб), и покрийте с останалите лук и домати. Поръсете с подправка за риба. Най-отгоре поставете лимониви резенчета. Изпечете във фурната за около 40 минути.



Продукти:
 4 малки шарана;
 500 г картофи;
 4 домати;
 1 лимон;
 4 скилидки чесън;
 2 глави лук;
 30 г масло;
 2-с.л. зехтин;
 Зелени подправки и сол и черен пипер на вкус.



Да ви е сладко!
 Цвети

СУДОКУ

9	2		7					
4		2	9					
	3	4	8	5				
6	8	1	7					
	4			5				
		5	4	7		1		
		9	1	2	7			
		3	6			4		
		7		9	2			

9	5	8	3	7	2	4	1	6
1	2	7	6	4	8	9	3	5
3	6	4	9	5	1	8	2	7
2	4	1	5	9	6	3	7	8
7	8	9	2	3	4	6	5	1
6	3	5	8	1	7	2	4	9
4	7	6	1	2	9	5	8	3
8	1	3	4	6	5	7	9	2
5	9	2	7	8	3	1	6	4

КОНТУРИ

Трябва да съединявате съседните точки, така че да формирате една единствена затворена линия без пресичания или разклонения. Номерата между точките показват точно колко чертички трябва да има около съответното квадратче.

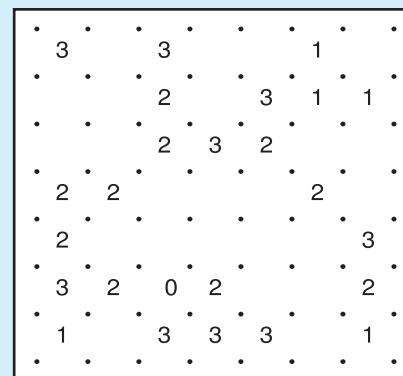

ОТГОВОРИ ОТ МИНАЛИЯ БР.

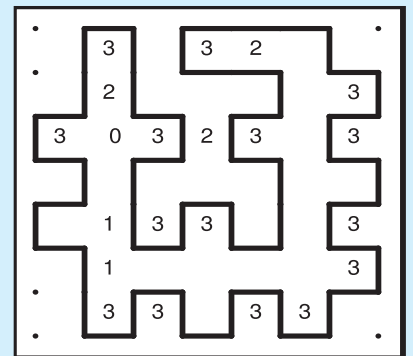

МОСТОВЕ

Мостове се играе на правоъгълна решетка. Някои клетки са заети от кръгчета с цифри от 1 до 8 - това са островите. Останалите клетки са празни. Целта е да се свържат всички острови в единствена, свързана група като се прекарват мостове между тях при следните условия: Мостовите трябва да започват и завършват от острови по права линия хоризонтално или вертикално; Мостовите не трябва да пресичат други острови или мостове; Най-много два моста могат да свързват двойка острови; Броят на мостовите свързани с даден остров трябва да е равен на цифрата на острова.

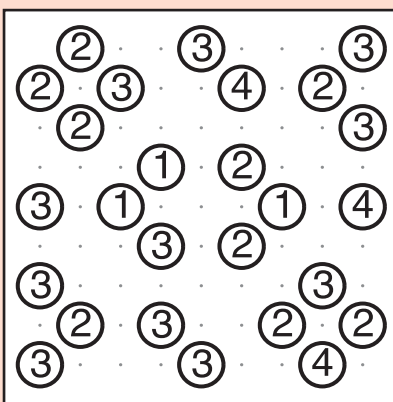

ОТГОВОРИ ОТ МИНАЛИЯ БР.

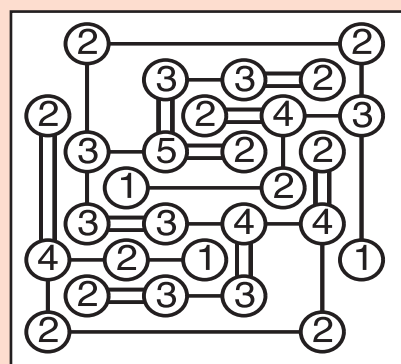

КАКУРО

Трябва да попълните всяко празно квадратче с някоя цифра от 1 до 9. Сборът от цифрите в белите празни квадратчета трябва да е равен на числото в съседното сиво квадратче.

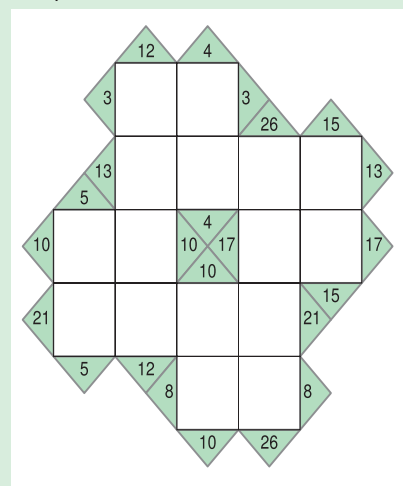

ОТГОВОРИ ОТ МИНАЛИЯ БР.

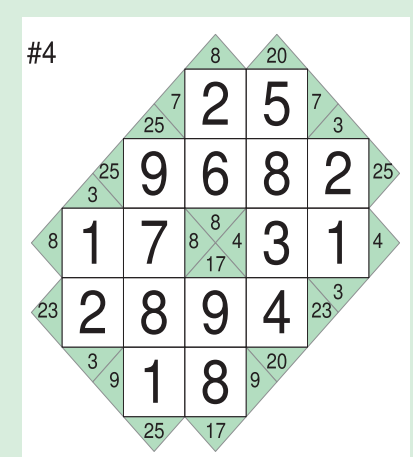

Дядо Коледа, донеси ми дрон

Или какво можем да подарим на децата (пък и на себе си) от кошницата с най-нови технологии

Както всяка година, така и тази донесе някои нови електронни устройства, които могат да предизвикат интерес и у най-технологично безчувствения човек. А Коледа е времето, в което традиционно се правят по-скъпите покупки за дома. Помислете си само – защо вместо нов хладилник, телевизор или пералня не вземете мобилна конзола, дрон или смарт часовник? Съпругата ви може да не е щастлива, но детето вътре във вас ще ликува.

Apple AirPods

Компактни безжични слушалки, защото няма човек, който да не мрази кабелите. Издържат до 5 часа, имат типичния епълски вид от гладка бяла пластмаса и могат да пускат и спират музиката при съответното им поставяне

но в класа на тези устройства даже е изгодна.

Apple Watch Series 3 Cellular

Най-накрая Apple го направи – смарт часовник с LTE свързаност, с който може да провеждате разговори, без да ви е необходим телефон. С него ще имате винаги поглед върху новите мейли и съобщения, без да се налага да вадите телефона. А с по-добрите вградени сензори и пулсометър ще върши работа и във фитнеса. Единственият проблем, който като цяло засяга категорията на свързаните устройства, е животът на батерията, която изкарва максимум ден. С часовника джобът ви ще олекне с около \$700.

Nintendo Switch

Преносимата хибридна конзола на Nintendo е изключително удобна не



Apple AirPods



Apple Watch Series 3 Cellular

или сваляне от ушите. В кутиятата им има вградена батерия, така че след като се изтощат, ги прибирате за бързо зареждане. Цената е сравнително висока,

само за видеоигри в движение. Тя има „гнездо“, с което може да я свържете и с телевизора в хола, където да се наслаждавате на подскоците на Марио на го-



Nintendo Switch

NATIONWIDE ENTERPRISES CORP

НАБИРАМЕ DRIVERS И OWNER OPERATORS

DRIVERS:

- Hiring drivers from all 48 states
- Flexible home time
- Плащаме всички мили
- Direct deposit - всяка седмица
- Бонуси

OWNER OPERATORS:

- 10% dispatch fee
- Fuel cards - 20-60 c/g отстъпки на всички бензиностанции
- ПРЕДЛАГАМЕ ВАРИАНТИ ЗА ЕЛЕКТРОННИ LOG BOOKS СЛЕД 18 ДЕКЕМВРИ

2300 E Higgins Rd, Ste 312
Elk Grove Village, IL 60007

 312-231-4472



Suunto Spartan Trainer Wrist HR

лям екран. Това е сериозно устройство – на него в самолета може да въртите

години. Но хубавите модели са скъпи, а и управлението им не е никак лесно. DJI



DJI Spark

заглавия като Skyrim или Zelda, които иначе са достъпни само за големите конзоли или мощни компютри.

Конзолата струва \$499 лв., но в комплект със задължителното заглавие Super Mario Odyssey е \$599.

Suunto Spartan Trainer Wrist HR

Това вече е смарт часовник за активни спортисти. Има настройки за 80 различни спортове и GPS, както и вграден пулсометр и други сензори. В зависимост от настройките, които

Spark е за хората, които искат да снимат зашеметяващи кадри още с изваждането от кутията на устройството. Компактният летателен апарат е с размер на кутията за безалкохолно, може да се управлява с жестове и дори да ви следи като кученце, висейки на разстояние над главата ви. Но за разлика от домашния любимец ще ви заснема през това време – \$800-900.

Canon EOS 800D

Освободете фотографа в себе си с истински фотоапарат със сменящ се обектив. Компактният 800D е лек и с



Canon EOS 800D

засягат прецизността на GPS-а му, батерията издържа до 30 часа, а в режим на обикновен часовник до 14 дни. Това вече е сериозна работа. И цената му е повече от добра – около \$390, като от канадски сайтове може да се купи и още по-тънко, ако нямате нищо против да е в резедав цвят (даже може да ви хареса).

DJI Spark

Не ще и дума – дроновете са една от най-големите мании през последните

удобно, подсказващо меню, така че бързо ще разберете и сложни термини като дълбочина на полето, апертура или ISO. Чисто нови процесор и 24-мегапикселов сензор формат APS-C, както и 45-точков автофокус и всички опции за свързаност, включително през Bluetooth с вашия смартфон, за да качвате снимките и да ги изпращате бързо във фейсбук. Апаратът не е евтин – \$1,299 в комплект със стандартен обектив 18-55 мм, но е добра инвестиция за бъдещето.

iPhone X

Всички говорят за него, но не могат да го купят. Интересът към новия флагман на Apple е толкова висок, че е трудно да го намерите в наличност в повечето държави по цял свят. Апаратът е с изцяло нов дизайн, с корпус от стомана и стъкло, светодиоден дисплей и две отлични задни камери. Няма

искате да направите завой, така както мигачите на автомобила. Управлението им става с дистанционно, разположено на кормилото. Каската струва €165, доставката до България е и е безплатна. Скъпа е, но ако ви спаси живота...

LG OLED 55C7V

При телевизорите мотото е „55 е



iPhone X

бутон на предния панел, а отключването му става с разпознаване на лицето ви. Цената му в магазина започва от \$1900, по-изгодни оферти ще намерите в интернет.

Lumos

Проектът за тази смарт велокаска тръгна от краудсорсинг платформата Kickstarter и сега продуктът е наличен на пазара. Шлемът е с 48 светодиода – белите са отпред и светят като фар,

новото 42". С разпространението на 4K резолюцията 42-инчовият приемник отстъпва място на 55-инчовия, който вече е стандартът за средностатистическия хол. А светодиодните (OLED) телевизори предлагат най-добрия контраст на изображението заради възможността да включват и изключват поотделно всеки пиксел. Наречен от няколко технологични корифеи „най-добрия телевизор“ в света, 55-инчовият C7 на LG пренася технологията в по-ниския



Lumos

червените отзад могат да примигват и да светят по-силно при рязко натискане на спирачката. Отстрани са разположени оранжеви светодиоди, които дават сигнал на околните водачи, когато

(за OLED) ценови клас в тънък само няколко милиметра панел заедно с HDR и Dolby Atmos звук. Телевизорът струва \$2999.



LG OLED 55C7V

LAW OFFICES OF JACOBSON & TCHERNEV

Вашите адвокати за персонални травми, наранявания и всички други правни проблеми

Безплатна консултация.

- › Автомобилни катастрофи
- › Хлъзгане и падане
- › Травми на работното място
- › Медицински и лекарски грешки
- › Ухапвания от куче
- › Сбиване в бар
- › Адвокатски грешки
- › Защита при DUI
- › CDL Traffic tickets
- › Криминално право
- › Семейно право и разводи



Ако сте наранени, адвокат Иво Чернев ще ви посети лично в дома.
Обадете се директно на български на тел.: 847-331-1395

Някои от спечелените от нас дела:

\$1,100,000 – пешеходец, ударен от кола

\$450,000 - пешеходец, ударен от кола

\$250,000 – паднал по стълби

\$235,000 – паднал от покрив

\$150,000 – наранявания, причинени от пожар вкъщи

\$125,000 – пострадал в автомобилна катастрофа

\$100,000 - пострадал в автомобилна катастрофа

Най-добрите цени за неоспорвани разводи.

33 N. DEARBORN St, Ste. 1907, Chicago, IL 60602.

Office Tel.: 312-669-4441, Fax.: 312-781-6732

www.LAWJTCHICAGO.COM

Избраницата на принц Хари стана звезда в търсенето по порно сайтовете

Британците ще празнуват новия кралски брак три дни

АЧО ВЛАДИМИРОВ

vladimirov@bg-voice.com

Сватбата на британския принц Хари и американската актриса Меган Маркъл ще бъде в събота, 26 май 2018 г. Бракосъчетанието съвпада с Банковата ваканция (в последния понеделник на май всички банки са затворени и денят е неработен) във Вели-

кобритания и по този начин британците ще могат да се радват на промяната в семейния статус принц Хари цели три дни. Интересен е фактът, че след обявяването на годежа на новата кралска двойка нито сватбената рокля на Меган, нито годежният пръстен, нито дори датата на сватбата интересува най-много потребителите на интернет по света, а нещо доста по неприятно за актрисата, която се кани да стане член на британското кралско семейство – и то е свързано с порното.

Според порносайта Pornhub търсенето на Меган в търсачката на ресурса за „мръсни“ клипове се е покачило с невероятните 2,208 процента. Най-голям интерес към половия живот на Меган като актриса е в САЩ, след това се нареждат британците, следвани от милиони любопитни германци, французи и испанци. Изобщо няма нужда да се уточнява, че повечето подобни похотливи търсения в интернет са от страна на мъже.

Това изобщо не е първият път, когато бъдещата съпруга на Хари се превръща в звезда на търсачките на порно сайтовете. Още през ноември 2016 г., когато връзката ѝ с принца стана достояние на пресата на Острова, популярността на Меган в Pornhub се е покачила с 1,430%. Все пак тук следва да се отбележи, че търсенето на любителите на филми за възрастни определено няма да ги зарадва в истинския смисъл на думата



– единствените по-страстни резултати, на които ще попаднат, са няколкото сцени от сериала „Костюмари“, в които Меган е малко по-разсъблечена, отколкото традиционно би подхождало на член на кралското семейство, но нищо повече от това.

Иначе поредната приказка за Пепеляшка е на път да се сбъдне в Лондон. Дворецът Кенсингтън обяви, че принц Хари и Меган Маркъл са сгодени и ще се венчаят в парак-

Продължава на стр. 58



Гергана Тодорова CNE - Агент недвижими имоти
(Certified Negotiating Expert)

Покупко-продажба, под наем и консултации

Cell: 773.827.7827; Fax 206.926.9721

210 W Northwest Highway, Arlington Heights, IL 60004

gergana.todorova@bairdwarner.com

www.gerganatodorova.bairdwarner.com



БЕЗПЛАТНА КОНСУЛТАЦИЯ

Помощ при закупуване и продаване на всякакви имоти:

- Обикновена покупко-продажба
- Foreclosures
- Short Sales
- Estate Sales
- Инвестиции
- Помощ за собственици на имоти или наематели



Избраницата на принц Хари стана...

Продължение от стр. 57

лиса „Сейнт Джордж“ в Уиндзорския замък. Празненствата за обикновените британци ще продължат цели три дни. Така, напук на етикета, американската актриса Меган Маркъл ще стане новият член в британското кралско семейство. Нищо че няма нито капка синя кръв, напротив тя е наполовина чернокожа, католичка и има развод зад гърба си. Палавиът принц Хари е на 33 години. Той е пети по ред за наследяване на британския престол. Меган Маркъл е на 36.

Историята на принца и Меган звучи като приказка – обща позната им урежда „среща на сяло“ и искрата пламва веднага. Сватбата

ще бъде през май, след като другата кралска снаха, Катрин Мидълтън, роди третото си дете. Аз съм на седмото небе!, сподели 33-годишният Хари. Влюбени сме. Щастливи сме, споделя още Меган. Държейки любимия за ръка, булката показва изящния годежен пръстен, изготвен по дизайн на самия принц. Сияещата Маркъл, облечена в бяло палто с коланче, позира за фотографите часове след обявяването на годежа им. Почти не оставих Хари да довърши предложението си за брак“, призна Меган.

Всичко се случило в двореца Кенсингтън, докато двамата приготвяли пиле. Това предложение беше сладко, истинско и много романтично. Той застана на коляно. А аз го



прекъснах и казах: „Мога ли да кажа „да“ още сега?“, разказа тя. Все още държах пръстена в ръката си. Попитах я дали сега мога да ѝ го дам. А тя отговори: „О, да, пръстена! Бяхме само двамата. И мисля, че успях да я изненадам“, разказа Хари. Двамата се срещнали на по питие през юли 2016-а. Последвало романтично къмпингуване под звездите в Ботсвана. Следа от емоцията носи годежният пръстен, чийто основен камък е с произход от африканската страна. По-малките диаманти около него са от бижутата на лейди Даяна. „За да сме сигурни, че тя е заедно с нас по време на това лудо пътуване. Мисля, че мама щеше да подскочи до Луната, като ме види женен“, казва Хари.

Принц Хари, наричан преди „лошото момче“ заради няколко скандала със запои, както и голи снимки от билиард в Лас Вегас, е на път да стане любимец на британците. Освен на военната кариера е отдаден и на благотворителни каузи като помощ за бойци ветерани. Хари е филантроп по наследство, следва примера на майка си – любимата на британците принцеса Даяна, която загина в катастрофа през 1997 година.

Меган Маркъл е зодия Лъв, родена на 4 август 1981 година. Майка ѝ е клиничен психотерапевт, а баща ѝ е телевизионен продуцент, работил по комедии като „Женени, с деца“. Мегън учи в католическа гимназия в Лос Анджелис. Завършва Северозападния университет в Илинойс, специалност театър и международни отношения. Красивата брюнетка играе ролята на Рейчъл Зейн в хитовия телевизионен сериал „Костюмари“, който ще напусне след неговия седми сезон. Снимала се е в „От местопрестъплението: Маями“, „Среднощен ездач“, „Касъл“. Участвала е и в игрални филми, като „Шефове гадняри“.



Актрисата се слави с елегантните си тоалети и добрия вкус. Бъдещата кралска снаха е родена от връзка между бял мъж и афроамериканка, черната кръв обаче почти не личи. Смуглата хубавица с кадифена кожа по-скоро прилича на италианка или испанка. Аз съм силна и уверена жена от смесена раса“, казва Меган. От ранна детска възраст е наричана от майка си „цвете“. 10-годишната Меган посещава гетата в Ямайка, където се сблъсква с крайна бедност, и решава да работи за благотворителни каузи.

Като посланик на добра воля към ООН участва в многобройни доброволчески мисии, много от тях в защита на правата на жените. Когато е на 10 г., пише писмо до първата дама на САЩ Хилъри Клинтън, за да изкаже възмущението си от реклама на сапун, според която мястото на жените е в кухнята. И лайфстайл блогът ѝ „Тиг“ е ориентиран към дамите. Там актрисата развива теми, свързани с кулинарство, пътуване, мода и красота. През 2011 г. се омъжва за филмовия продуцент Тревър Енгелсън, ала след две години се развежда.

ARTISTRY in MOTION
DANCE COMPANY

'Tis the Season

Dec. 8 & 9 • Prairie Lakes Theater • 847-391-5711

Tickets \$8 & \$10 • DPParks.org

Klausau.com

ВНИМАНИЕ!

**Има промяна
на тарифата за
обаждания до
България за абонати
на МОБИЛТЕЛ**



Поради непланирано покачване на тарифите за входящи разговори от страна на българския мобилен оператор МОБИЛТЕЛ Клаусау е принуден да ви уведоми за покачване на тарифите.

Сега обаждания до абонати на МОБИЛТЕЛ (тел., започващи с +359 87, +359 88 и +359 89) се таксуват **20 цента** на минута.

Обадете се до България само за 2 цента на минута (стационарни телефони) и за 8 цента на минута на мобилни номера.

За да използвате услугата, трябва да се регистрирате и да създадете акаунт в Klausau.com.

Регистрирайте се безплатно и плащайте само за времето, през което говорите.

Може да се регистрирате онлайн на HYPERLINK "<http://www.klausau.com>" www.klausau.com

Или да се обадите на нашия customer service телефон 877-338-1545.

При положение че искате да използвате услугата, трябва да се обадите на универсалния callback номер

888-383-8974

и системата ще ви се обади (за по-малко от 45 секунди) да ви даде нужните инструкции и свързка.

**Специална промоция
за нови клиенти.**

Създайте акаунт.

Напълнете го с \$10.

И ще получите \$5 sign in bonus.

- Без такса за свързване
- Отчитане до секунда
- Възможна опция за автоматично зареждане на акаунта
- Големи спестявания
- Чиста връзка



Icall P.O.Box 1006, Lake Zurich, IL 60047-0106



Customer Service **877-338-1545**

Как една обикновена робиня се превръща в първата жена милионер в САЩ

Мадам Си Джей Уокър успява да натрупа своето състояние съвсем сама

ТЕОДОРА ПЕНЕВА

peneva@bg-voice.com

Когато през 1912 г. на годишната среща на компанията „Нешънъл негро бизнес лийг“ Мадам Си Джей Уокър, първата жена милионер на САЩ, която се издига сама, излиза да произнесе реч, тя започва, припомняйки на всички откъде идва: „Аз съм жена, която идва от памуковите поля на Юга. Оттам бях повишена в банята. Оттам ме повишиха в кухнята. А оттам аз се издигнах до производството на продукти за коса. Създадох собствена фабрика на собствена земя.“ За мнозина тази нейна реч е първият път, когато научават за произхода ѝ. Публиката остава изненадана и впечатлена. И има защо.

Си Джей Уокър е родена през 1867 г. с името Сара Брийдлов. Тя е първият член от семейството, който се ражда свободен. Само четири години по-рано, преди Ейбрахам Линкълн да подпише „Прокламацията за еманципация в САЩ“, цялото ѝ семейство е собственост на Робърт Бърни – като повечето тъмнокожи, живели в Луизиана по това време. Въпреки че се ражда свободна, преди да навърши 7 години, тя остава кръгъл сирак и е принудена да живее при сестра си и съпруга ѝ. Четири години работи като лична прислужница, а на 14 години се омъжва. Младото момиче забременява и ражда дъщеря си Лейла малко преди съпругът ѝ да почине след 5-годишен брак. През 1888 г. Уокър се мести в Сейнт Луис, Мисури, където шест години по-късно се жени повторно. След десет години се развежда и се мести в Колорадо.

В Денвър започва да работи като перачка, за да плаща образованието на дъщеря си. По това време осъзнава, че като много други тъмнокожи жени в сферата започва да получава пърхот от силните химикали, които хората използват за пране и къпане. Уокър отнася проблема до своите братя, които са бръснари в Сейнт Луис. Те на свой ред я запознават с Ани Малоун – афроамериканка със собствен бизнес за грижа за косата. От нея Уокър научава много неща и дори събира достатъчно знания в сферата, че да започне своя линия от продукти за коса за тъмнокожи жени. През 1905 г. Си Джей дава началото на своя бизнес и година по-късно се омъжва за своя трети и последен съпруг – Чарлс Уокър. Така тя става Мадам Си Джей Уокър. След развода им след шест години брак тя запазва името и започва да го използва за своята марка продукти.

Няколко жени с изключителен принос в историята

Първоначално предприемчивата дама продава продуктите си, обикаляйки от врата на врата и давайки съвети на тъмнокожите жени как да поддържат

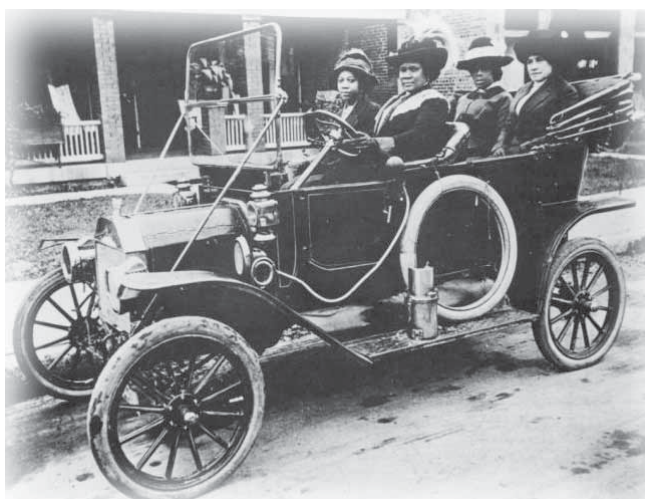

Си Джей Уокър с приятели

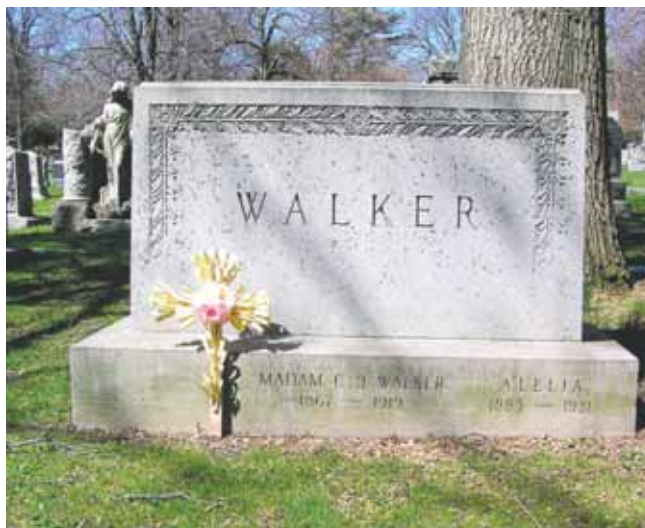

Гробът ѝ



Къщата ѝ в Ървингтън

и стилизират своята коса. Бизнесът ѝ бързо се разраства и тя започва да прави доставки по пощата извън Денвър. Скоро отваря и колеж за професионално обучение за работа с коса, а след това и първите си магазини в Питсбърг, Индианополис и Харлем. Между 1911 и 1919 г. Уокър наема хиляди жени, които да предлагат продуктите ѝ извън магазините и по домовете. Влиянието ѝ се разпростира из всички щати и достига дори до Карибите, превръщайки се в един от най-големите млади бизнеси за времето си.

Уокър започва да учи жените и на друго – как да управляват бюджет и да бъдат финансово независими. През 1917 г. организира конференция във Фила-

делфия, където приканва жените да придобият бизнес и икономически умения. На конференцията присъстват 200 участници и тя се превръща в първата годишна среща на жените предприемачи. Съвсем скоро дъщерята на Уокър поема по-голямата част от бизнеса ѝ, а тя самата се отдава на благотворителност.

Мадам Си Джей Уокър умира през 1919 г. и в завещанието си оставя две



Мадам Си Джей Уокър



Фабриката ѝ в Индианополис



Продукт за коса, част от постоянната експозиция на Детския музей в Индианополис

трети от натрупаното си състояние за благотворителни каузи. Уокър остава в историята като първата жена милионер в САЩ, която успява да натрупа капитала си съвсем сама.

СВАЛЕТЕ СИ МОБИЛНОТО ПРИЛОЖЕНИЕ BG LINKED



BG LINKED е бесплатно приложение за iOS и Android, което съдържа важните и полезните за българите бизнеси и услуги в Чикаго и предградията.

BG LINKED дава възможност за публикуването на безплатни малки обяви, които се появяват едновременно в приложението и в печатното издание на BG VOICE.

ДОБАВЕТЕ ВАШИЯ БИЗНЕС В BG LINKED

BG LINKED е вашата директна връзка с вашите клиенти

- ✓ Всички български бизнеси във вашата ръка.
- ✓ БЕЗПЛАТНИ малки обяви, които се публикуват едновременно в реално време в приложението BG LINKED и в печатното издание на BG VOICE.
- ✓ Добавете вашия бизнес в BG LINKED.
- ✓ BG LINKED ви дава възможност за преференциално позициониране – в топ 5 на бизнесите в съответната категория, както и за собствено квадратче с вашето лого в менюто с категории.
- ✓ За транспортните компании BG LINKED предлага отлична възможност за позициониране в няколко подкатегории за по-доброто диференциране на вашия бизнес – Local & Regional, OTR, Teams, Leasing, Auto Transport, Flatbed & Step deck.

СКАНИРАЙ И СВАЛИ



За да включите вашия бизнес:

тел.: 708.415.6985, bglinked@bg-voice.com, www.BG-LINKED.com

Одеяло направи от бедняк – милионер

То останало непотребно след смъртта на баба му, но се оказало най-голямата ѝ ценност

ТЕОДОРА ПЕНЕВА

peneva@bg-voice.com

Лорън Критцер влязъл в аукционна зала разорен и безработен, оцеляващ на помощи за хора с физически увреждания. 77 секунди по-късно той излязъл като милионер и всичко това благодарение на едно одеяло. „Всички обичат истории за бедняци, които са забогатели“, смее се Критцер. Неговият живот се променил завинаги, когато открил забравената стара семейна вещ – одеяло „Навахо“ от XIX век, което седало в гардероба му седем години, въпреки че цената му била 1.5 млн. долара. Точно навреме. Лорън едва свързвал двата края, живеел в порутена къща в края на Лиона Валеј, Калифорния, и загубил единия си крак при почти фатална автомобилна катастрофа. Продажбата на одеялото „ми даде нов кредит за живот“, разказва Критцер. Той наследил одеялото, защото никой в семейството му не осъзнавал колко е ценно. Когато баба му починала, той отишъл в къщата ѝ да вземе книгите,

които му обещала. „Всичко вече беше разграбено от сестра ми и майка ми“, спомня си той. В последната чанта в къщата имало две одеяла, предавани от прабаба му – по-меко одеяло „Хъдсън`с бей“ и одеялото „Навахо“, което навремето баба му застлала на верандата, когато котката ѝ имала малки. Сестрата на Лорън взела първото одеяло, а второто паднало на пода.

„Попитах я какво ще прави с него. Тя каза, че не иска това мръсно, старо нещо. Аз го вдигнах..., сложих го в гардероба си и то остана там седем години“, разказва Критцер.

Тези седем години се оказали изключително трудни за него. Макар че се радвал на добра кариера като дърводелец на свободна практика, тя приключила след катастрофа през 2007 г. След инцидента той прекарал голяма част от годината в болница на диализа. Увреждане на нервите и микрофрактури на левия му крак причинили инфекция и лоши прогнози за живота му.

„Продължавах да правя най-доброто, на което съм способен, но в крайна сметка нещата се влошиха, така че трябваше да отрежат крака ми“, спомня

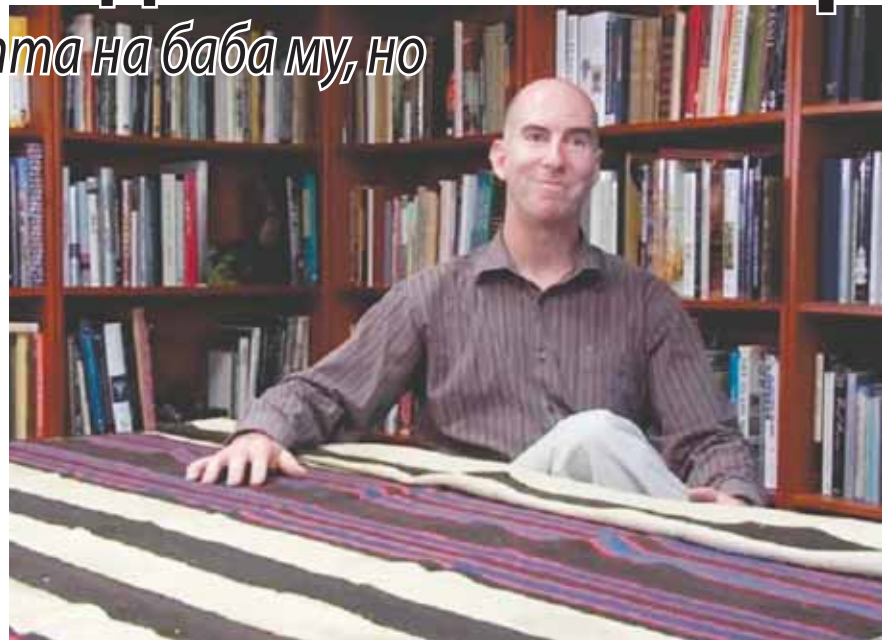

си Лорън. Въпреки ампутацията той отказвал многократно помощи за хора с физически увреждания и изпратил децата си да живеят с баба си и дядо си в Луизиана. В крайна сметка помощите били достатъчни само колкото да се премести в порутена къща на приятел в Леона Валеј, близо до Палмдейл, Калифорния.

Критцер се спазарил да плаща наем от 700 долара, което му оставяло около 200 долара на месец, за да живее, заед-

но със споделения доход на тогавашната му приятелка Лайза.

„Беше тежко. Преживявах на хотдог и кока-кола, защото те струваха 1.50 долара“, споделя Лорън. В някои вечери той се хранел с юфка и пиел водка, за да успокои болките в крака си. Лъч надежда се появил през 2011 г., когато гледал епизод от предаването „Antiques Roadshow“, в който възрастен мъж от Туксон, щата Аризона, научава, че одеялото му „First Phase Navajo“ струва около

Nationwide Cargo

COMPANY DRIVERS:

- ✓ 2 Years Experience Needed
- ✓ Clean MVR Record
- ✓ Sign On Bonus
- ✓ Weekly Pay Direct Deposit
- ✓ Hook and Drop from terminal to terminal
- ✓ OTR Lanes

☎ Call Maya 877-410-0781 for OTR
Call Gina 847-378-8919 for Hook and Drop

НАБИРА ШОФЬОРИ И КОНТРАКТОРИ

LOOKING FOR COMPANY DRIVERS & OWNER-OPERATORS

OWNER-OPERATORS:

- ✓ 2 Years' Experience
- ✓ Clean MVR Record
- ✓ 12% Dispatch
- ✓ Free annual Inspection
- ✓ Dry vans or reefers for Rent
- ✓ Fuel Cards
- ✓ IFTA & Permits
- ✓ Weekly Pay Direct Deposit or Check

☎ 877-410-0781

📍 566 Rock Road Dr. Unit 2,
East Dundee, IL 60118

500,000 долара.

Водещият на шоуто Дон Елис, собственик на галерия и колекционер на картини, обяснява, че текстилът бил скъп още по онова време. „Натиснах копчето за пауза, извадих одеялото и седнах, като го държах в ръце... Сравних го с това на телевизионния екран и ми се стори, че двете са почти идентични. Водещият каза 300,000-500,000 долара“, спомня си Критцер. Той показал видеото на майка си, която тъкмо се била преместила при него, след като продала къщата на баба му. Тя не вярвала някой да му плати повече от десет долара за одеялото.

Първите търговци на антики, с които Лорън се свързал, го върнали. Други му казали, че това е безполезно мексиканско одеяло. Накрая го насочили към „John Moran Auctioneers“ – местна семейна аукционна компания, която продавала артефакти на коренните жители на Америка. 30 минути по-късно Критцер сложил одеялото пред Джеф Моран. То ще се превърне в най-скъпия лот, продаван някога на търг от компанията му. „Много често при нас идва одеяло или нещо друго и не знаем историята му“, споделя Моран.

Критцер обаче знаел, че одеялото му се е предавало от поколение на поколение. Традицията била поставена от прапрадядо му Джон Чантланд, търговец от Дакота, в началото на XIX век. След като Моран изпратил одеялото за изследване, се оказало, че това е едно от най-редките и фини одеяла Navajo в света според видния оценител и специалист Джошуа Баер, който пристъпил на търга шест месеца по-късно.

Въпреки че Критцер бил информиран, че одеялото му може да бъде

продадено за около 200,000 долара, той се нуждаел от пари и бил изкушен от конкурентни компании, които предлагали да платят повече, ако развали споразумението си за продажба с Моран само няколко седмици преди датата на търга.

„Веднага минах на кризисен режим с него“, споделя Моран. В четвъртък вечер той паркирал автомобила си близо до дома на Лорън, на паркинга на Pizza Hut и му дал плик с над 9,000 долара. Две седмици по-късно Критцер получил много повече пари.

Търгът се състоял на 12 юни 2012 г. „Мислех си, че с парите ще поправам малко колата си. Започнах да се моля: дано парите да са достатъчни, за да си купя къща или нещо друго“, споделя Лорън. Оценителят на картини и одеяла Джошуа Баер бил в залата от името на потенциален купувач. Той сравнява събитието с мач между Джо Фрейзър и Мохамед Али. Боксовата метафора е точна: търгът продължил само 77 секунди.

Започнало лудо, но ожесточено наддаване между купувач по телефона и Дон Елис, същия любител на одеялата, който се появил в епизода от Antiques Roadshow, вдъхновил Критцер. Наддаването за одеялото на Критцер бързо достигнало висини – от първоначалните 150,000 долара до 500,000 и един милион долара. В крайна сметка дошло финалното предложение на Елис за 1.5 милиона долара. Щастливият край бил истинско облекчение за Моран, който отхвърлил частни оферти, за да предложи одеялото на търг. След удържаните такси Критцер получил 1.3 млн. долара. След търга Лорън получил обаждания от далечни роднини, които искали дял



от печалбата, и често изпитвал пристъпи на безпокойство. Сестра му заплашила да го съди, преди в крайна сметка да отстъпи.

„Беше ми трудно да го осъзная. Цял живот съм работил усилено, занимавах се със строителство, никога нищо не съм си купувал, не съм спестявал, винаги наемах. Купувах коли втора ръка, защото само това можех да си позволя. През целия си живот съм живял от заплата до заплата“, споделя Критцер. След търга той прекарал пет дни в хотел сам, за да се откъсне от напрежението. Преди да получи парите, Моран го извикал в офиса си, за да му предаде бърз урок по „временната стойност на парите“.

Лорън разбрал голяма част от урока. Той инвестирал в акции и общински ценни книжа, както и в две къщи – една на стойност 250 000 долара, където живее със съпругата си Лайза, разполагаща с плувен басейн и гледка към долината, а втората отдава под наем.

Критцер похарчил малко пари и за глезотии като автомобила Dodge Challenger SRT8, който купил чисто нов. „Никога не съм имал такава неща, така че исках хубава кола и наистина си купих такава“, споделя Критцер. След това дошъл круизът до Мексико със съпругата му и трите им дъщери като пътуване преди сватбеното пътешествие. „Никога не съм бил на круизен кораб“, споделя Лорън. Парите помогнали и за подобряване на здравето му. Той вече не води толкова заседнал начин на живот и се наслаждава на външния свят по-често с каравана и риболовни пътешествия. „За първи път от години мога да ходя със съпругата си и да я държа за ръка на улицата“, споделя Критцер.

Той твърди, че парите като цяло не са го променили. „Имам хубав дом и няколко коли, но бих дал всичко да можех да продължа да работя. Заседяването както в хубава къща, така и в порутена колиба е скучно, защото не правиш нищо“, споделя Лорън.

Макар че той все по-рядко получава пристъпи на безпокойство, притеснението му за парите остава. След голямата печалба Критцер вече не получава помощи за хора с увреждания и е научил, че дори 1.3 млн. долара се изпразват бързо, ако не влизат свежи пари. Към това се добавят и разходите от 10,000 долара за застраховка и данъци, които плаща за къщите си всяка година. „Тук плащаме данъци до смъртта си. Аз съм от Калифорния, израснал съм тук, но без да работиш, трудно ще оцелееш“, признава Лорън.

Двойката планира да продаде къщата си и да се премести на север, в Айдахо, където данъците не са толкова бремене и животът е по-евтин. „Твърдо вярвам, че съм тук, защото преди години промених живота си. Казвам на хората, че съм преодолял нещата, през които съм преминал, със силна вяра и силен дух. Без тези неща не можеш да се справиш“, категоричен е Критцер. Колкото до собственика на галерия Дон Елис, той продал одеялото Chantland през 2016 г. на Шарл и Валери Дикер за повече от 1.8 млн. долара.

Макар че преди време семейство Дикер обяви, че ще подари колекцията си от произведения на изкуството, принадлежали на коренни жители на Америка, на музея Метрополитън в Ню Йорк, не е ясно дали одеялото ще бъде част от тази колекция. Тя ще дебютира в музея през октомври 2018 г.



AUTO | HOME | LIFE | BUSINESS | RETIREMENT

Do you know how valuable you are?
We do.

COUNTRY FINANCIAL

Your family knows too. If something happened to you, would they be able to stay in their house, keep up with bills, and would your kids have money for college? Protect the ones you love by insuring their most valuable asset | you! Give me a call today.

Auto, home and business insurance policies issued by COUNTRY Mutual Insurance Company[®], COUNTRY Preferred Insurance Company[®] and COUNTRY Casualty Insurance Company[®]. Life insurance policies issued by COUNTRY Life Insurance Company[®] and COUNTRY Investors Life Assurance Company[®], Bloomington, IL.

0415-511HC-26065-10/26/2017

Petya Nenova
Insurance Agent
1960 Springbrook Square Drive Suite 100
Naperville, IL 60564
Petya.Nenova@countryfinancial.com
571-267-8332

Ода за пародийните песни

Как простотията ражда хит след хит

ПРЕСЛАВА РАНГЕЛОВА

С всяко влизане в социалните мрежи неизбежно попадаш на името Шушана или на израза „Всичко е точно, защото снощи правих кекс“.

И след множеството вицове, мемеа (забавни снимки – б.а.) и статуси, които гъделичат любопитството ти ставаш част от многобройната свита, която си тананика глупавите песнички. И докато превърташ отново и отново видеото просто за да се посмееш, осъзнаваш, че пародийното парче се е превърнало в тотален хит. „Монитор“ направи бърза справка на забавните песни по света и у нас, които мразих или обичаш, но със сигурност знаеш до болка наизуст.

Писателят Константин Трендафилов запя парчето „Кекс“ под мустака на измисления германски герой Папи Ханс. С изречения като „Животът ми е в застои, но всичко е точно. Майка ми не ме обича, но всичко е точно... Защото снощи правих кекс“ и видео, в което две полуголи красавици се кълчат и мажат с пудра захар, съвсем очаквано песента завладя социалните мрежи. Възпятият сладкиш все пак предизвика смесени чувства. „След тази песен ми се драйфа, но всичко е точно“, „Не си мислех, че може да има нещо по-лошо от Сузанита“ и „Изключително свежо, хумористично, приятно парче. Зариби ме много и всичко е точно“, са само част от коментарите в YouTube. Интересен е фактът, че доста от слушателите не разпознават автора на „За кого се сещаш, когато се сещаш за някого?“ и мислят, че това действително е германски изпълнител, дошъл да търси слава в България. Музиката към проекта е дело на изпълнителя Искрен Тончев-Искрата. Нежната половинка на Трендафилов – тийнидолът Дара, ги запознава и идеята за съвместна работа се ражда съвсем спонтанно. Едно от момичетата във видеото пък е английската актриса Манал Ел Фейтури, която се разписа с участие в тазгодишния X Factor. След успеха на „Кекс“, писателят дава заявка, че феновете му могат да очакват и по-сериозни проекти от него. „Аз имам една кариера

и тя е в рекламата. Но със сигурност това, че имам страст към музиката, няма да ме спре да пускам парчета, така че хората могат да го очакват от мен“, заяви пред Нова ТВ той.

Независимо дали сте фенове на леккия жанр или не, Шушана със сигурност е име, което често чувате напоследък. Не, не става въпрос за главната героиня от филма на Куентин Тарантино „Гадни копилета“, а за песен на попфолк певица Наско Ментата. Макар че изпълнителят на шлагера „Елена, Елена“ не цели да създаде пародия като Константин Трендафилов, името на лирическата героиня от баладата му мигновено стана най-често използваното в социалните мрежи. Във фейсбук се появиха групи, вицове, статуси и изобщо всяка възможна опция бе използвана, за да се изтъкне любовта към Шушана или призив за намирането ѝ. „Шушана е сама, защото това е прякорът на Мис България 2017“, „Шушана е като Чък Норис – не умира“ и „На Шушана лампата била енергоспестяваща. Имала сили за още една вечер“, са само част от най-често споделяните шеги по адрес на песента.

Оригиналът всъщност датира от 1975 година, когато в Сърбия се изпълнява от различни певци, а днес тази съдба сполетя и България. В YouTube се роди множество кавър версии, като с такива се разписаха и колегите на Наско Ментата – Преслава, Азис и Бони. Хитът успя да влезе и в новинарските емисии, след като стана ясно, че варненско училище пуска „Шушана“ на учениците по време на голямото междучасие.

Деян Неделчев, по-известен като Икебаната, безспорно е дарен с голям певчески талант, който проявява още на 3-годишна възраст. В актива си има награди от престижни фестивали като „Златният Орфей“ и „Рок под звездите“, но популярност добива с пародийните си парчета. В истински хит се превърна „В гората“ или както повечето мислят, че се казва творбата – „Съчки събирам“. С изречения от типа „Събудих се уплашен, дибидюс гол, побягнах през глава към близкия дол. Съчки събирам, уба дубидам, пръчки намирам“, в съчетание с налудничев клип, Икебаната прикова интереса на малки и големи. Също тол-



Писателят не мисли да спира само с една халтура, а дава заявка, че ще изкара още парчета



„Шушана“ стана най-често споменаваното име във фейсбук

кова успешни са и песните му „Дъртака“ („Дъртака е приготвил бордея във барака и задължително си носи кондомите във сака. Дъртака приклецил на матрака една страхотна кака с два супер дълги крака“) и „Гуменото пате“ („Ела ми ти за дама, в горещата ми вана. Пате симпатично, с малко дупенце отлично, с тебе патките ми стават две“). По традиция той е главният герой в клиповете си, понякога и единственият, и често се появява в екстравагантни костюми.

Интернет звездата Джорджано е особен случай. Момчето, което по паспорт е Мирослав Стоянов, потърси популярност като певец и автор на песни, но бе изстрелян в ложата на знаменитостите си с носово и фалшиво пеене. Той изгря през 2010 година със сингъла „Отиваме на купон“, който се радва на голям интерес в YouTube. Образът на Джорджано разделя слушателите на два полюса – такива, които вярват, че е гениално забавен, и други, които смятат, че е маломумно инфантилен. След като се разписа с участие във „ВИП брадър“ през 2015 година, той подписа договор с музикалната компания „Хит микс мюзик“, но не се задържа дълго там. Изпълнителят на „Само за ден“ стана обект и на изследване. Според социолозите Жана Цонева и Момчил Христов 31-годишният певец реализира културна революция. Своята позиция те излагат в 11 тези, в които го разглеждат като „съпротивляващ се на



Преслава е сред изпълнителите, записали кавър на хита



Деян Неделчев твори пародия след пародия



Джорджано стана обект и на социологическо изследване



Освен песента всички научиха и култовия танц на Сай

интеграция в логиката на капитала“ във време на остокоряване на изкуството.

От баба до бебе – всеки знае тоталния хит Gangnam Style на южнокорейския рапър Сай. Песента и видеото към нея се превърнаха в същински феномен. През 2012 година клипът е най-гледаният в света в YouTube. Към днешна дата има над 3 милиарда превъртания. Мелодията залепва в съзнанието ти като дъвка на улицата, а комичните сце-

ни и танцът са не по-малко долюбвани от израра „Hey, sexy lady! Op op“. След чудовищната популярност, която доби, рапърът сътвори още няколко подобни парчета като Gentleman, които обаче по никакъв начин не могат да се опрат до успеха на оригинала.

Норвежката група „Илвис“ счупи всички рекорди в YouTube с песента си What Does the Fox Say? („Какво казва лисицата?“) през 2013 година. Днес

видеото към парчето има над 700 милиона гледания, като коментарите в платформата подсказват, че и до днес има ентусиасти, които си го пускат. Забавни танци в гората, хора в животински костюми, анимирана лисица и странни звуци изстреляха бързо комедийното дуо към върха. Мнозина сравниха What Does the Fox Say? с евроденс хита на Аксел Ф от преди 20 години – Crazy Frog. Други пък изразиха недоволство, че видеото към песента подстрекава младото поколение да взема наркотици, тъй като изглежда, че изпълнителите са взели упояващи вещества и вследствие на това виждат и чуват мистериозната танцуваща лисица.

Датската денс-поп група „Аква“ изгря с едно от първите най-известни пар-

дийна парчета Barbie Girl през 1997 година. Целта на песента е да осмее високите стандарти относно това как трябва да изглежда една жена и сравнението ѝ с пластмасовите кукли. Сингълът дълго оглавява музикалните класации в Европа, САЩ, Канада, Бразилия, Австралия и Япония. Големият успех е съпътстван и с проблеми, тъй като компанията, създава куклата „Барби“, решава да съди групата. Делото продължава до 2002 година, като „Аква“ са оправдани. Видеото се радва на интерес в YouTube и до днес, като се срещат коментари от типа „Тази песен е абсурдна, досадна и прочие. Но не мога да спра да я слушам, помогнете ми!“ „О, Боже, заби ми се в главата и не излиза“ и „Това се случва в съзнанието ти, след като пушиш трева“.



Норвежкото дуо има над 700 милиона гледания в YouTube



Съдиха „Аква“ за подигравка с куклата „Барби“



НАБИРА ШОФЬОРИ ЗА OTR РАБОТА

SOLO: 55 – 60 цента на миля
TEAM: 74 цента на миля

Изисквания:

- Валидна CDL-A книжка със или без hazmat endorsement
- Най-малко 23 годишен с минимум 2 години опит
- Валидна Медицинска карта
- Чист MVR

Тел: офис: 847-695-4071 или 773-727-7453



Астрологическа прогноза за 6-12 декември 2017 г.

ОВЕН

И през настоящата седмица може да обърнете по-голямо внимание на партньорските взаимоотношения, в които участвате – това се отнася както за личните ви контакти, така и за бизнес съдружията ви. Седмичата ще е подходяща за отношения и работа с хора в чужбина, също и за професионални изяви.



ТЕЛЕЦ

Ако през настоящата седмица се наложи да пътувате, посещавайте места, на които вече сте били; съответно поддържайте контакти или работете с познати, а не с нови хора в чужбина. Ще е необходимо да сте добре подготвени. И проверявайте всичко – Меркурий вече е ретрограден и това може да причини някои недоразумения и неудобства.



БЛИЗНАЦИ

Меркурий, вашата управляваща планета, вече се движи ретроградно. Периодът е особено подходящ да се обърщате навътре към себе си, да обмислите посоките и



важните теми в живота си, да си правите равносметки, да отправяте поглед назад към миналото.

Времето обаче няма да е благоприятно за външни изяви и за старт на нови дейности, за подпис-

ване на договори и за сключване на сделки.

РАК

И през настоящата седмица ще регистрирате засилена активност по отношение на работата си. Тъй като ретроградното движение на Меркурий вече започна, моментът не е подходящ за старт на нови дейности, за водене на преговори и за сключване на сделки. При работа с документи бъдете внимателни и проверявайте всичко по няколко пъти.



ЛЪВ

Навлизате в добър период – за творчество, спорт, внимание към любимите ви хора и децата. В здравословен план ще е хубаво да не се претоварвате и да си давате достатъчно почивка. Всякаква документация, с която работите, следва да бъде прецизно проверявана, тъй като поради ретроградността на Меркурий моментът сега не е подходящ за важни преговори и за сключване на договори.



ДЕВА

Започна ретроградното движение на вашата управляваща планета Меркурий – съответно настоящият период е най-подходящ да погледнете



назад към миналото, да си направите равносметка, да се обърщате навътре към себе си, да подредите правилно целите и приоритетите си.

ВЕЗНИ

Възможно е през настоящия период да срещате доста хора от миналото си – ако имате да доизяснявате и приключвате недовършени дела, сега е времето



за това. Не е подходящо обаче да предприемате нови начинания. Това важи и за пътуванията през периода – не е моментът да се отправяте по нови дестинации, придържайте се към познатото.

СКОРПИОН

Марс, вашата управляваща планета, влиза в знака ви през настоящата седмица. Започва период, през който ще изпълнявате различни дейности, свързани с професионалната ви реализация. Паралелно с това Меркурий обаче е ретрограден – може да действате и да се разгръщате, но по проекти, които сте стартирали отдавна, тъй като сега не е времето да се впускате в нови дела и инициативи.



СТРЕЛЕЦ

Избягвайте през настоящия период да влизате в спорове и в конфликтни ситуации с хората от приятел-



ския си кръг и от екипа, в който се намирате. В партньорските си отношения моментът е подходящ за ретроспекции, както и да си направите равносметка относно това какво се случва, в каква посока се движите заедно с човека до себе си и какво искате.



КОЗИРОГ

Ако пътувате през периода, добре би било да е до места, които вече сте посещавали и познавате. Същото важи и за контактите ви – в дните на ретроградния Меркурий не може да се разчита особено на новосъздадените приятелства.

ВОДОЛЕЙ

За вас през настоящия период ще се открият добри възможности по отношение на професионалната ви реализация, на кариерата, която градите, както и за екипна работа по проекти. Това, с което е добре да се съобразите, е ретроградността на Меркурий през периода.



РИБИ

Като цяло се намирате в благоприятен за пътувания зад граница, за отношения или работа с хора в чужбина период. Но поради ретроградния за около двацет дни Меркурий не е подходящо да стартирате нови дейности, а новите контакти биха били ненадеждни. Добре ще е да пътувате до места, които вече сте посещавали и добре познавате.





THE LAW OFFICE OF ELENA COSTA, LLC

- НЕДВИЖИМИ ИМОТИ
- ПОКУПКО-ПРОДАЖБИ - FORECLOSURES, SHORT-SALES - DEED-IN-LIEU OF FORECLOSURE
- CIVIL LITIGATION, КОРПОРАТИВНО И ТЪРГОВСКО ПРАВО, СЪЗДАВАНЕ И РЕГИСТРАЦИЯ НА КОМПАНИИ, ДОГОВОРИ, ПЪЛНОМОЩНИ, POWERS OF ATTORNEY.
- НАСЛЕДСТВА И ЗАВЕЩАНИЯ.
- TRAFFIC/DUI.
- НАРАНЯВАНИЯ ПРИ ЗЛОПОЛУКА.
- ИМИГРАЦИОННО ПРАВО.
- СЕМЕЙНО ПРАВО: РАЗВОДИ, ИЗДРЪЖКА, РОДИТЕЛСКИ ПРАВА, ОСИНОВЯВАНИЯ

Тел.: (847) 749-7704, Факс: (847) 655-6023

Е-майл: Elena@costalawgroup.com

Адрес: 10700 W. Higgins Rd., Suite 200, Rosemont, IL 60018

ЕЛЕНА КОСТА

ATTORNEY AT LAW

Лицензирана за щата Илинойс

C & C Equipment



Repair, Inc.

Truck & Trailer Repair Service

QUALITY SERVICE
MINIMUM DOWNTIME
COMPETITIVE PRICING



Transmission, Suspension, Service ABS, Brake Job, Wheel Seals, Annual Inspection



1901 Pratt Blvd, Elk Grove Village, IL 60007 Ph: 847-354-6870 Cell: 847-899-6277

С карти на игрите

Покерът бе признат за спорт и влиза под мониторинга на МОК

Може ли една игра, в която се разчита на хазартен елемент, да се нарече спорт? Отговорът винаги е не. Затова малко изненадващо преди два месеца се оказа, че покерът вече е в процедура за приемане в олимпийската програма. През октомври покерът, чрез разнородността си мах покер, беше обявен официално за спорт от Асоциацията на международните спортни федерации (АМСФ) и влиза под мониторинг за приобщаване към олимпийското семейство. Членството в АМСФ, което е задължително условие за вход на Олимпийски игри, е голяма крачка за покера. Но новият спорт трябва да извърви дълъг път, преди да попадне в официалната програма.

Следващата стъпка на спортния мах покер е да бъде ревизиран от Комисията по олимпийската програма към Международния олимпийски комитет (МОК). Критериите, по които новият спорт трябва да защити реноме, включват история и традиция, универсалност, популярност, имиджа, застрашава ли здравето на спортистите, развитието на международната федерация, която управлява спорта, и разходите за провеждане на състезания.

За да елиминира късметата от кандидатстваната за олимпийско място игра, в сила влезе мах покер. Дори международната федерация по покер (МФП) вече промени името си на Международна федерация по мах покер (МФМП). С повече от 55 държави членки от пет отделни континента МФМП постепенно набира скорост и признанието от АМСФ е доказателство. „АМСФ подкрепя разнообразна и развиваща се спортна екосистема, а статутът на спорт под мониторинг е от основно значение за това, заяви Антонио Еспинос, председател на Комисията за членство към АМСФ. – Спортът непрекъснато се развива, като отразява света, в който живеем, а когато влязат в процес на наблюдение за място в олимпийското семейство, се дава възможност на много международни федерации, представящи новите спортове, да получат легитимност и да се развият.“

Това, което досега възпираше спортната общественост да признае покера, бе елементът на късмет, който е несъвместим с принципите на равни



възможности на официалните състезания. Затова от новата федерация са се постарали да премахнат, доколкото е възможно, шанса като фактор, влияещ върху представянето. Как са го направили? На практика мах покер се играе по правилата на най-популярната разновидност на играта „Тексас холд`им“, но с някои ключови изменения. На първо място, трябва да се отбележи, че състезанието е отборно, а истински карти не се раздават, защото всичко се

случва по електронен път. Например, ако един отбор се състои от четирима състезатели, всеки от тях „сяда“ на различна електронна маса в компанията на съответния играч от другите отбори. Ако в състезанието има 6 отбора, означава, че има 6 маси с по четирима играчи на тях. Съществената промяна е, че на всички маси се раздават еднакви карти. Например, ако на маса № 1 намиращият се на позиция „Север“ играч получи при раздаването две деветки, то седящите на същото място играчи на всички останали маси получават същите деветки от същите бои, независимо от кой отбор са.

Друга особеност е, че всички играчи започват всяка ръка с еднакво количество чипове. След всяка ръка се събират комбинирания чипове на всеки отбор и се изчисляват точките, и се започва следващото раздаване, при което състезателите стартират отново с равни чипове и еднакви карти по позициите. Макар да е нужно време, преди покерът да влезе в олимпийското семейство, то процесът на мониторинг ще доведе до още по-голяма популярност.

Без група на смъртта на Световното в Русия

Домакините и Саудитска Арабия откриват шампионата

Жребият за световното първенство по футбол догодина в Русия разпредели фаворитите в различни групи и не създаде „група на смъртта“. Това до голяма степен бе предопределено от разпределението на 32-мата финалисти в 4 урни според ранглистата на ФИФА. Световното по футбол ще се проведе от 14 юни до 15 юли в 11 града на Русия. 12 стадиона ще посрещнат общо 64-те двубоя от първенството.

Мачът на откриването ще е между домакина Русия и Саудитска Арабия, реши жребият. Още във втория ден на шампионата един срещу друг в Сочи ще се изправят европейският първенец Португалия срещу бившия световен Испания, които бяха събрани в група „В“. Единственото условие при жребия бе в една група да не попадат повече от два отбора от Европа, както и повече от един представител на всяка от другите зони. Така „късатата клечка“ изтегли Хърватия, която бе преместена в групата на Бразилия.

Зрителите по цял свят видяха стегнатата церемония, която се проведе в Кремъл. На събитието присъстваха над 1,300 гости, които преминаха изключително строги мерки за сигурност, преди да заемат местата си. Водещи на самото теглене бяха бившият английски национал Гари Линекер и руската спортна журналистка Мария



Диего Марadona е изтеглил отбора на Швейцария по време на церемонията в Москва

Командная. В ролята на техни асистенти влязоха звездите на световния футбол Диего Марadona, Кафу, Фабио Канаваро, Гордън Бенкс, Лоран Блан, Диего Форлан, Карлес Пуйол и Никита Симонян. Гостите бяха приветствани с добре дошли в Русия от президента на страната Владимир Путин, който пръв излезе на сцената в компанията на президента на ФИФА Джани Инфантино. „Световното първенство ще се превърне в огромен фактор за развитие на стараната и на младото поколение. Очакваме



над 2,7 млн. туристи да посетят събитието“, заяви в приветствието си Путин.

Президентът на ФИФА Инфантино пък първо поднесе поздрав на руски език, а после благодари на страната домакин на английски. Русия не изневери на традицията си да включи космонавти в церемонията, както и представители на традиционните руски танци. Голмайстор номер 1 в историята на мондиалите с 16 попадения Мирослав Клозе от Германия пък внесе световната купа. За финалите на шампионата не се класираха някои от най-силните отбори на планетата – четирикратният световен първенец Италия, трикратният финалист Холандия и настоящият шампион на Южна Америка Чили. От отборите в топ 20 в ранглистата на ФИФА липсва Уелс.

Ето и разпределението на отборите в групите:

Група А: Русия, Саудитска Арабия, Египет, Уругвай

Група В: Португалия, Испания, Мароко, Иран

Група С: Франция, Австралия, Перу, Дания

Група D: Аржентина, Исландия, Хърватия, Нигерия

Група E: Бразилия, Швейцария, Коста Рика, Сърбия

Група F: Германия, Мексико, Швеция, Република Корея

Група G: Белгия, Панама, Тунис, Англия

Група H: Полша, Сенегал, Колумбия, Япония

A STAR ALLIANCE MEMBER 

WIDEN YOUR
WORLD

TURKISH
AIRLINES



FLY TO SOFIA

FROM CHICAGO
WITH TURKISH AIRLINES'
DAILY FLIGHTS

TURKISHAIRLINES.COM



РАБОТА
Предлагам

Chicago + suburbs

ЗА OWNER OPERATORS
Цена: US\$/Зипкод: 60007
OWNER OPERATORS! Ние сме малка компания която търси съвестни owner operators които искат да изкарват пари с по-нормални условия на работа. Имаме fuel карти, подготвяме IFTA free, direct deposit и тн. И това ли е най-важното след като всичко останало куца в текущата ви фирма? 847 668 0373. №13825

COMPANY DRIVER 60C
Цена: US\$/Зипкод: 60007
Малка транспортна компания търси COMPANY DRIVER за dry van. 3 години опит. Плаща се допълнително за чакане, стопове и др. Лично отношение, отлични условия за работа и бонуси. Неограничени мили! Заплащане до 60 цента на миля! Моля обаждете се на 847 668 0373. №13826

ПОЧИСТВАНЕ НА ОФИСИ
Цена: US\$/Зипкод: 60007
Търсим жена за почистване на офиси в сряда и уикенд. За повече инфо: 847-312-3672 №13834

ПУБЛИКУВАЙТЕ МАЛКА ОБЯВА В РЕАЛНО ВРЕМЕ ДО 500 СИМВОЛА И СЪС СНИМКА БЕЗПЛАТНО САМО ПРЕЗ МОБИЛНОТО ПРИЛОЖЕНИЕ BG LINKED СВАЛИ ОТ

Available on the **App Store** GET IT ON **Google play**



EXPO TRADE LTD
Цена: US\$/Зипкод: 60005
EXPO TRADE LTD Наема шофьори - 0.60\$/mile пълни и празни мили са платени - товари до 400 мили -30% от букинга или 0.60\$/миля. плаща се по-голямата сума - предлагаме Volvo trucks с автоматични и ръчни скорости. - наема owner operators 10% dispatch 24/7 - предлагаме trailers и fuel cards За контакт: : 7737574526 №13790

ШОФЬОР ЗА 99 VOLVO
Цена: US\$/Зипкод: 60062
Owner operator търси шофьор за изключително по-държан Volvo 1999g. Камiona продължава с хартиен logbook. Хладилник и микровълнова. Паркинг в Northbrook. Direct deposit всяка седмица. Има опция за reefer или dryvan. Контакт Георги-224 260 1584 №13836

CDL DRIVER NEEDED
Цена: US\$/Зипкод: 60008
Търсим Шофьор за АВТОВОЗ !!! Заплащане \$1750.00/седмица CAR CARRIER! Car Carrier! CAR CARRIER! Steady work! 4 days work,3 days Off ! We require: -Clean driving record -Clean safety record -Clean criminal background За повече информация се обаждете на тел.708-369-0935 7083690935 №13839

DRIVERS
Цена: US\$/Зипкод: 60193
Looking for drivers class A, double-triple, experience is not necessary,team work, steady runs, every weekend at home, good pay, new trucks, call:847-877-4745 №13840 office assistant, 60527, Looking for an office assistant - must live near by. Company is located in Burr Ridge.Will train the right person. call 708-668-5736 №13841

Teams / Solo Drivers
Цена: US\$ 0.55/Зипкод: 60126
MID SIZE TRANSPORTATION COMPANY LOOKING FOR CDL DRIVERS AT LEAST 2 YEARS OF EXPERIENCE LOCAL DRIVERS \$23 hour OVER THE ROAD SOLO REEFERS 5 YEARS OF EXPERIENCE 60cents TEAM DRIVERS REEFERS 5 YEARS OF EXPERIENCE 60cents WE HAVE LINES GOING TO CALIFORNIA EVERY WEEK HAZMAT ENDORSED WILL GET EXTRA PER MILE We speak Bulgarian and Turkish 7735279799 №13822

ОПАКОВАНЕ \$12/ЧАС
Цена: US\$/Зипкод: 60068
Опаковане на козметика \$12/час. Търся жена за опаковане на козметика. Пълен работен ден Понеделник-Петък, половин работен ден Събота. С елементарен английски, документи за работа и книжка. Обаждете се на 773-599-1039 №13818

PARKING SERVICE
Цена: US\$ 60.00/Зипкод: 60056
VPS(PARKING SERVICE) набира персонал за фул и парт тайм. За контакти Деян Атанасов. Тел.: 8473615802 №13656

SAFETY POSITION
Цена: US\$/Зипкод: 60089
Bulgarian Company has an open Safety Position. Experience in the trucking industry needed. Nice work environment, good pay. Buffalo Grove IL For more Info. 773-387-3497 Yuliyana №13797

CDL DRIVERS WANTED
Цена: US\$/Зипкод: 60126
BURAK Express trucking company preglaga trams or solo driver position dedicated lanes California zaplashtane 0.60 cents Santo preglaga local work \$23 per hrs 7735279799 №13823

SPESHNO
Цена: US\$/Зипкод: 60172
Tursia speshno shofior za stedi kurs Chicago-Houston, team work, nujen e hazmat I doble- triple vseki uikend v kushti, zaplashtane 5700\$ start 7738274439 №13805

БОЯДЖИИ
Цена: US\$/Зипкод: 60004
ТЪРСЯ БОЯДЖИИ. ПОСТОЯНА РАБОТА. ДОБРО ЗАПЛАЩАНЕ Тел. 773-865-0406 №13811

Шофьори CDL клас А
Цена: US\$ 0.60/Зипкод: 60007
Търся шофьори клас А 0.60 цента на миля Платени пълни и празни мили Платени екстра стопове Платен детеншън Платен Layover Директен депозит всяка седмица Почивка за празниците Грижа към шофьора За повече информация 2246000143 Боби №13795

CDL DRIVER
Цена: US\$/Зипкод: 60053
Tarsq CDL Driver,ot ponedelnik do petak.Mid west, 60 centa na milq. 312-363-9445 Bobby №13812

FEDEX SINGLE DRIVER
Цена: US\$/Зипкод: 60446
Търся шофьор с опит и добър рекорд за Fedex Ground. Всеки ден вкъщи.Добри мили.Нощен постоянен курс. 8152721428 №13764

CDL DRIVER 0.60\$
Цена: US\$ 0.60./Зипкод: 60007
Tarsim CDL driver.Midwest pick up and delivery. 0.60\$ /mile tel 708-953-9035 №13778

OWNER OPERATORS ONLY
Цена: US\$/Зипкод: 60007
Power only need,dedicated accounts Chicago-des moines ia .chicago -st.louis .mo. Back to Chicago local job night home .experience owner operator with good driving record... 24/7 dispatch 630-847-5936847-553-4122 №13720

REGIONAL STEADY RUNS
Цена: US\$/Зипкод: 46406
Transportation company is hiring drivers for regional dedicated „steady“runs. Same place everyday. 5-6 days a week. Home daily. Average pay \$1200 weekly. The terminal is located 30 min from Chicago in Gary,In For more information please contact: 773-398-7136 №13721

ТЪРСЯ ЗАВАРЧИК
Цена: US\$/Зипкод: 60007
Търся заварчик парт тайм. 2-3 дни седмично. Старт \$14.00. Работата е в Elk Grove Village. Телефон: 224-577-8217 Димитър Емейл: dvameta1td@gmail.com №13781

СЕРВИТЪОРКИ , БАРМАН
Цена: US\$/Зипкод: 60007
Avenue BG търси СЕРВИТЪОРКИ , БАРМАН. Може и без опит. Тел.773-470-5589 Нели Тел.847.979.2222 №13723

CDL DRIVER W/ HAZMAT
Цена: US\$ 0.60/Зипкод: 60160
Cdl driver w/ hazmat. Plashtam vsichki mili \$0.60 cpm. Xtra stops, safety bonusi i zabavyania. Korektno i profesionalno otноshenie. Cell: 224-659-1690 №13728

ОФИС АСИСТЕНТ
Цена: US\$/Зипкод: 60007
Застрахователен брокер търси амбициозни и комуникативни хора за директни продажби и офис асистенти, с опит в транспортния бизнес. Възнаграждение в зависимост от постигнатите резултати Бонусна схема за допълнително възнаграждение 8479043293 №13731

ТЪРСЯ DRIVER
Цена: US\$/Зипкод: 60193
Заплащане 30% от оборота така че с новите ELD да се чувствате добре. Нов камцион VOLVO, нов trailer. Всеки weekend вкъщи. Безплатен Accidental Insurance. Call: 224 409 4035 №13734

РАБОТА ЗА ТЕАМ
Цена: US\$/Зипкод: 60193
Предлагам работа за Теам заплащане 40% от оборота. Нов камцион VOLVO. Call: 224 409 4035 №13735

БЪРЗИНАТА
Цена: US\$/Зипкод: 60172
Търся спешно шофьор за стеди курс Chicago-Houston, перфектни условия, всеки уикенд в къщи, team work. Нужен е hazard и double- triple. Тел.: 7738274439 №13737

FLEET MANAGER TRANSP
Цена: US\$/Зипкод: 60067
A trucking company is looking to hire a fleet manager. - maintain and follow maintenance schedules for all equipment - Arrange repairs and/or maintenance of the equipment - Entering of invoices and maintenance - Talking to potential new hires about the terms of the company - Moving equipment within our yard if needed, moving equipment to and from our local shops if needed. - CDL class A - Basic knowledge of truck mechanics and maintenance. Call for more info on 224.836.0947 №13693

MECHANICS/PARTS
Цена: US\$/Зипкод: 60101
Hiring full time Parts Personal ,Mechanics and Diesel Mechanics.We repair trucks, trailers and cars. Friendly work environment and good pay. If you want to be a part of a Great team, please call 224 623 2446 or 773 732 6604. We also speak Bulgarian,Turkish and Polish. №13741

CDLAUTONHAULER DRIVER
Цена: US\$ 1,600.00/Зипкод: 60431
Looking for CDL Auto Hauler Driver for round trip IL-NJ-IL. Please call or text to 540-664-7333. Търся шофьор със CDL за автовоз,курс IL-NJ-IL.Телефон 540-664-7333. №13743

DAILY STEADY TRIP
Цена: US\$ 0.58/Зипкод: 60632
Търся шофьор за дневен steady trip Chicago-Indianapolis-Chicago. От понеделник до петък. 1960 мили на седмица. Заплащане -\$ 0.58/mile. Hazmat endorsement, 2 години опит, чист режърд, опция за допълнителни мили в петък. Тел.: 817-896-7612 №13744

АКАУНТИНГ ТРАНСПОРТ
Цена: US\$/Зипкод: 60067
Транспортна фирма търси човек с опит за Акаунтинг позиция. Моля обаждете се за повече информация:

224.836.0947 №13692
ТЪРСЯ ШОФЬОР
Цена: US\$/Зипкод: 60172
Търся шофьор за rfer, dry van, добро заплащане, милите според шофьора както иска да кара, заплащане всеки петък. 7738274439 №13694

ЛОКАЛНА РАБОТА, CDL A
Цена: US\$/Зипкод: 60005
Локална Работа - CDL Class A - Абсолютно всяка вечер в къщи. Подгответе се за влизането на електронните logbooks - при нас това не оказва влияние! Възможност за работа 4,5 или 6 дена в седмицата. От 900\$ (4 дена) до 1300\$ (6 дена), 8 до 10 часа на ден. 1 година (12 месеца) опит. Добър рекорд (не повече от 2 тикета за последните 3 години). Караме 53 feet containers. 3000\$ бонус за започване. Обаждете се на 7735018943, Ангел. №13678

LIMO DRIVERS
Цена: US\$/Зипкод: 60008
Looking for limo drivers Tel: 773 349 6674 №13696

SUPER DRIVERS 1.00\$
Цена: US\$/Зипкод: 60455
Super Drivers are team driver (trener). Driver mast to have:3 years driving experience Clean driving record,Clean criminal record,Double-triple endorsement is most. We pay to the super driver 1.00\$ per mile. 6308807920 №13757

CDL DRIVER NEEDED
Цена: US\$/Зипкод: 60016
Dispatcher is looking for cdl driver class a with hazmat endorsement .min 3 experience required and clean driving record .references are a must .Monday -Friday over the road ,weekends home.\$ 0.60 per mile or 27% off gross .you can contact us at 206-235-0834 or 773-543-5267 Thank you №13669

ШОФЬОР ЗА ТИЙМ
Цена: US\$/Зипкод: 60172
Търся шофьор за стеди, team work , Chicago dдо Houston, нужен ehazard, double triple, tanker endorsement, всеки уикенд вкъщи, добро заплащане. Тел.: 7738274439 №13684

ШОФЬОР ЗА STEADY
Цена: US\$/Зипкод: 60172
Търся шофьор за стеди курс/ Chicago до Houston, нужен е double triple и hazmat, всяка седмица в вкъщи. тел.: 7738274439 №13631

DEDICATED RUN
Цена: US\$/Зипкод: 60007
Транспортна компания набира шофьори CDL-class A с чист драйвинг режърд, за постоянни курсове - 2200-2400 мили, заплащане 1500 \$ на седмица, понеделник до петък, всеки ден вкъщи. За информация и контакти : 773-603- 6413 №13591

DISPATCH POSITION
Цена: US\$/Зипкод: 60106
Транспортна компания търси диспечер с опит. Отлично заплащане.За контакт 773-816-3368. Transportation company is looking for experienced dispatcher.Excellent pay and benefits. For more info call 773-816-3368 №13633

EUROCLEAN НАЕМА
Цена: US\$/Зипкод: 60074
EUROCLEAN CLEANING търси да наеме жена за почистване на къщи в района на Palatine. Кола, книжка и опит са задължителни. За повече инфо търете Петя (773)600-0019. Благодарим Ви. №13645

CLASS A CDL DRIVERS
Цена: US\$/Зипкод: 60193
Our over the road department has several full time CDL A Hazmat (preferred) positions open for both Owner Operators and Company Drivers.Please call us at 312 709 7973 for more details.Better pay,home time and miles. №13660

CDL DRIVERS
Цена: US\$/Зипкод: 60193
Транспортна фирма търси CDL шофьори без опит над 25 години. Моля обаждете се на 847 261 4912 за повече подробности. Добро и коректно заплащане. 8472614912 №13665

TEAM DRIVERS NEEDED
Цена: US\$/Зипкод: 60007
Транспортна компания набира тим шофьори CDL-class A с чист драйвинг режърд, за сезонни курсове UPS от 11.07. до 12.31 40 000-50 000мили, заплащане 60 cent /миля, За информация и контакти : 773-603- 6413 №13671

LOOKING FOR DRIVER
Цена: US\$/Зипкод: 60193
Looking for a driver, class A, double-triple,clean record, steady run, Fedex-ground, 6000 miles per week, good pay, call 847-877-4745 №13593

СТРОИТЕЛНА ФИРМА
Цена: US\$/Зипкод: 60193
Строителна фирма търси да наеме помощници за поставяне на прозорци, врати и сайдинг. Постоянна работа на пълно работно време, добро заплащане според опита. Можем да Ви обучим. Тел.: 773 517 1201 №13599

ТЪРСЯ CDL DRIVER
Цена: US\$/Зипкод: 60193
CDL driver за стеди Elk Grove Village-Kansas Citi. Hazmat,\$0.60,VOLVO 2016 I-SHIFT,224-388-1039. №13606

ЛИМОДРАЙВЪР
Цена: US\$/Зипкод: 60656

ВАШАТА БЕЗПЛАТНА МАЛКА ОБЯВА ТУК

Изпратете ни текста на вашата малка обява (до 8 колонореда) и ние ще я публикуваме тук. Ако искате вашата обява да се откроява на цветен фон, цената е \$6 на брой. А ако искате да добавите и снимка - \$16 на брой.

ВАРИАНТ №1: От вашият компютър. Отидете на www.BG-VOICE.com, в десният горен ъгъл ще намерите бутон "Публикувай малка обява от тук", кликнете върху него и попълнете формата.

ВАРИАНТ №2: Изпратете ни този талон с текста (и чек или мъни ордер, ако обявата ви е платена) до: Bg Voice Inc, 451 Walnut Ln, Elk Grove Village, IL 60007

КАТЕГОРИЯ: **ТЕЛЕФОН:**

E-MAIL:

ТЕКСТ НА ОБЯВАТА:

.....

.....

.....

.....

.....



НАБИРА CDL CLAS A
Цена: US\$/Зипкод:
 Транспортна компания набира CDL clas A шофьори за постоянни курсове - от понеделник до петък, заплащане 1400 \$. За контакти: 773-603-6413 7736036413 №13051

Търся шофьор за лимузина. Тел. 773-960-2457 Алек №13612

DRIVER WANTED

Цена: US\$ 0.56/Зипкод: 60007
 Компания търси CDL driver. Заплащане \$0.56/mile per miler practical. Обадете се по всяко време 847-640-8171 №13613

CLEANING HOUSES

Цена: US\$/Зипкод: 60714
 Cleaning service is looking for ladies from North side of Chicago. No English or car necessary. Please call 8473223258. №13575

DRIVERS

Цена: US\$ \$0.55- \$0.60/Зипкод: 60172
 Cdl solo drivers needed \$ 0.55- Up to \$ 0.60 / Mile , all miles payed! Не ви ли омръзна от големи обещания и увъртания?! Работим само с dry vans, no hazmat. Само леки товари и се отнасяме с нашите шофьори като с owners!!! Ние можем да ви гарантираме всеки уикенд въщи, 2500-3500 miles per week!!! Елате и пробвайте!! No escrow ! С две думи nice & easy! За повече информация ,моля обадете се на тел.: 847-466-7421 Или 773-732-5718 №1350

ЗАСТРАХОВКИ

Цена: US\$/Зипкод:
 ЗАСТРАХОВКИ. За коли, къщи, камиони, бизнес, живот, стоматологични. 110 от най-добрите застрахователни компании в САЩ. 19 год. в бизнеса. Доверете вашата сигурност в сигурни ръце. 847-854-8094, dimitrova07@gmail.com №13581

SAFETY & ACCT.

Цена: US\$/Зипкод: 60047
 Trucking company is hiring safety and accounting Can be one person and no experience need it For more info call 773-580-4080 or 800-699-4748 - may need to leave a message №13550

LOOKING FOR A DRIVER

Цена: US\$/Зипкод: 60192
 Looking for a truck driver (cdl/a) to haul containers in Chicago area. Clean record, min. 1y. Of experience, plenty of work, no forced dispatch, you chose when to work. Paid by run. +\$200/day, average .for more info cell#773-551-7590. Thx №13553

ТЪРСЯ ЖЕНА ЗА СЕЙФИТИ,

Цена: US\$/Зипкод: 60007,
 Търся жена за сейфти с 2 години стаж. 8474543003 №13513

CDL DRIVER NEEDED,

Цена: US\$/Зипкод: 60016,
 A dispatcher is looking for CDL driver class a with hazmat, clean driving record and min 3 years of experience. We offer \$10,000 sign up bonus. Over the road job, weekends home (per your request). For more information call at 206-235-0834 or 773-543-5267, thank you №13519

GREAT PAY,

Цена: US\$/Зипкод: 60007,
 We have the driving jobs that will fit your lifestyle and help you earn what you need. Hazmat,regional, local and dedicated ,van or reefer,solo, team.Please call us for more info 847-261-4912. №13520

ШОФЬОР-ДОСТАВЧИК

Цена: US\$/Зипкод: 60005
(Delivery Driver Non CDL Required) Дистрибуторска компания търси шофьор-доставчик (Delivery Driver) с любителска книжка. (Class: D; Non CDL) Регулярни маршрути от Buffalo Grove. Работно време от понеделник до петък. За контакти: тел: (224) 518 7032 №13652

OO'S NEEDED,

Цена: US\$/Зипкод: 60007,
 Transportna firma nabira owner operatori.Predlagame hazmat,expedited,suhi i reefer tovari.Dobro i korektno zaplashtane.Molia obadete se za poveche informacia na 847 261 4912. №13521

ТЪРСИМ CDL ШОФЬОРИ

Цена: US\$/Зипкод: 60194
 Търсим CDL OVER THE ROAD шофьори. Платени пълни

и празни мили, платени екстра стопове и боноси за добра работа, почивка за празниците. Грижа за шофьора. Заплащане от 53 до 58 цента за миля. За повече информация се обадете на тел. 224-600-0143 №13524

SUPERVISOR TRUCK TIRE SHOP

Цена: US\$/Зипкод: 60007
DELTA TIRES SALES AND SERVICE. Търсим да наемем човек на ръководна позиция. Посрещане на клиенти :: Настаняване на камиони :: Разпределяне на работа :: Договаряне с клиентите. Работата изисква добър английски. Предишен опит като механик не е необходим, но се предпочита. За повече инфо: (847) 752-0322. №13747

SAFETY,

Цена: US\$ 0.00, /Зипкод: 60007
 Trucking company located in Elk Grove Village, IL is looking for a safety-experience is a must.Good pay,nice environment.For more info call 224-577-1112 / 224-276-2600. №13545

OWNER OPERATORS

Цена: US\$/Зипкод: 60194
 Наемат owner operators sas HAZMAT PERMIT за hook & drop rabota mejdy terminali vav Midwest regiona. Zaplashtaneto e \$1.13/mile + fuel surcharge. Tolls i cargo insurance se pokrivat ot men. Za poveche informacia tarsete Jimmy na (872)-240 0067. №13430

РАБОТА И АВТОМОБИЛ

Цена: US\$800/week/Зипкод:
 Работа и автомобил за мъже и жени в UBER. Във всеки голям град в САЩ. \$800/week. Регистрирайте се безплатно на www.uber.com В рамките на седмица ще получите автомобил и започвате работа. Може да ползвате и своя кола над 2002 г. Код за регистрация: R4HYUQ 13124507017 №13057

CDL, CLASS A DRIVERS

Цена: US\$/Зипкод:
 Transportna kompania v Chicago, IL tarsi da naznachi shofiori v CDL, Class A za regionalna i OTR rabota. Imame Amazon's account 99% drop and hook. Plastame na mile ili na gross po vashe jelanje. Moje da pravite okolo \$2,000.00 sedmichno. Za kontakt 224 600 1186, 224 935 0978 email: ustransfreightco@gmail.com №13800

ТЪРСИМ РАБОТНИЦИ

Цена: US\$/Зипкод:
 Заплащане : \$10 до \$15 на час, предлагаме: обучение,здравна застраховка, платена отпуска, болнични и лични дни, платени почивни дни и нац. празници, извънреден труд. Говорим : бълг, рус, и англ. информация на тел. 847-499-7010 или ttps://hypermicro.com/about-us №13069

CDL КЛАС А ШОФЬОР С ОПИТ

Цена: US\$/Зипкод:
 CDL клас А шофьор с опит. Нови камиони и ремаркета. Професионално отношение 3000- 3500 мили/седм. Заплащат се all practical miles по договаряне според опита. Weekend у дома.Курсове- South/Midwest. 7734128280 №13073

Owner Oper(Dry Van)

Цена: US\$/Зипкод:
 Transport company is hiring OTR Owner operators,Dry Van Loads,Going any directions,fuel card,direct deposit,all conformations are available .Good environment,dispatch 24/7,Fee %10 from gross,possible truck financing,Dry Van available for rent.3123699901 №13330

TURZIA SHOFIOR

Цена: US\$/Зипкод:
 Tursia shofior za rifer ili dry van, vsichki mili plateni,vuzmojnost za hooks and drops, mnogo dobro zaplashtane 7738274439 №13040

TURZIA SHOFIOR

Цена: US\$/Зипкод:
 Tursia shofior za stedi kurs Chicago to Houston, vseki vtori den v Chicago, vseki weekend vkushiti, smiana prez 8 chasa, team work , nujen e hazmat i dbl/triple durpa se za Estes 7738274439 №13041

LOOKING FOR A DRIVER (CDL-A)

Цена: US\$/Зипкод:
 LOOKING FOR A DRIVER (CDL-A) TO HAUL CONTAINERS IN CHICAGO AREA. CLEAN RECORD, MIN.ONE YEAR EXPERIENCE. PAY BY RUN. \$200/DAY - AVERAGE. FOR MORE INFO CELL# 1-773-551-7590. THX. №13055

COAST TO COAST

РАБОТА

Цена: US\$/Зипкод: 60156

COLDWELL BANKER

Elenko Petrov
 Real Estate Broker

630.890.2186
 Elenko.Petrov@cbexchange.com

- ✓ Sales,
- ✓ Rentals,
- ✓ Short sales,
- ✓ Foreclosures,
- ✓ Investment properties.

За мъже и жени над 23 г. Във всички щати. \$900.00 седмично. Започване до 3 дни.За детайли позовънете или пратете текст на тел.12242812020 №13626

CDL, A

Цена: US\$/Зипкод:
 trucking company is looking for independent owner operators. Our mission is to employ the best drivers and owner operators in the industry to move our customers business safely, efficiently and on time, every time. This is a great opportunity for professional drivers to earn what they need. 3127097973 №13662

РАБОТА

Търся

Chicago + suburbs

DELIVERY DRIVER

Цена: US\$/Зипкод: 60016
 Търся работа като delivery driver или куриер.Познавам добре Чикаго ерия.2242230676/5-7pm/. №13827

HIRING OWNER OPER

Цена: US\$/Зипкод:
 Transport comp is hiring experienced Owner Operators. We offer Dry Van,Reefer Loads.Dispatch 24/7,settlement every week,we offer low cost insurance,we can load you under our or your MC,we can help you to obtain own Authority.Safety,IFTA,permits,IRP available.(312)3699901 №13830

BABYSITTER

Цена: US\$/Зипкод: 60169
 Babysitter за петък вечер,събота и неделя.Телефон за контакт 224 848 2568 №13806

GLEDANE NA DECA

Цена: US\$/Зипкод: 60169
 Gledam deca v doma si,predlagam domashno prigotvena hrana,igri i zabavleniq.Namiram se blizo kudeto se preachat ulicite Golf i Higgins.Za poveche informaciq tel 224 6591 156 №13475

ТЪРСЯ РАБОТА КАТО ДЕТЕГЛЕДАЧКА

Цена: US\$/Зипкод:
 Търся работа като детегледачка в моя или вашия дом. 773-627-6073 №13198

ИМОТИ

Давам под наем

Chicago + suburbs

ДАВАМ СТАЯ ПОД НАЕМ

Цена: US\$ 500.00/Зипкод: 60714
 Давам обзаведена стая под наем в Niles от 14 декември, всичко е включено и парко място \$500. TEL.: 7735011267 №13837

ПОД НАЕМ

Цена: US\$/Зипкод: 60707
 Давам самостоятелна стая със баня под наем в близост до Шилер Парк.тел.773-931-7185 №13815

ДАВАМ СТАЯ ПОД НАЕМ

Цена: US\$ 500.00/Зипкод: 60148
 Давам стая под наем за жена в двустаен апартамент в Ломбард с ползване на баня,хол и кухня. Цена \$500 като цената включва всичко. Тел. 312-799-1138 №13816

НАЕМ

Цена: US\$/Зипкод: 60148
 Davam pod naem staila v kashta Lombard,IL s polzване kuxnia,bania, hol. \$ 550 s vklucheni razhodi. Tel. 630 915 1352 №13796

АПАРТАМЕНТ ПОД НАЕМ

Цена: US\$ 450/Зипкод: 60634
 Обзаведен приземен етаж близо до Нър мола на Harlem/Irving park.-2спални ,баня,хол и голяма кухня-\$450 за една стая или 900 за целия етаж.Наемът включва всички консумативи + безплатна българска телевизия,интернет ,пералня и сушилня.едната стая е свободна от 15 декември а другата от 1 януари за 3 месеца. 7734142633 №13838

СЪКВАТИРАНТ/КА

Цена: US\$ 380.00/Зипкод: 60176
 Търся съквартирант/ка за 1 bedroom апартамент. Schiller Prak 60176 срещу ALDI. тел.6305506252 3805+ток+net. №13798

СТЯЯ TOWN HOUSE

Цена: US\$ 525.00/Зипкод: 60172
 Свободна стая под наем в 3 bed 2 bath Town House.

APARTMENT IN ELK GROVE VILLAGE

Цена: US\$/Зипкод: 60193
 Elk Grove village - Ridge ; 2 bedroom , 2 bathroom апартамент, отопление и вода включени. за повече инфо се обадете на 847-337-0103. №13738

Отлични условия, намира се в Roselle на границата с Elk Grove Village and Schaumburg. \$525 и сметки около \$70. За повече информация 773 817 3071 №13802

НАЕМ

Цена: US\$/Зипкод: 60176
 Давам стая под наем в къща - Schiller Park . Ten.773-999-7045 №13804

SCHAUMBURG TOWNHOUSE

Цена: US\$/Зипкод: 60193
Schaumburg townhouse; 2 bedroom, 1 bathroom, garage;pool; great schools; За повече информация се обадете на 847-337-0103. 8473370103 №13739

POD NAEM

Цена: US\$/Зипкод:
 Davam staila pod naem за Gena v Arlington Heights bezplatno polzване peralna,shushilnia i internet. 400\$ ph#224-717-9656 №13780

ДАВАМ СТАЯ ПОД НАЕМ

Цена: US\$ 530.00/Зипкод: 60005
 Шофьор на камион с два почивни дни в седмицата дава под наем стая в обзаведен апартамент в Арлингтън Хайтс на 5 минути пеш от Метра и центъра. Цена \$530/месец. Включени газ, топла, студена вода и парко място. Делат се разходите по интернет и ток. Владо. 2247162084 №13725

RENTAL

Цена: US\$ 850.00/Зипкод: 60004
 1 BED 1 BATH Rental Rent: \$850 / Zip code: 60194 1 bed & 1 bath Hoffman Estates apartment. 1500 Robin Circle, #108. Rent includes heat, gas, water, parking, storage and pool. Excellent schools and minutes away from night life, shopping, dining and I-90! 224-595-6686 №13730

FOR RENT

Цена: US\$/Зипкод: 60074
 Давам къща с двор под наем 2BDR 1BATH , нова кухня, камина в Palatine ZIP 60074 847 630 8884 №13695

POD NAEM

Цена: US\$/Зипкод: 60172
 Давам стая под наем в Roselle с включени ток ,вода интернет и българска телевизия. 7738144775 №13705

НАЕМИ

Цена: US\$/Зипкод: 60172
 Давам стая под наем всичко включено има интернет българска тел. Пералня сушилня малък фитнес блядко до магистрала магазин мол. За шофьори на камиони във Roselle il 60172 тел.773-814-4775 №13706

СТЯЯ В МЕЛРОС ПАРК

Цена: US\$ 350/Зипкод: 60160
 Давам стая под наем от къща в Мелрос парк-близо е да Менкейм паркинзите за камиони.-350+ток и газ. Двете от стаята вече са заети от шофьори на камиони. Има възможност за ползване на гараж.Подходяща е за шофьори на камиони или за живеещи на лизинг. 7733879465 №13675

СТЯЯ ПОД НАЕМ

Цена: US\$/Зипкод: 60517
 Обзаведена стая под наем в Woodridge. Всичко консумативи са включени в наема. 7735173559 №13654

СТЯЯ В SCHAUMBURG

Цена: US\$ 500.00/Зипкод: 60173
 Давам стая под наем за съквартирант/ка. Обзаведена, идеална чистота, парно, wifi, ток включено. В Schaumburg. Tel.847-219-5566 №13596

СТАИИ DES PLAINES

Цена: US\$/Зипкод:
 Давам под наем стаии в Des Plaines 7739344547 №13608

СТЯЯ В ELK GROVE

Цена: US\$ 550.00/Зипкод: 60007
 Давам стая за мъже е Elk Grove \$550 всичко включено. 6303605577 №13580

КЪЩА ПОД НАЕМ,

Цена: US\$ 1,995.00/Зипкод: 60016.
 Давам къща под наем в des plaines. 3 спални , 2 бани , голяма кухня с дневна ,finished basement с камина ,отделно мокро помещение , прекрасен двор с джакузи , камина и камена чешма . Имота се намира на пешеходно разстояние от walgreens ,mariano's. Тел. 224 800 4153 №13515

2B/1 INGLEVIEW

Цена: US\$ 1,250.00/Зипкод: 60025
 Дава се под наем 2bed/1bath в Glenview с отлични училища. Свободен е от 01 oct.2017. Lease за една година 8477496899 №13345

АПАРТАМЕНТ ПОД НАЕМ

Цена: US\$ 925.00/Зипкод: 60171
 Едностаен апартамент под наем в Elmwood Park - North Ave and Thatcher. Закрит паркинг, тих, пети етаж с асансьор, европейски съсед, плаща се само ток - \$925. 7083696618 Цвето. №13352

STAQ POD NAEM

Цена: US\$550/Зипкод:
 STAQ POD NAEM V DES PLAINES / MASTER

OWNER OPERATORS

- КАРАТЕ НА КЪДЕТО ПРЕДПОЧИТАТЕ
- 24 ЧАСА DISPATCH С МНОГО ОПИТ
- PRACTICAL МИЛИ, 10% DISPATCH
- ЗАПЛАЩАНЕ ВСЯКА СЕДМИЦА
- ПОДГОТВЯНЕ НА IFTA FREE
- ПЕРМИТИ И FUEL КАРТИ
- МНОГО ДОБРИ ЦЕНИ
- ЛИЧНО ОТНОШЕНИЕ
- ЛЕКИ ТОВАРИ!

COMPANY DRIVERS
 До 60 цента на миля!

- БОНУСИ
- ДЕТЕНШЪН
- ЕКСТРА СТОПОВЕ
- ВСИЧКИ МИЛИ ПЛАТЕНИ!

(847) 668-0373 | SAFETY@TOUCHSTONELOG.COM



BEDROOM WITH WALKING CLOSET / ZA 2 MESECA -SEPTEMBER,OCTOBER. NAEM \$ 550 TEL. ZA VRAZKA: 6303521943,BLAGAIQ. №13226

FOR RENT 1 BEDROOM APARTMENT

Цена: US\$/Зипкод:

For Rent 1 bedroom apartment in Mount Prospect. Freshly painted, new windows, terrace, 2nd floor, storage and pool. 3124511561 №13052

ИМОТИ

Търся под наем

Chicago + suburbs

ТЪРСЯ КВАРТИРА

Цена: US\$/Зипкод: 60714

Търся да наема самостоятелна стая с баня или апартамент в Niles, Park Ridge или Des Plaines до 1 Май 2018. Тел. 773 951 2079 Мартин №13722

ПОД НАЕМ

Цена: US\$ 500.00/Зипкод: IL 60164

Давам стая обзаведена под наем за шофьор на камион. Втори етаж на къща \$500 + \$500 депозит включва всичко, пералня, ток, газ, интернет и паркинг. Стаята ще се освободи от 15 Ноември. Адрес: 101 E Parkview Dr. Northlake IL 60164. Търсете Маргарита на тел. 708 415 4630 №13710

ТЪРСЯ КВАРТИРА-СТАЯ ИЛИ АПАРТАМЕНТ

Цена: US\$/Зипкод:

Търся квартира-стая или апартамент, около летището. Тел. 224 310 8907 №13206

COAST TO COAST

ИМОТ БЕЗ НАЕМ

Цена: US\$/Зипкод: 60005

„Имот под наем БЕЗ наем“ доброволна група, желаета е да помогне на всеки, които има имот, които не може да поддържа или търси имот, за да останат селата и градчетата гостоприемни, красиви и уютни. Българското село се обезлюдява не от вчера. http://beznaem.com 2242230966 №13736

ИМОТИ

Продавам

Chicago + suburbs

ПРОДАВАМ ВИЛНО МЯСТО

Цена: US\$ 17,000.00/Зипкод: 60156

1декар, бунгало, кемпер, всички удобства. В къмпинга 7 езера, 2 басейна, фитнес, голф. 70 мили юго-запад от летището. \$17 000.00 за детайли и снимки звънете на 224 281 2020 №13625

ПРОДАВАМ КЪЩА

Цена: US\$147,500/Зипкод:

Продавам къща в Wonder Lake. Напълно ремонтирана. 2 спални, 1 баня. Нови прозорци, врати, кухненски кабинети, подове, нова баня, уреди SS. Красиво място! На минути от езерото и плажа. Ниски такси. Цена \$147,500. Тел: 847 854 8094, e-mail: dimitrova07@yahoo.com №13649

HOUSE FOR SALE

Цена: US\$/Зипкод:

Nicely renovated ranch in Wonder Lake. Modern style brand new kitchen cabinets, quartz countertop, all new SS appliances, windows. Freshly painted walls. Remodeled bathroom: stylish tiles, new bathtub. Minutes away from lake and beach, boat lunch. Tel: 630 234 2642, e-mail: albinavm@yahoo.com №13650

BARTER

Цена: US\$/Зипкод:

Предлагам замяна:ид.части от парцели в София за селска къща в БГ/за предпочитане-морето/. +359886758746 №13576

COAST TO COAST

ЗАМЕНЯМ

Цена: US\$ 200.00 /Зипкод: 359

Заменям/продавам/ наследство в София/ вкл.1/2ид.ч.-парцели 50дка,1ап.100м2/ за малка къща в БГ или чужбина. 00359886758746 №13792

ЗАМЕНЯМ ИД.Ч.-С-Я

Цена: US\$ 100,000.00/Зипкод: 359

Заменям ид.ч.от парцели-София.Очаквам всякакви равностойни предложения на е-майл. slavianskimost@mail.ru №13703

ФЛОРИДА

АПАРТАМЕНТ В МАЯМИ

Цена: US\$/Зипкод: 33141

Георги Киров (305) 807-6754 Harding Realty №13759

КЪЩА В МАЯМИ

Цена: US\$/Зипкод: 33141

Георги Киров (305) 807-6754 Harding Realty №13760

ВАКАЦИОННА КЪЩА В САРАСОТА

Цена: US\$225,000/Зипкод:

Продава се от собственик: ваканционна къща в Сарасота, на голф игрище, 2 спални, 2 бани (2 master

suites), 1961 sf, \$225,000. За подробности и снимки: 630-674-4717 Митко. №13207

УСЛУГИ

Предлагам

Chicago + suburbs

ELD

Цена: US\$/Зипкод: 60007

Предлагам курс на обучение на safety personal за ELD's. За повече инфо: 224-404-6114 №13835

US ИЗДАТЕЛСТВО

Цена: US\$/Зипкод: 359

БГ автор с продажби в АМАЗОН/е-книги/ търси US издателство за книжен вариант. Договаряне. 00359886758746 №13793

ДЕТСКА ГРАДИНА

Цена: US\$/Зипкод: 60089

Детска градина в Palatine набира дечица,за повече инф.тел.773-603-6837 №13809

DISPATCHER TRAINING

Цена: US\$/Зипкод: 60515

Boston Transportation Dispatcher Training Center Downers Grove, IL New Dispatcher Training starts November 30th To check prices and availability, please call 331-551-8787 or visit www.smarttrucking.us №13751

ДЕТСКА ГРАДИНА

Цена: US\$/Зипкод: 60007

Частна детска градина предлага целодневна и почасова грижа за деца в Elk Grove Village ,Oakton st.and Arlington Heights очакваме ви на .тел за връзка 224-425-3371 ,224-789-9297 №13701

ГЛЕДАМ ДЕЦА

Цена: US\$/Зипкод: 60089

Търся да гледам деца в моя дом в Buffalo Grove почасово или целодневно. Тел.: 2245950685 №13748

ШОФЬОРСКИ КУРС

Цена: US\$/Зипкод: 60640

Шофьорски курс.най-добри цени и отлични резултати.бързо и евтино .телефон:(773)807-2422.Илия №13676

ФОКУСНИК

Цена: US\$/Зипкод: 60194

Най-добрият фокусник за деца в Чикаго чака да му се обадите. Иван tel. 708 415 0590 №13680

ИМИГРАЦИОННИ УСЛУГИ

Цена: US\$/Зипкод: 60194

Всички видове имиграционни услуги. 16 год. опит. Иван tel. 708 415 0590 №13681

ПОМОЩ ПРИ РАЗВОД

Цена: \$599/Зипкод: 60194

Помагаме да се оформят всички документи при развод. Само \$599 тел. 708 415 0590 Станчо №13682

СЪДЕБНИ УСЛУГИ

Цена: US\$/Зипкод: 60194

Помагаме в съда за всичко. Ниски цени. tel. 708 415 0590 Ivan №13683

ПРАЗНИЧНА УКРАСКА

Цена: US\$/Зипкод: 60016

Агенция за празнична украса Орфей ви предлага професионалното си съдействие в дизайн и украсата на вашите празненства!Услугите ни са с максимално качество на максимално добра цена, съобразена с вашите идеи и бюджет.Доверете ни се да превърнем празника ви в един незабравим спомен!@orpheuseventsdecor 2244339749 №13666

РЕМОНТ НА ФУРНИСИ

Цена: US\$/Зипкод:

Продажба, инсталиране, ремонт и поддръжка на всички марки фурни. Преглед на фурниите преди отоплителния сезон. Камен, тел. 847-922-1677 №13610

6 ГОДИШНА КОТКА

Цена: US\$/Зипкод: 60074

Търся добри хора които могат да се грижат за нея.За повече информация на тел.6306247179 Здравко №13799

ПРЕЗАПИС VHS НА DVD

Цена: US\$/Зипкод: 60148

Презапис VHS на DVD, MiniDV на DVD. Трансфер на негативни филми в дигитални снимки. 630-456-1366 №13614

УСЛУГИ

Цена: US\$/Зипкод: 60176

ТАКСИМЕТРОВИ УСЛУГИ. Превоз на пътници и транспорт на леки товари до 1 тон. Тел:(773)-510-0087. Делчо 7735100087 №13516

ПОПРАВКА НА БЯЛА ТЕХ

Цена: US\$/Зипкод: 60005

Ремонт на всички видове домашни Пeralни, Сушилни, Съдомиялни, Хладилници, Фризери, Готварски и Микровълнови печки.Търсете Свилен 847-962-0242 №13527

УСЛУГИ ПРЕДАГАМ

Цена: US\$/Зипкод: 60133

Детски център в Шамбург предлага почасова и целодневна грижа за вашето дете.Разполагаме с обособен детски кът ,обезопасена градина за игра. Предлагаме домашно приготвена храна , персонални занимания с всяко дете,игри и следобеден сън. Позвънете 8476300821 №13540

REMOTE STARTERS 2WAY

Цена: US\$ 0.00/Зипкод: 60070

VEHICLE REMOTE STARTERS INSTALLATION-2WAY \$300 GPS TRACKING DEVICES INSTALLATION CELL:608 466 0182 №13476

TRUCKING COMPANY DOCUMENTS FILING

Цена: US\$/Зипкод:

We can help you to open MC, DOT, Corp, TAX ID, IFTA, KY, NY filing, IRP (apportion plates), we can help with DOT and IRP audit. 3123699901 №13315

SAFETY HELP

Цена: US\$/Зипкод: 60077

We can help you to open Corp, TAX ID, MC DOT, IRP (apportion plates), NY, KY, NM , IFTA filing. We can prepare you for DOT and IRP audits. 3123699901 №13322

ГЛЕДАМ ДЕЦА

Цена: US\$/Зипкод: 60016

Гледам деца целодневно или почасово в къща с двор в района на Mount Prospect. Предлагам игри, забавления и винаги само домашно приготвена храна. Децата ви ще бъдат щастливи. Тел. 224-409-1820 №13422

GLEDAM DECHICA V DOMA SI

Цена: US\$/Зипкод:

Gledam dechica v doma si v Buffalo Grove. Grijia se za dvete si vnučeta -momichenca na 3 i 1.5 god. Iska mi se da gledam oshte 1-2 dechica za da imame grupichka za da uchat i igraiat zaedno. Moje po cial deni ili niakolko chasa. Elena 847-804-7934 №13191

DETSKA GRADINA V PALATINE

Цена: US\$/Зипкод:

Detska gradina v Palatine otvarq vrati prez septemvri za novata uchebna godina, za poveche inf, molq obadete se na tel: 773-603-6837 №13247

ТЪРСЯ БОЯДЖИ

Цена: US\$/Зипкод:

ТЪРСЯ БОЯДЖИЙ Тел. 773-865-0406 №13255

COAST TO COAST

ЗЕЛЕНА КАРТА

Цена: US\$/Зипкод:

Регистрация за ЛОТАРИЯТА ЗЕЛЕНА КАРТА. Тел: 847-854-8094, №13651

SAFETY, IFTA, MC, DOT

Цена: US\$/Зипкод:

Safety company offer multiply services for trucking companies, owners and drivers. We can help you to form your own Corporation, TAX ID, MC, DOT. We file IFTA, NY, KY, IRP (truck plates), Safety for companies, drug/alcohol consortium, violation challenging , help with DOT audits. 3123699901 №13617

САМОЛЕТНИ БИЛЕТИ

Цена: US\$/Зипкод:

САМОЛЕТНИ БИЛЕТИ до България и до цял свят. 16 г. опит в бизнеса. Говорим български. Направете заявка на е-майл: dimitrova07@yahoo.com или на тел: (847) 854 - 8094. Попитайте за застраховка, покриваща Вашето пътуване. Светът е по-близо с Balkan Tickets! №13571

ГОВОРЕТЕ ДО БЪЛГАРИЯ

Цена: US\$/Зипкод:

Говорете повече за по-малко. 2.5 цента до България. Регистрация на тел: (847) 854-8094, e-mail: dimitrova07@yahoo.com №13582

УСЛУГИ

Търся

Флорида

ДЕТЕГЛЕДАЧКА В ТАМПА

Цена: US\$/Зипкод: 33618

Търся жена българка да гледа дете в Тампа. Заплащане по договоряне. Моля обадете се на тел. 609-334-0083 ако се интересувате. №13824

ПРОДАВАМ

Chicago + suburbs

CHEVY AVEO 2004

Цена: US\$ 1,400.00/Зипкод: 60016

Chevy Aveo 2004 Dobro sustoqnie 5-speed manual 216 000 miles cvqt cherven 6306707385 №13829

ПРОДАВАМ КАМИОН

Цена: US\$ 11,000/Зипкод: 60007

Продавам Volvo truck 2006, 950000 мили, двигател D12, много нови части, много добро състояние, малката кабина. Цена 11000\$ Продавам 53' dry van Great Van, 2012. Цена 13000\$ Тандем двете 22500\$ №13817

ПРОДАВАМ

Цена: US\$/Зипкод: 60007

2003 Mitsubishi Lancer. Идеално техническо състояние. Нови гуми Michelin, нова батерия, дистанционно запалване, сервизно обслужвана. Преминала „emission test“ на 10/2017. Автоматик на 102000 мили. Цена 3100 USD. Тел. 773 969 1133 №13819

ПРОДАВАМ КОЛА

Цена: US\$/Зипкод: 60623

prodavam mazda protege es 1998 175000 miles od. kolata niam nikakvi problemi varvi otlichno idealna za parva kola ili za novopristicaln cena cash 700\$ otvoren sam za dogovariana nai dobra oferta telefon za contact 708 916 5059 chicago №13820

REEFER TRAILERS SALE

Цена: US\$/Зипкод: 60103

We have 3 Refrigerated Trailers for Sale 2012-2015. All 3 are Utility trailers with Carrier units. Call us @ 224-522-0204. №13821

MATRAX

Цена: US\$ 100.00/Зипкод: 60008

Prodavam matrak chisto nov Queen size Posterpedic Premier Hybrid cobalt 8477309370 №13801

ПРОДАВА

Цена: US\$/Зипкод: 89147

Продавам камион „Freightliner Century“ 2005 г. Цена по договаряне. 7027871829 №13765

ПРОДАЖБА

Цена: US\$/Зипкод: 60050

Продавам VOLVO-610 1999 год. в добро състояние, след основен ремонт-200 хил. мили. Тел. 224-875-1231 Обаждане между 10 AM.-8 PM 2248751231 №13724

FORD WINDSTAR

Цена: US\$ 1,500.00/Зипкод:

Ford Windstar 2002 170000 мили. Тел.: 7736766539 №13726

NISSAN SENTRA

Цена: US\$/Зипкод: 60176

Продавам NISSAN Sentra - 2000 година. В добро състояние. Разход 32-35 мили на галон. Тел.: 6303865280 №13733

ПРОДАВАМ КАМИОН

Цена: US\$/Зипкод: 46303

Продавам камион „Волво“ 2000 година, след основен ремонт, ново турбо, нови гуми, лабасто и почти всичко е ново, в отлично състояние. За повече инфо търсете Пламен на 219-671-6233. Камiona се намира на 35 мили от даун таун Чикаго. №13749

РАЗПРОДАЖБА

Цена: US\$/Зипкод: 60525

Honda Civic 2010 Manuel Transmission ONLY 18150 miles, Elfa Made in Sweden Solid Closet Shelves, Solid Oak Cocktail Table, 1948 solid oak cocktail table, Toshiba 32 in Flat Screen TV with HD Digital Antenna, Toshiba 32 in Flat Screen TV with HD Digital Antenna. Za contact: (773) 255-06

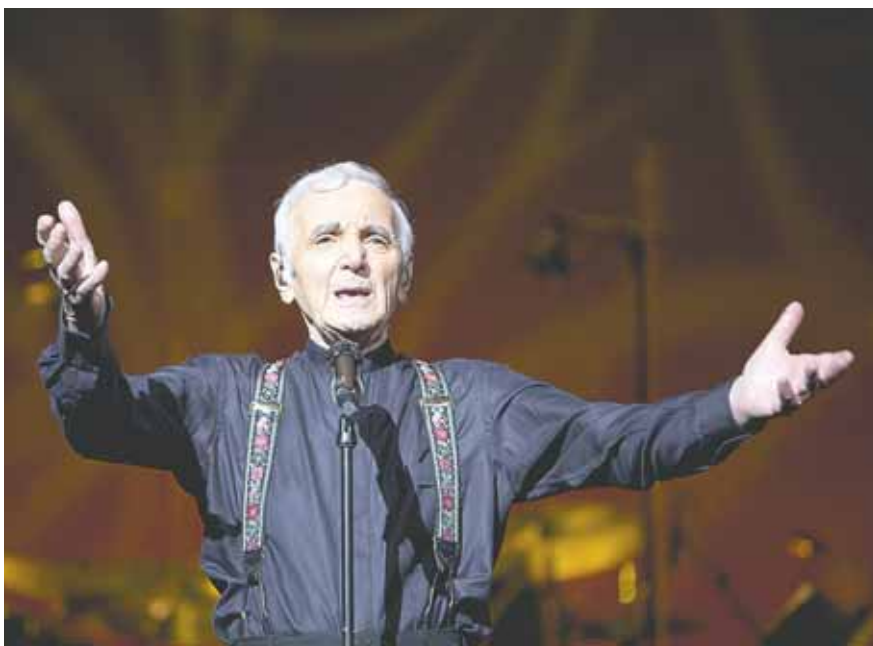

Шарл Азнавур, който е на 93 години, посети България, където изнесе концерт и изправи зала „Арена Армеец“ на крака

Американец взе награда за най-лош секс в литературата

Американският писател Кристофър Болън получи антинаградата за най-лошо описание на секс в литературно произведение за романа „Разрушителите“. Трилърът за богаташи на гръцки остров се радва на ласкави отзиви. Журито от сп. „Литерари ривю“ обаче го избра заради секс сцена, в която мъжките гениталии са сравнени с триъгълник за подреждане на билиардни топки. Според журито Болън се е престарал в опита да опише нещо познато с нови думи. Сцената описва секс между главния герой Йън и бившата му приятелка. А ето и сцената: „Тя прикрива гърдите си с банския. Останалите части на тялото ѝ остават приятно изложени на показ. Кожата на ръцете ѝ има различни телесни оттенъци, подобно на следи от вода по стените на банята. Лицето и вагината ѝ се надпреварват да получат вниманието ми, а аз поглеждам билиардния триъгълник на члена и топките ми.“

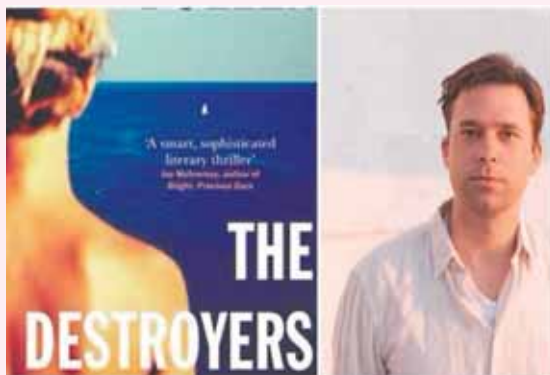

Останалите финалисти за наградата бяха Лоран Бине, Вениша Уелби и Уилбър Смит.

Наградата се присъжда от сп. „Литерари ривю“ от 1993 г., за да отличи „грубото, безвкусно и често небреж-

но“ описание на секса в съвременните романи и така да обезкуражи тази практика. Сред досегашните ѝ лауреати са Норман Мейлър, Том Улф, Себастиан Фолкс. Покойният Джон Ъпдайк е единственият писател, удостоен с „награда за цялостни постижения“. През миналата година я спечели Ери де Лука. Наградата не обхваща порнографски романи.

В Дания признаха, че извънземни съществуват

Ръководството на военновъздушните сили на Дания разсекрети всички данни за неидентифицирани летящи обекти, които имат в архива си. За 40-годишното наблюдение са били документирани около 15,000 случая на посещение на Земята от пришълци. Официалните лица в Копенхаген заявиха, че не се съмняват в съществуването на извънземни цивилизации. Военните пилоти неведнъж са наблюдавали странни обекти в небето, а през лятото към един от самолетите се е приближил неидентифициран летящ обект, като едва не се е стигнало до сблъсък. При това радарите не са фиксирани никакви обекти в близост



до самолета.

Според любителите на конспирациите в Гренландия, която принадлежи на Дания, отдавна се правят експерименти с пришълци. Те са убедени, че в отдалечени ъгълчета на острова се намират колонии от извънземни и учените редовно се занимават с тях.

Кучетата са доказано по-умни от котките

Американски учени разрешиха вечния спор между собствениците на котки и на кучета, като установиха, че невроните в мозъка на кучетата са много повече.

Мозъкът на кучетата е с около 530 милиона пирамидални кортикални неврони, докато у котките те са наполовина – 250 милиона, установиха учените от университета Вандербилт в Нашвил. Спрямо човешкия мозък, който е с 16 милиарда такива неврони, показателите на кучетата изглеждат посредствени. По-големият брой неврони и произтичащата от това повишена мозъчна активност обаче дават възможност на кучетата да разбират собственика си и командите много по-добре, отколкото котките.

Учените са работили с една от най-умните и поддаващи се на дресировка породи кучета – голдън ретривър. Те установиха, че активността на мозъка

им е много по-голяма, отколкото на хиените, лъвовете или кафявите мечки, макар и някои от тези животни той да е два пъти по-голям, отколкото на кучетата. Причината за по-големия брой неврони в кучешкия мозък според учените е, че те са социални животни.



US TRANSFREIGHT

НАЕМА REGIONAL & OTR ШОФЬОРИ

ДОБРИТЕ ШОФЬОРИ ПРАВЯТ **\$2,000** НА СЕДМИЦА
Плащаме **55** цента на миля или до **27%** от седмичния грос.



- ▶ Amazon акаунти: Hook & Drop – целогодишни
- ▶ \$2,000 Sign On Bonus
- ▶ \$300 Referral Bonus
- ▶ Всички мили и стопове са платени.
- ▶ 24/7 диспечери
- ▶ Volvo камиони

ИЗИСКВАНИЯ:

- ▶ Поне 1 година опит с CDL Class A
- ▶ Добро пътно досие.

☎ 224 935 0978, 224 600 1186

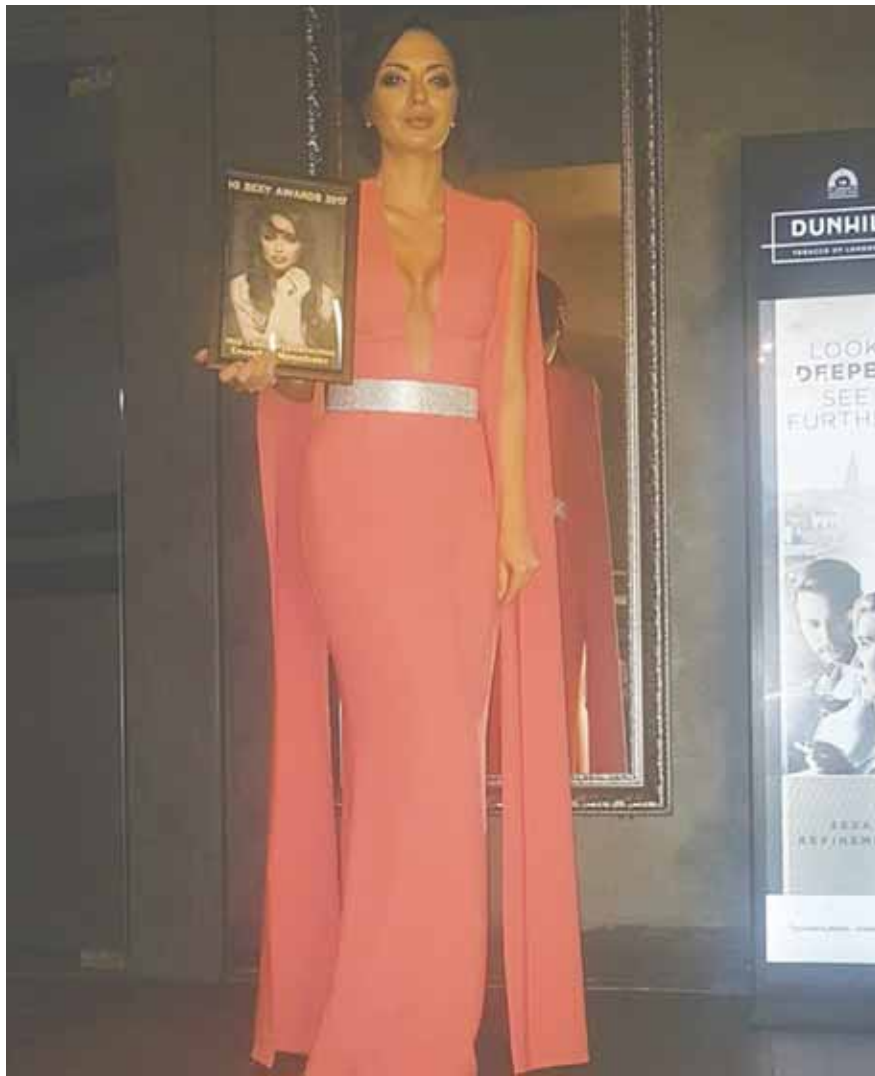

Светската репортерка на „Телеграф“ Елизабет Методиева бе избрана за най-секси журналистка по време на годишните награди BG Sexy Award 2017. Наградата ѝ бе връчена от фолк изпълнителя Борис Дали, който отбеляза, че е напълно съгласен с вота на публиката

Двама скочиха от планина в самолет

Двама френски спортисти, облечени в специални костюми с крила, скочиха от алпийския връх Юнгфрау (4,158 м надм. височина) в Швейцария и съумяха след полет във въздуха да влязат невредими в салона на летящ витлов самолет. Това личи от кадъра тук, взет от видео от каскадата. Фредерик Фюжен и Венсан Рефа са тренирали преди това два месеца за свободния летеж, падане и влизане през вратата на самолета с размери 1.58 на 1.25 метра. В изявление Рефа казва, че каскадата им е в памет на техния покоен сънародник Патрик дьо Гаярдон, който през 1997 г., облечен в костюм с крила, е скочил от летящ самолет и после отново се върнал на борда му. Фюжен и Рефе обмисляли първоначално да повторят неговия трик, но след това решили да скочат



от високо място в планина. Стръмните скални масиви в Алпите са популярни сред скачачите отвисоко, но този спорт крие смъртоносни рискове. Тази година от юли досега трима скачачи са намерили смъртта си в Швейцария. Гаярдон загива през 1998 г. при неуспешен скок на Хаваите.

Avenue BG
restaurant • bar • banquets

1000 E HIGGINS RD., ELK GROVE VILLAGE, IL-60007, tel.847.979.2222 WWW.BGAVENUE.COM

OPEN FOR BREAKFAST, LUNCH & DINNER

LUNCH SPECIAL EVERY DAY M-FR, FROM 10:30 AM TO 2:00 PM: HOMEMADE SOUP BOWL, MAIN DISH, HOMEMADE FRESH BREAD FOR JUST \$7.49

COME AND ENJOY THE BEST EASTERN EUROPEAN FOOD

LARGE PORTIONS, FAIR PRICE

Посрещнете
Нова година при нас!!!



Friday and Saturday
December 8-9
8:00 PM
Free entry !!!

Miro & Kremena

LIVE MUSIC EVERY FRIDAY, SATURDAY AND SUNDAY NIGHT
FREE ADMISSION - ALL WELCOME TO PLAY AND PARTY

BEST COUNTRY MUSIC FROM BULGARIA, SERBIA, GREECE AND MACEDONIA

At Avenue BG we pride ourselves on our ability to meet or exceed your expectations every time you are our guest!



Duet "Minkov" Sunday
December 10, 7:00 PM

FREE PARKING, FREE WIFI
MAKE YOUR RESERVATION ONLINE

MANAGER SPECIAL

GRANT'S WHISKEY 50ml. \$2.99

PLISKA BRANDY VSOP 50ml. \$2.49

All House wines 750ml.: Merlot, Cab., Chardonnay, Pinot Noir - \$18.50/bottle

Могат ли хората да еволюират към живот на Марс?

Еволюция чрез естествен отбор? Определено не. Не е невъзможно с времето да се сдобием с гени за устойчивост на радиация, но еволюцията няма да ни помогне да се справим с марсианската атмосфера. Естественият отбор се нуждае от среда, която убива слабите, но оставя силните да оцелеят. На Марс няма почти никаква атмосфера и никакъв кислород, което означава, че е смъртоносна за 100 процента от хората. Имате три минути да еволюирате така, че да дишате въглероден двуокис, ако не успеете, ще се задушите и след това няма да имате никакъв принос



Коледната елха пред Рокфелер център в Ню Йорк засия. 50,000 многоцветни лампички осветиха високия 23 м норвежки смърч. На върха му бе поставена звезда с диаметър 2.9 м и 25,000 кристала „Сваровски“



към обогатяването на гените. Дори и да държите колонизаторите на Марс под купол под налягане и постепенно да намалявате налягането

и кислородното съдържание в продължение на стотици хиляди години, пак няма да постигнете еволюционни промени. Естественият отбор може да доведе до индивиди, които се справят с минимални количества кислород, но никога няма да ни даде клетки, които не се нуждаят и от молекула кислород.

Този еволюционен мост е изгорен още преди два милиарда години. Ще се приспособим към живот на Марс с помощта на технологиите и ще бъде по-лесно, а и по-бързо да добавим кислород към марсианската атмосфера, отколкото да еволюираме така, че той да не ни е нужен.

Генерал се отрови пред съдиите в Хага

Международният трибунал за военните престъпления в бивша Югославия прекрати четенето на присъдата срещу шестима босненски хървати, след като един от подсъдимите отпи цианкалий. Бившият началник на щаба на Хърватския съвет за отбрана Слободан Праляк, на когото Апелативната камера на трибунала потвърди



присъдата 20 години затвор, заяви: „Праляк не е военнопръстъпник.

С презрение отхвърлям присъдата ви.“ След това той отпи цианкалия и седна. Председателстващият съдия Кармел Аджиус го прекъсна с думите: „Моля, спрете“, и след това продължи да чете присъдата на генерал Миливой Петкович. Малко след това един от адвокатите на Праляк – Наташа Иванович, се обърна към съдията и му предаде, че нейният клиент й е казал, че е изпил отрова. Съдията прекрати заседанието и извика лекари. След над три часа прекъсване, по време на което бе съобщено, че Праляк е жив и получава медицинска помощ, четенето на присъдите продължи в друга зала. Обяснявайки ситуацията, съдията каза, че залата, в която Праляк изпи течността, е смятана за местопръстъпление и нидерландските власти разследват инцидента.

По-късно Слободан Праляк почина в болница в Хага. Оказа се, че той наистина е погълнал цианкалий. Но до момента остава неясно как се е снабдил с него.

Междувременно близките му в Хърватия признаха, че още преди две години получили от генерала предсмъртно писмо с указание да му дадат гласност, ако той внезапно почине. Очевидно той още оттогава е подготвял плана си за самоубийство, в случай че съдът го осъди. В писмото той настоява да не го погребват, а просто да разпръснат праха му над гробището в родното му място.

Съдът в Хага бе създаден, за да разследва престъпленията по време на гражданската война в бивша Югославия. Той обаче се занимаваше основно с хървати и сърби, като бе изключително милостив към бошняци и албанци.

Легенда се отказа от сумото, след като „счупил черепа“ на младок

Великият сумо шампион Харумафуджи ще прекрати спортната си кариера заради нападението срещу друг състезател. Шампионът е разследван за нападение срещу по-млад сумист. Монголецът Харумафуджи, който започва кариерата си на 16-годишна възраст, беше издигнат в най-високия ранг в сумото „йоккодзуна“ през 2012 година и има девет титли в кариерата си. Великият шампион се призна за виновен и се извини „от дъното на душата си“ на феновете, организацията и съпругата на жертвата, „че е предизвикал толкова проблеми“. „Като йоккодзуна се чувствам отговорен за това, което се случи с Таканоива, и се оттеглям от спорта, считано от днес“, каза Харумафуджи.



Инцидентът се е случил в бар в Тотори на 26 октомври. А според някои източници до побоя се е стигнало, след като Таканоива е взел и е започнал да разглежда мобилния телефон на шампиона. Таканоива, който е със скромния ранг „маегашира-8“, е бил откаран в болница с мозъчно сътресение, пукнат череп и счупена скула на лицето, а Харумафуджи призна, че го е удрял многократно с „длани, юмруци и с дистанционното на караоке машина“. „Знаех, че е невъзпитан и му липсват обноски, и сметнах, че е мой дълг като колега сумист да му покажа

грешките. Но прекалех“, добави още Харумафуджи. Това е само поредният притеснителен инцидент в света на сумото през последните години, който е заобиколен от слухове за връзки с мафията и уговорени мачове. През 2016-а сумист и неговият треньор трябваше да платят почти 300,000 долара на друг състезател, когото тормозили, в резултат на което жертвата загубила зрението в едното си око.

Скандал с уреждане на мачове гръмна през 2011-а, когато 13 сумисти бяха уличени в подобни уговорки, а година по-рано се появиха слухове за връзки между състезатели и престъпления, извършени от Якудза. Друг монголски сумист също се отказа от спорта през 2010 г., след като бе замесен в пиянско сбиване. През 2007-а млад монах, под 20 г., почина, след като бе пребит от няколко сумисти.



Иранката Сахар Табар претърпя 50 операции и отслабна с 4 кг в опит от младо и красиво девойче да се превърне в карикатурно подобие на Анджелина Джоли. Разбира се, целта ѝ не е била да става посмешище, но крайният резултат е тъкмо такъв

Защо голите охлюви нямат черупки?

Голите охлюви принадлежат към тип животни, наречени молюски. Те нямат черупка, но някои видове имат частична черупка, която е вътрешна и затова не се вижда. Смята се, че първите молюски са били без черупки, а частичните или вътрешните черупки са се появили по-късно. Това



може да ви изглежда странно, тъй като молюските са с меки тела и са лесна и уязвима плячка. Черупките дават някаква защита, но също така могат да забавят движенията, така че молюските използват най-разнообразни стратегии за оцеляване – маскировка, окраска, откъсване на задната част на тялото (както правят някои гущери с опашките си) и химическа защита.

WILLOW FAMILY DENTISTRY

Доктори: **Николов, Клуз и Шумантов**



Пригответе се за лятото!

БЕЗПЛАТНО:
Zoom избелване в офиса с пълен лечебен план

БЕЗПЛАТНО:
Избелващи шини за нови пациенти за дълбоко почистване

БЕЗПЛАТНО:
Преглед за второ мнение

Обадете ни се днес!
(847) 657-8818

Разполагаме с най-новите зъболекарски технологии.
Голямо внимание и търпение към всички пациенти.

- ★ *Коронки (crowns)*
- ★ *Мостове (bridges)*
- ★ *Импланти (implants)*
- ★ *Кореново лечение (root canal treatments)*
- ★ *Естетични пълнежи и фасети (esthetic fillings and veneers)*







Бивша любовница оскуба съперница

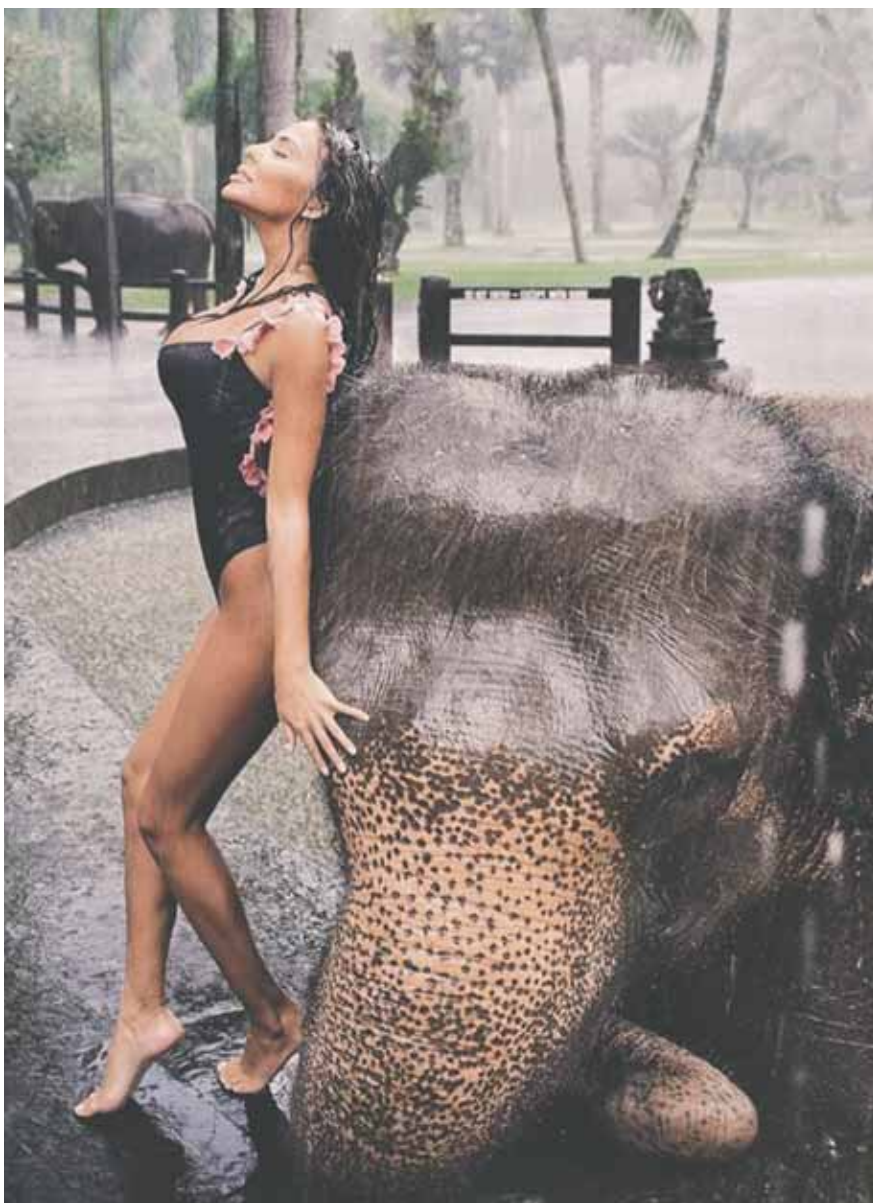

Бивша любовница хвана за косата новата приятелка на доскорошния си партньор. Той се опитал да защити актуалната си спътница в живота и накрая се стигнало до бой между всички участници в любовния триъгълник. Това се е случило в клуб в Дома на техниката в Пловдив около 23:30 часа на 31 октомври пред очите на много хора. След като се разделила с мъжа, с когото живеела на семейни начала, жената отишла да работи в София. В последната вечер на октомври обаче била в Пловдив и отишла във въпросния клуб. Там видяла бившия си приятел, който бил с друг мъж. Тя

го атакувала с хапливи реплики, ала когато се появила и новата приятелка на спорния мъж, преминала към действие и се опитала да я удари с чаша. Любовникът пробвал да защити настоящата си партньорка, с което си изпросил юмруци и ритници от предишната. Ядосаната жена се укротила за малко, но след минути издебнала съперницата си на терасата я започнала да я скубе. Мъжът обаче пак успял да ги разтърве и нападателката си тръгнала. Когато случаят стигнал до органите на реда, бил квалифициран като проява на дребно хулиганство. Наложената от Пловдивския районен съд глоба на нападателката е 150 лева.



Николета Лозанова се отдаде и на слон. Това се случи в Бали, Индонезия, където плеймейтката в момента е на почивка

Швейцарско село дава 60 хил. евро за нови заселници

В отговор на все по-масираната глобализация малките градчета и селата трябва да проявяват

все по-голяма иновативност и креативност, за да привличат жители. Пример за това е село Албинен в Швейцария, където местните власти са предприели необичаен план за увеличаване на населението. Населението на селцето, намиращо се до град Лойкербад в кантон Вале, се е стопило до 240 души. Местното училище е затворило врати и много от къщите са останали празни или се използват като ваканционни вили за кратък период от годината. Жителите на Албинен са на път да гласуват специална мярка, която да стимулира хората да се заселват там. Идеята на местните власти е всеки нов жител на селото да получава финансов стимул.

Според плана им се предвижда за четиричленно семейство да бъдат давани 60 000 евро - по 21,500 евро (25,000 франка) за всеки възрастен и по 8,500 евро (10,000 франка) за де-

цата. Парите могат да се получат под формата на субсидия за построяване или закупуване на жилище в Алби-



нен. Разбира се, срещу стимула има и няколко условия. Новопристигналите жители трябва да са на възраст под 45 г. и да са подготвени да останат в селцето най-малко 10 години. Освен това имотът, който те ще закупят или построят, трябва да струва най-малко 171,500 евро. Последното изискване е имотът в Албинен да бъде и основното им жилище. Работата в селото е оскъдна, но градове като Висп и Сион са много близо до селцето. Берн е на около 2 часа с влак или кола, а Женева - под три часа.

How hiring LOCAL DRIVERS

- * Day shift
- * Weekends OFF
- * Sign On bonus
- * Paid vacation

UNITED
TRANS GROUP, INC

(847) 869-1922

Basic requirements to qualify
 * Minimum 2 years of experience
 * Clean driving record

765 N Rte 83, Suite 124
 Bensenville, IL 60106
 (847) 869-1922 x701

Загадката на съкровищата на Разин

Цяла туристическа индустрия работи за тях, търсят ги с екскурзовод

РОСЕН САРЪМОВ

От 300 години Русия търси съкровищата на бунтовния казашки атаман Степан Разин. Според легендите по време на пътешествията си той е зарил не на едно, а поне на 9 различни места плячката си. Само за едно от тях се казва, че стойността му е била 106 милиона царски рубли. Навсякъде става въпрос за сандъци със златни слитъци, монети и скъпоценни камъни. Търсенето на съкровищата на



Карта на местата, където се смята, че има негови съкровища

Стенка Разин е нещо като национален иманярски спорт – десетки сайтове публикуват редовно карти, които указват колко часа се пътува с кола от Москва до едно от тези мистериозни места. Преди месец в центъра на руската столица бе открито съкровище, което съдържа 97 златни монети от времето на цар Петър I. Макар Степан Разин да е бил в Москва само за екзекуцията си, всички отново заговориха за „несметните му богатства“. Търсят ги всички, но никой не ги е откривал досега. Най-упоритите слухове за имането на атамана са за селцето Шатрашани в Ульяновска област. То е на 15 часа път с кола от Москва. Било толкова тежко, че с него може да се купи целият регион.

Легендата казва, че до селото има река, до която може да бъде намерен голям земен вал. Когато минавате по него, се попада в пещера, на чието дъно има десетки пудове злато. Здравомислещите руснаци винаги критикуват тази легенда. Според тях това би било възможно, ако в пещерата атаманът е поставил тежка желязна врата. А ако е направил това, то мнозина от хората му са знаели за мястото. Въпреки това Шатрашани е любимото място за руските иманяри. Пристигат на тълпи и обикалят горите с металотърсачи. Законно и незаконно.

Второто място, което всеки руски иманяр знае, е селцето Труслейка. То също е в Ульяновска област и се твърди, че тук той е скрил 106 милиона златни

царски рубли. За да се открие съкровището, трябва да се намери „вековен черен дъб“ и да се копае точно под него. В селото дори има екскурзовод, който развежда туристите из околните гори да търсят дъба. В близката Чувашия има две места, които претендират да пазят имането на атамана. Едното е до село Стемаси, където се търсят 12 бъчвички със злато, а другото е в Цивилския район. Там се говори за закопано съкровище в ручей, който се влива в река Кошелейка. Историците се смеят на тази теория и предупреждават, че няма нито една писмено доказателство, че Стенка Разин някога е бил в този район.

Мястото, за което винаги се твърди, че влияе психически на алчните иманяри, е в Саратовска област. То е на 12 километра от село Даниловка, където има много странен каньон. Местните го наричат „Стенкина тюрма“ или „Дурман“. Там има едно тясно дере, където Разин държал пленниците си. И всичките си губели ума в него. Местната вяра, че някъде тук е закопано съкровище, е непоклонима. В началото на XX век тукашни селяни почти открили „нещо“,



Качването на ешафода

но веднага били нападнати от гората от някакви разбойници, избягали от мястото, и така и не разбрали имало ли е злато там, или не е. Туристите казват, че в дерето винаги се чувстват замаяни, а младите момичета дори припадат. След серия инфрачервени снимки учените стигнали до извода, че има научно обяснение за това. Дерето представлява разлом на земната кора и от него излиза газът радон. Точно от него на иманяри и туристи им става лошо.

Между Дон и Волга живеят стотици хиляди казаки по времето на Степан Разин. Това са избягали селяни. Много от тях са забогатели от земя и успешна търговия. Те бягали от другите територии на Русия, където след приемането на закона от 1649 година всички селяни ставали крепостни. Някои от пришълците с подкрепата на старите богати атамани започнали да грабят търговски кервани и кораби по Волга и Дон. Точно такива приема под крилото си Степан Разин. Първо били 800 души, след два месеца станали над 2000. Нападали цели търговски флотилии. Заграбили стоките и съкровищата от кораби, собственост на патриарх Йосафат. Превзели няколко богати персийски града



на Каспийско море. Стигнало се дотам шахът Сюлейман да изпрати срещу тях флота от 70 бойни кораба с 3700 войници. Разин разполагал само с 1200 души и около 30 кораба. Персийците вързали с вериги съдовете си един за друг. А Разин атакувал веднага адмиралския и

В стария руски град Царицин, или Волгоград, както е сегашното му име, през 1914 година на стръмния бряг на реката било направено интересно откритие. Земята до църквата „Света Троица“ пропаднала и се появил голям тунел. Хората опитали да влязат вътре, но земната маса започнала да се свлича и се отказали. През Втората световна война близо до това място били намерени 4 богато украсени пушки от времето на Разин. Оръжията имали и седеф по дървените си части.

Търсенето на несметните съкровища на атамана започнали веднага след неговата смъртна присъда в Москва през 1671 година. Когато го качили на ешафода и започнали да го посичат, брат му Фрол загубил самообладание и се разкрещял: „Знам словото и делото държавно!“ Това била молба за прощане. Степан го чул и успял да изхрипти: „Млъкни, куче!“ Това били последните му думи. Легендите за съкровищата идват от това, че Фрол обещал на царските хора да им покаже къде са зарити. И започнал да ги влачи от едно място на друго. Никъде не открили нищо. Фрол твърдял, че златото е открито или от казаците, или духовете пазители на брат му го пазят. Невероятно, но факт – номерът му минавал цели 5 години.



рински. Младата жена била персийска принцеса. Степан я вързал и лично я хвърлил в морето. И по тази история се родила песента „Из-за острова на стрежень“ на Дмитрий Садовников.

Накрая на царските хора им омръзнали тези безкрайни изморителни обиколки из районите на средна Волга и Дон, върнали го в Москва и го екзекутирали на Болотная площадь.

IMG TRUCKING

Truck & Trailer Sale

Само сега, за ограничен период от време, имате възможност да започнете свой собствен бизнес и да постигнете американската си мечта...

**НАБИРА
ШОФЬОРИ
ЗА ЛОКАЛНА РАБОТА**



Голяма лятна разпродажба.

- ★ **2012 или по-нови камиони и ремаркета.**
- ★ **Камиони - от \$25 000 - lease to buy / financing available**
- ★ **Ремаркета - от \$15, 000**

В перфектно състояние и на малко мили.

ТЕЛ.: 708.938.5260 x 160

www.imgtrucking.com

847-892-1283

WWW.MERXGLOBAL.COM

1454 ELMHURST RD, ELK GROVE VILLAGE



WE MOVE AMERICA



ТЪРСИМ ДА НАЗНАЧИМ
OWNER-OPERATORS



**НАЕМАМЕ
ФИРМЕНИ ШОФЬОРИ**

ЗА ПОСТОЯННИ КУРСОВЕ В СТРАНАТА

- ➔ СИГУРНИ МИЛИ И НОВИ КАМИОНИ!
- ➔ SIGN ON BONUS \$500

847-892-1283

MIKE@MERXGLOBAL.COM